

WISeNET

CÂMARA DE REDE

Manual do usuário

XNO-6120R/XNV-6120/XNV-6120R



Câmara de rede

Manual do usuário

Direitos autorais

©2017 Hanwha Techwin Co., Ltd. Todos os direitos reservados.

Marca comercial

Cada uma das marcas aqui incluídas se encontram registradas. O nome deste produto e as outras marcas registradas mencionadas neste manual são marcas registradas de sua respectiva companhia.

Restrição

Os direitos autorais em este documentos são reservados. Em nenhuma circunstância poderá o mesmo ser reproduzido, distribuído ou alterado, no todo ou em parte, sem autorização formal.

Renúncia

A Hanwha Techwin esforça-se ao máximo para verificar a integridade e exatidão do conteúdo deste documento, mas nenhuma garantia formal deve ser fornecida. O uso deste documento e dos resultados subsequentes deve ser inteiramente responsabilidade do usuário. A Hanwha Techwin reserva-se o direito de alterar o conteúdo deste documento sem aviso prévio.

❖ Design e especificações estão sujeitos a alterações sem aviso prévio.

❖ O ID inicial de administrador é "admin" e a senha deverá ser definida ao fazer o logon pela primeira vez.

Por favor, mude sua senha a cada três meses para proteger suas informações pessoais de forma segura e para evitar os prejuízos causados pelo roubo de informação.

Repare, por favor, que a segurança e quaisquer outros problemas causados pelo mau gerenciamento de senhas é da responsabilidade do usuário.

INSTRUÇÕES IMPORTANTES DE SEGURANÇA

1. Leia estas instruções.
2. Guarde estas instruções.
3. Preste atenção a todos os avisos.
4. Siga todas as instruções.
5. Não utilize este leitor próximo à água.
6. Limpe a área contaminada na superfície do produto com um pano macio e seco ou úmido. (Não use detergentes ou produtos cosméticos que contenham álcool, solventes, tensoativos ou componentes de óleo pois eles podem deformar ou causar danos no produto.)
7. Não bloqueie as aberturas de ventilação. Instale de acordo com as instruções do fabricante.
8. Não o instale perto de fontes de calor, como radiadores, sistemas de aquecimento ou outros aparelhos que produzam calor, (incluindo amplificadores).
9. O plugue polarizado ou de aterramento desempenha uma importante função de segurança. Um plugue polarizado contém duas lâminas com uma mais larga do que a outra. Um plugue do tipo-terra contém duas lâminas e um terceiro pino de aterramento. A lâmina larga ou o terceiro pino são fornecidos para sua segurança. Se o plugue fornecido não encaixar na tomada, chame um electricista para trocar a tomada inadequada.
10. O cabo de alimentação deve ser posicionado de maneira que não seja deformado nem comprimido, especialmente nos plugues, em tomadas elétricas e nos pontos de saída do leitor.
11. Utilize apenas conexões / acessórios especificados pelo fabricante.
12. Utilize apenas carrinhos, bases, tripés, suportes ou mesas especificados pelo fabricante ou vendidos com o leitor. Ao utilizar um carrinho, tenha cuidado ao deslocá-lo com o leitor, para evitar ferimentos caso tombem.
13. Desligue este leitor da tomada durante tempestades com raios ou quando não for utilizado por um longo período.
14. Todos os serviços de manutenção devem ser executados por técnicos qualificados. A manutenção será necessária quando o leitor for danificado de alguma forma, como danos ao cabo de alimentação ou plugue, derramamento de líquidos ou queda de objetos sobre o leitor, exposição à chuva ou umidade, mau funcionamento ou queda.
15. Este produto é concebido para ser fornecido por uma Unidade de Fonte de Energia Listada marcada como "Classe 2" ou "LPS" e classificado de 24 Vac (50/60 Hz) mín. 1,05 A ou 12 Vdc, mín. 1,12 A. (XNO-6120R)
16. Este produto é concebido para ser fornecido por uma Unidade de Fonte de Energia Listada marcada como "Classe 2" ou "LPS" e classificado de 24 Vac (50/60 Hz) mín. 0,67 A ou 12 Vdc, mín. 0,65 A. (XNV-6120/XNV-6120R)
17. Se você usar força excessiva ao instalar o produto, a câmera pode ficar danificada e avariada. Você pode danificar o produtos ao instalá-lo à força, usando ferramentas incompatíveis.
18. Não instale o produto em um local onde existem ou podem ser geradas substâncias químicas ou névoa de óleo. Como os óleos comestíveis como óleo de soja podem danificar ou deformar o produto, não instale o produto na cozinha ou perto da mesa da cozinha. Isso pode danificar o produto.
19. Ao instalar o produto, tenha cuidado para não permitir que a superfície do produto seja manchada com alguma substância química. Alguns solventes químicos tais como purificadores ou adesivos podem causar danos na superfície do produto.
20. Se você instalar/desmontar o produto de uma forma que não a recomendada, as funções de produção/desempenho não podem ser garantidas. Instale o produto consultando "Instalação e conexão" no manual do usuário.
21. Instalar ou usar o produto na água pode causar danos sérios no produto.



AVISO

PARA REDUZIR O RISCO DE INCÊNDIO OU CHOQUE ELÉTRICO, NÃO EXPONHA ESTE PRODUTO À CHUVA OU UMIDADE. NÃO INSIRA OBJETOS METÁLICOS PELAS GRADES DE VENTILAÇÃO OU POR OUTROS ORIFÍCIOS NO EQUIPAMENTO.

O aparelho não deve ser exposto a goteiras ou respingos e não deve servir de base para recipientes com líquido, como vasos.

Para evitar ferimentos, este aparelho deve ser conectado com firmeza à parede/teto de acordo com as instruções de instalação.

CUIDADO

	CUIDADO RISCO DE CHOQUE ELÉTRICO NÃO ABRA	
<p>CUIDADO : PARA REDUZIR O RISCO DE CHOQUE ELÉTRICO, NÃO REMOVA A TAMPA (OU PARTE TRASEIRA). NÃO EXISTEM PEÇAS INTERNAS QUE POSSAM SER REPARADAS PELO USUÁRIO. OS SERVIÇOS DE MANUTENÇÃO DEVEM SER EXECUTADOS POR TÉCNICOS QUALIFICADOS.</p>		

EXPLICAÇÃO DOS SÍMBOLOS GRÁFICOS



O raio com uma seta na ponta dentro de um triângulo equilátero destina-se a alertar o usuário sobre a presença de "tensão perigosa" dentro da caixa do produto, cuja grandeza talvez seja suficiente para constituir risco de choque elétrico nas pessoas.



O ponto de exclamação dentro de um triângulo equilátero tem o objetivo de alertar o usuário sobre a presença de importantes instruções de operação e manutenção (serviço) na literatura que acompanha o produto.

Construção de Classe I

Um aparelho com construção de CLASSE I deve ser conectado a uma tomada elétrica com uma conexão de terra para proteção.

Bateria

As baterias(a unidade da bateria ou baterias instaladas) não devem ser expostas a calor excessivo, como luz do sol, fogo ou situações semelhantes.

Dispositivo de desconexão

Desconecte o plugue de fonte de alimentação do aparelho, se estiver com defeito. E chame um técnico de reparos em seu local.

Fora dos Estados Unidos, ele poderá ser usado; o código HAR com adaptações de uma agência aprovada é empregado.

CUIDADO

Risco de explosão se a bateria for substituída por um tipo incorreto de bateria. Descarte as baterias usadas de acordo com as instruções.

Estas instruções de manutenção devem ser praticadas apenas pela equipe técnica qualificada. Para reduzir o risco de choque elétrico, não execute qualquer outra manutenção que não seja a contida nas instruções de operação, a menos que você seja qualificado para executá-la.

O terminal CVBS de saída do produto é fornecido para instalação mais fácil e não é recomendado para finalidades de monitoramento.

Use a energia de entrada apenas com uma câmera e outros dispositivos não devem estar conectados.

O ITE deve ser conectado apenas para redes PoE sem roteamento para a planta exterior.

Leia as seguintes precauções recomendadas de segurança com atenção.

- Não coloque este aparelho em uma superfície irregular.
- Não o instale em uma superfície onde ficará exposto à luz direta do sol, perto de equipamentos que emitem calor ou áreas extremamente frias.
- Não coloque este aparelho próximo de materiais condutores.
- Não tente reparar pessoalmente este aparelho.
- Não coloque um copo de água sobre o produto.
- Não o instale perto de fontes magnéticas.
- Não bloqueie as aberturas de ventilação.
- Não coloque objetos pesados sobre o produto.
- Por favor, use luvas protetoras ao instalar/remover a câmera.
A alta temperatura da superfície do produto pode causar queimaduras.

O Manual do Usuário é um guia contendo informações sobre como usar o produto.

O significado dos símbolos no manual é o seguinte.

- Referência: caso existam informações que ajudam a usar o produto
- Nota: caso exista qualquer possibilidade de ocorrerem danos ao produto e ao ser humano causados pelo não cumprimento das instruções
- ✘ Leia este manual quanto aos itens de segurança antes de usar o produto e mantenha-o em local seguro.

Em ambientes de instalação específicos, pode haver interferência em comunicações de rádio. Quando ocorrer interferência de ondas eletromagnéticas entre o produto e o dispositivo de comunicação de rádio, recomenda-se manter uma certa distância entre os dois ou alterar a direção da antena de recebimento.

VISÃO GERAL

3

- 3 Instruções Importantes de Segurança
- 6 Especificações Recomendadas para PC
- 6 Especificações de Cartão de Memória Micro SD/SDHC/SDXC
- 6 Especificações recomendadas por NAS
- 7 Itens Fornecidos
- 8 Informações Resumidas (XNO-6120R)
- 10 Informações Resumidas (XNV-6120/XNV-6120R)

INSTALAÇÃO E CONEXÃO

12

- 12 Instalação (XNO-6120R)
- 14 Instalação (XNV-6120/XNV-6120R)
- 17 Inserindo/Removendo um Cartão de Memória Micro SD
- 18 Conectando a Outro Dispositivo
- 18 Informações Sobre o Cartão de Memória (Não Incluso)

CONEXÃO E CONFIGURAÇÃO DE REDE

22

- 22 Conectando a Câmera Diretamente à Rede Local
- 22 Conectando a Câmera Diretamente a um DHCP com Base no Modem DSL/Cabo
- 23 Conectando a Câmera Diretamente a um Modem PPPoE
- 23 Conectando a Câmera a um Roteador de Banda Larga com o Modem PPPoE/Cabo
- 24 Usar o Device Manager
- 24 Pesquisar a câmera automaticamente
- 24 Configurar o endereço IP
- 25 Registrar a câmera manualmente
- 25 Configurar IP automaticamente
- 26 Configuração do Avanço da Faixa da Porta (Mapeamento de Porta)
- 27 Conectando à Câmera a Partir de um PC Local Compartilhado
- 27 Conectando à Câmera a Partir de um PC Remoto Por Meio da Internet

VISUALIZADOR DA WEB

28

- 28 Conectando à Câmera
- 29 Configuração de senha
- 29 Login
- 29 Especificações do plug-in de suporte para cada navegador
- 30 Instalando o Plugin do WebViewer
- 30 Usando um visualizador web com plug-in gratuito
- 30 Usando a Tela ao Vivo
- 33 Reproduzir o vídeo gravado

TELA DE CONFIGURAÇÃO

35

- 35 Configurar
- 35 Configuração Básica
- 39 Configuração de PTZ
- 40 Configuração de Vídeo e Áudio
- 46 Configuração de Rede
- 49 Configuração de Evento
- 51 Guia NAS (Armazenamento Anexo à Rede)
- 54 Configurar as definições de análise
- 58 Configuração do Sistema
- 60 Configuração do Abrir plataforma

APÊNDICE

61

- 61 Solução de Problemas
- 62 Open Source Announcement

ESPECIFICAÇÕES RECOMENDADAS PARA PC

- CPU : Intel(R) Core(TM) i7 3,4 GHz ou superior
- RAM : 8Gb ou superior
- SO suportado : Windows 7, 8.1, 10, Mac OS X 10.10, 10.11, 10.12
- **Visualizador da web com plug-in gratuito**
Navegadores suportados : Google Chrome 56, MS Edge 39, Mozilla Firefox 49 (Apenas Windows 64-bit), Apple Safari 10 (Apenas Mac OS X)
- **Visualizador da web com plug-in**
Navegadores suportados : MS Explorer 11, Apple Safari 10 (Apenas Mac OS X)

ESPECIFICAÇÕES DE CARTÃO DE MEMÓRIA MICRO SD/SDHC/SDXC

- Capacidade recomendada: 16GB a 256GB (tipo MLC)
- São recomendados para esta câmera os seguintes tipos de cartões de memória dos seguintes fabricantes.
 - Fabricante: SanDisk, Transcend
 - Família do Produto: Elevada resistência

ESPECIFICAÇÕES RECOMENDADAS POR NAS

- Capacidade recomendada : É recomendado 200 GB ou superior.
- Acesso simultâneo : Uma unidade de NAS pode aceitar o máximo de dezesseis acessos de câmeras.
- Para esta câmera, é recomendado o uso de um NAS com as seguintes especificações do fabricante.

Produtos recomendados	Tamanhos disponíveis
QNAP NAS	Um máximo de 16 câmeras podem acessar simultaneamente.
NAS Synology	Um máximo de 16 câmeras podem acessar simultaneamente.













- Se usar o equipamento da NAS para outros fins que não salvar vídeo, o número de câmeras acessíveis pode ser reduzido.

ITENS FORNECIDOS

Verifique se sua câmera e os acessórios estão incluídos no pacote do produto.
(Dado que para cada país de vendas, os acessórios não são os mesmos.)

Aparência	Nome do item	Quantidade	Descrição	Nome do modelo
	Câmera	1		XNO-6120R
		1		XNV-6120/ XNV-6120R
	Guia de consulta rápida (Opcional)	1		Utilização para todos os modelos
	Cartão de garantia (Opcional)	1		Utilização para todos os modelos
	Cabo do monitor de teste	1	Usado para testar a conexão da câmera a um dispositivo de exibição portátil	Utilização para todos os modelos
	Gabarito	1	Guia de instalação do produto	Utilização para todos os modelos
	Bloco Terminal de Alimentação	1	Conectado no cabo de alimentação	Utilização para todos os modelos
	Chave inglesa L	1	Usado para remover e recolocar a tampa do dome	Utilização para todos os modelos
	Cabo de Alimentação	1	Usado para conectar na tomada elétrica	Utilização para todos os modelos
	Cabo de Áudio/Alarme	1	Usado para conectar na tomada de áudio e alarme	Utilização para todos os modelos

Aparência	Nome do item	Quantidade	Descrição	Nome do modelo
	Bucha do cabo	1	Usada para conectar o cabo LAN com um diâmetro de Ø7-8,5.	Utilização para todos os modelos
	Macho de tarracha	4	Usadas para instalação em parede ou teto	XNO-6120R
		3		XNV-6120/ XNV-6120R
	Protetor solar	1	Protege a câmera da luz direta do sol.	XNO-6120R
	Parafuso de fixação da proteção solar	1	Fixa o protetor solar à câmera.	XNO-6120R
	BASE WALL MOUNT	1	O adaptador que deve ser ajustado para pendurar a câmera na parede	XNO-6120R
	Bucha de plástico	3	Para fixar um parafuso, inserido em um orifício (força de fixação reforçada)	XNV-6120/ XNV-6120R
	Parafusos da máquina	3	Usados para montar a caixa da cúpula ao instalar o produto no tubo, montagem em parede, etc. ou bloquear um orifício.	XNV-6120/ XNV-6120R

Aparência	Nome do item	Quantidade	Descrição	Nome do modelo
	Absorvente de umidade tipo cartão	1	Acoplado quando é feita a instalação.	XNV-6120/ XNV-6120R
Opções (não incluídas)				
	Suporte de montagem no cabo		Suporte de montagem no cabo cilíndrico	XNO-6120R
	Carcaça Embutida de Interior		Carcaça para uso em interiores em tipo de câmeras embutidas	XNV-6120/ XNV-6120R

INFORMAÇÕES RESUMIDAS (XNO-6120R)

Aparência & Componentes

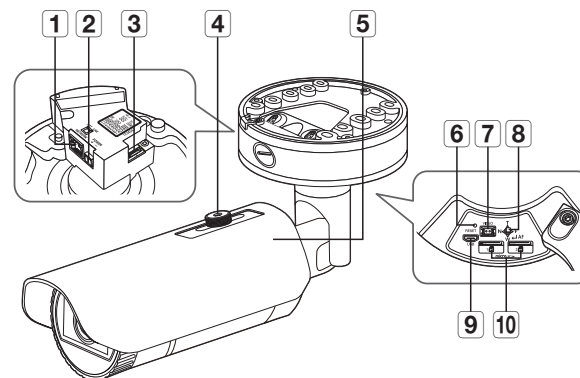

Item	Descrição	
1 Porta de rede	Utilizado para conectar o cabo PoE ou Ethernet para conexão de rede.	
2 Porta de alimentação	Usada para conectar o cabo de alimentação.	
3 Tomada do cabo de áudio e alarme	Porta para conectar áudio e cabos de alarme.	
	ARM-IN	Usado para conectar o sensor de entrada do alarme ou o sensor externo de dia/noite.
	ARM-OUT	Usada para conectar o sinal de saída de alarme.
	GND	Estas são as portas comuns para conectar sinais de entrada/saída de alarme.
	MIC	Usado para conectar-se a um microfone.
	SPEAKER	Usado para conectar-se aos alto-falantes.
4 Parafuso de fixação da proteção solar	Fixa o protetor solar à câmera.	
5 Protetor solar	Protege a câmera da luz direta do sol.	
6 Botão Reset	<p>O botão restaura todas as configurações da câmera com os valores padrão de fábrica. Pressione e mantenha pressionado por cerca de 5 segundos para reiniciar o sistema.</p> <p>■ Se você reinicializar a câmera, as configurações de rede serão ajustadas para que o DHCP possa ser ativado. Se não houver servidor DHCP na rede, você deve executar o programa Device Manager para alterar as configurações básicas da rede, como o endereço IP, a máscara de sub-rede, o gateway etc., antes que possa se conectar à rede.</p>	

Item	Descrição	
7 Teste da saída do monitor	Porta de saída para testar o monitoramento da saída de vídeo. Utilize o cabo de teste do monitor para se conectar a um visor móvel e verificar o vídeo de teste.	
8 Botão de controle de Zoom/ Focagem	T	Ampliar (aproximar imagem) (Tele)
	W	Reduzir (afastar imagem) (Grande Angular)
	N	Focar em um objeto próximo (Perto)
	F	Focar em um objeto distante (Longe)
9 Porta MICRO USB	Controle de Foco	Pressione o botão para controle automático de foco.
	Porta para conectar o dongle Wi-Fi. Você pode assistir ao vídeo de instalação através dos aplicativos instalados no smartphone. Consulte " Ligação ao dongle Wi-Fi " na página 19. ■ O dongle Wi-Fi e o adaptador OTG são vendidos separadamente.	
10 Ranhura para cartão Micro SD	Esta é uma ranhura na qual você pode inserir um cartão Micro SD.	

INFORMAÇÕES RESUMIDAS (XNV-6120/XNV-6120R)

Aparência

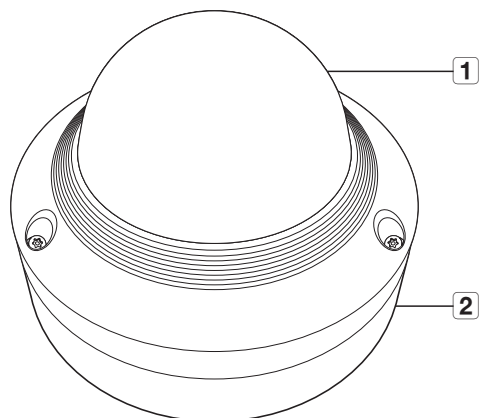

Componentes

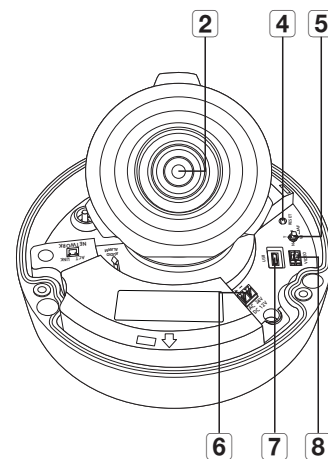

<XNV-6120>

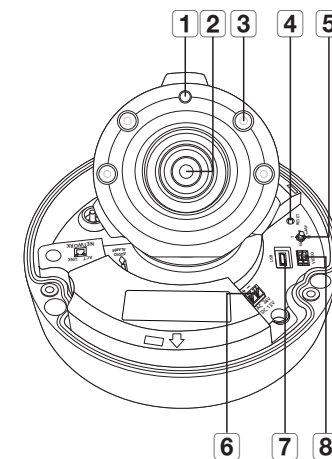

<XNV-6120R>

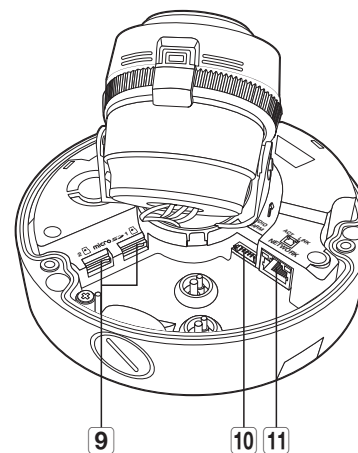

Item	Descrição
1 Tampa do Dome	Tampa da caixa usada para proteger a lente e a unidade principal.
2 Caixa da câmera	Parte da caixa que cobre o corpo da câmera.

Item	Descrição	
1 Sensor de iluminação	Detecta a luz de entrada para controlar o LED de IV.	
2 Lente	Lentes da câmera.	
3 LED de IV	Esses LEDs de infravermelho são controlados pelo sensor de iluminação.	
4 Botão Reset	<p>O botão restaura todas as configurações da câmera com os valores padrão de fábrica. Pressione e mantenha pressionado por cerca de 5 segundos para reiniciar o sistema.</p> <p>■ Se você reinicializar a câmera, as configurações de rede serão ajustadas para que o DHCP possa ser ativado. Se não houver servidor DHCP na rede, você deve executar o programa Device Manager para alterar as configurações básicas da rede, como o endereço IP, a máscara de sub-rede, o gateway etc., antes que possa se conectar à rede.</p>	
5 Botão de controle de Zoom/ Focagem	T	Ampliar (aproximar imagem) (Tele)
	W	Reduzir (afastar imagem) (Grande Angular)
	N	Focar em um objeto próximo (Perto)
	F	Focar em um objeto distante (Longe)
	Controle de Foco	Pressione o botão para controle automático de foco.
6 Porta de alimentação	Tomada para o bloco terminal de alimentação.	
7 Porta MICRO USB	<p>Porta para conectar o dongle Wi-Fi.</p> <p>Você pode assistir ao vídeo de instalação através dos aplicativos instalados no smartphone. Consulte "Ligação ao dongle Wi-Fi" na página 19.</p> <ul style="list-style-type: none"> ■ O dongle Wi-Fi e o adaptador OTG são vendidos separadamente. 	
8 Teste da saída do monitor	Porta de saída para testar o monitoramento da saída de vídeo. Utilize o cabo de teste do monitor para se conectar a um visor móvel e verificar o vídeo de teste.	
9 Compartimento para cartões de memória Micro SD	Compartimento para cartões de memória Micro SD.	

Item	Descrição	
10 Tomada do cabo de áudio e alarme	Porta para conectar áudio e cabos de alarme.	
	ARM-IN	Usado para conectar o sensor de entrada do alarme ou o sensor externo de dia/noite.
	ARM-OUT	Usada para conectar o sinal de saída de alarme.
	GND	Estas são as portas comuns para conectar sinais de entrada/saída de alarme.
	MIC	Usado para conectar-se a um microfone.
11 Porta de rede	SPEAKER	Usado para conectar-se aos alto-falantes.
	Utilizado para conectar o cabo PoE ou Ethernet para conexão de rede.	

INSTALAÇÃO (XNO-6120R)

- ! Esta câmara é impermeável e cumpre as especificações IP66/IP67, mas a ficha conectada ao cabo externo não cumpre. Se recomenda instalar este produto debaixo da borda das abas para evitar que o cabo seja exteriormente exposto.

Precauções antes da instalação

Certifique-se de ler as seguintes instruções antes de instalar a câmera:

- Deve ser instalada em área (teto ou parede) que possa suportar 5 vezes o peso da câmera incluindo o suporte de instalação.
- Cabos presos ou desencapados podem causar danos ao produto ou um incêndio.
- Por motivos de segurança, mantenha outras pessoas longe do local de instalação. E coloque os pertences pessoais longe do local, apenas por precaução.
- Não use o buraco do protetor solar para qualquer finalidade que não seja para ligar o protetor solar.
- Se você usar força excessiva ao instalar o produto, a câmera pode ficar danificada e avariada. Você pode danificar o produtos ao instalá-lo à força, usando ferramentas incompatíveis.

Instalação

1. Fixe a tampa inferior usando os 4 parafusos de rosca fornecidos.

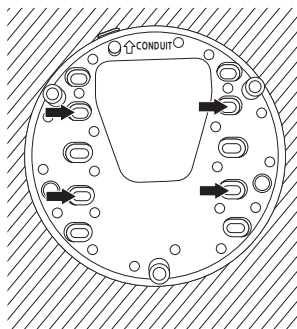

2. Pendure o cabo de segurança em um gancho que se pareça com uma seta na tampa inferior.
3. Conecte os cabos adequados com os terminais da câmera.
4. Aperte os 3 parafusos na tampa superior com a chave em L fornecida.

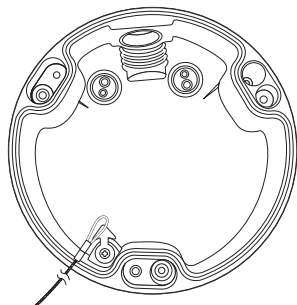

5. Ajuste a direção da câmera com a chave em L fornecida.

- ! Quando você ajustar a posição da câmera usando um suporte, por favor, afrouxe o parafuso do suporte, ajuste a câmera, e aperte-o. Se tentar ajustá-lo à força, estando o parafuso apertado, pode riscar ou causar outros problemas.

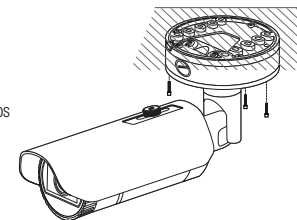

Conecte o cabe impermeável e o cabo LAN

1. Retire a parte expelida da cobertura de borracha na parte inferior da cobertura inferior como mostra a imagem abaixo.

- ! Use uma bucha de cabo apropriada para o cabo LAN a conectar.
 - Câmera: use o cabo com um diâmetro de Ø5~6,5.
 - Componentes fornecidos: use o cabo com um diâmetro de Ø7~8,5.

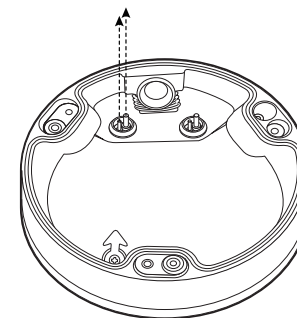

2. Insira o cabo de alimentação no pequeno furo criado retirando a parte projetada da tampa de borracha descrita no passo 1 acima.
3. Conecte o cabo de alimentação com o terminal do bloco de alimentação.

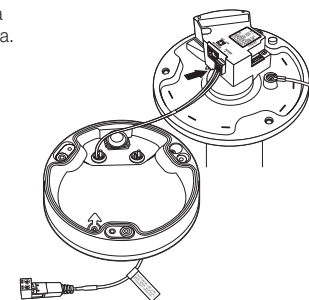

4. Introduza o cabo LAN (rede local) no orifício maior feito pela remoção da parte projetada do tampão de borracha na etapa 1 acima, e coloque o cabo ao longo da ranhura.
5. Remova a bainha com um cortador de cabos, e alinhe os cabos.
6. Conecte o cabo LAN com um conector LAN e introduza-o na ferramenta LAN.
7. Conecte o cabo acabado porta de Ethernet.

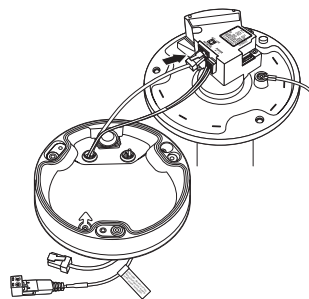

Conectando o cabo de alarme e de áudio

1. Remova a cobertura de borracha na parte inferior da cobertura inferior como mostra a imagem abaixo.

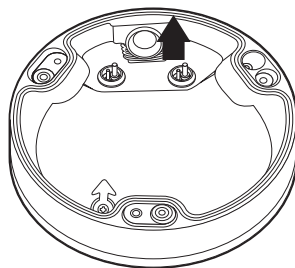

2. Insira o cabo de alarme/áudio através do orifício criado ao remover a tampa de borracha no N.º 1, e conecte o cabo ao terminal de alarme.
3. Alinhe o cabo de forma a não ficar danificado ou obstruído ao instalar a câmara.
4. Coloque a tampa de borracha localizada no cabo de alarme/áudio no orifício.

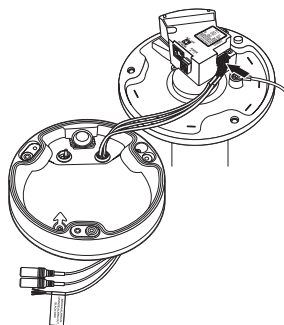

Instalação no exterior

Quando instalar o aparelho, se o fizer fora do edifício, por favor impermeabilize a ficha com tape impermeável de borracha butílica (pode ser adquirida em lojas) para que a água não extravase a partir do vão do cabo conectado para o exterior.

1. Ajuste o nível de IR em modo manual.
2. Envolver o revestimento do cabo negro (Área A) e a área de ligação do cabo com tape impermeável (borracha butílica) de modo que mais de metade da fita de borracha de butilo esteja sobreposta.



- Se o invólucro do cabo não se encontrar adequadamente impermeabilizado, pode diretamente provocar vazamento. Certifique-se de proteger o cabo com uma densa camada de tape.
- A tape de borracha butílica é fabricada a partir de borracha de butilo que pode ser esticada até ao dobro de seu comprimento normal.

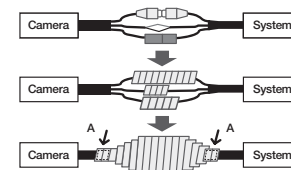

INSTALAÇÃO (XNV-6120/XNV-6120R)

- !** Esta câmara é impermeável e cumpre as especificações IP66/IP67, mas a ficha conectada ao cabo externo não cumpre. Se recomenda instalar este produto debaixo da borda das abas para evitar que o cabo seja exteriormente exposto.

Precauções antes da instalação

Certifique-se de ler as seguintes instruções antes de instalar a câmara:

- Deve ser instalada em área (teto ou parede) que possa suportar 5 vezes o peso da câmara incluindo o suporte de instalação.
- Cabos presos ou desencapados podem causar danos ao produto ou um incêndio.
- Por motivos de segurança, mantenha outras pessoas longe do local de instalação. E coloque os pertences pessoais longe do local, apenas por precaução.
- Se você usar força excessiva ao instalar o produto, a câmara pode ficar danificada e avariada. Você pode danificar o produtos ao instalá-lo à força, usando ferramentas incompatíveis.

Desmontando

1. Usando a chave em L fornecida, rode os 3 parafusos autorroscantes na tampa no sentido anti-horário para retirar a tampa.

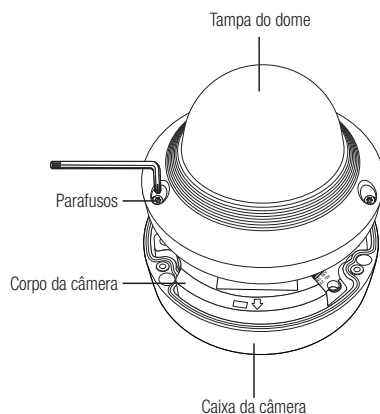

Instalação

1. Perfure um orifício (diâmetro : 6 mm, profundidade: mínima de 55 mm) a partir da base da caixa e insira a âncora plástica fornecida até ao final.
2. Ajuste o orifício inferior ao orifício da bucha e insira e aperte o parafuso de tarraxa (M4.5xL50).
3. Conecte e organize os cabos necessários para que não sejam danificados ou torcidos durante a instalação da câmara.
4. Ajuste a lente em uma direção desejada consultando a seção "Ajustando a direção de monitoramento da câmara". (Página 16)
5. Feche a tampa do dome.
 - Aperte firmemente o parafuso autorroscante usando uma chave em L para evitar um vazamento de água.

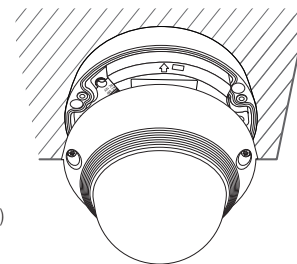

Conecte o cabe impermeável e o cabo LAN

1. Remova a tampa do dome e a caixa.
2. Puxe a parte longa projetada do tampão de borracha na parte inferior e retire-o conforme apresentado na figura.

- !** Use uma bucha de cabo apropriada para o cabo LAN a conectar.
- Câmera: use o cabo com um diâmetro de Ø5~6,5.
 - Componentes fornecidos: use o cabo com um diâmetro de Ø7~8,5.

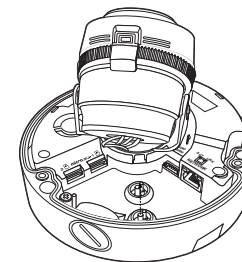

3. Introduza o cabo de alimentação no orifício menor feito pela remoção da parte projetada do tampão de borracha na etapa 2 acima e coloque o cabo ao longo da ranhura.
4. Conecte o cabo de alimentação com o terminal do bloco de alimentação.

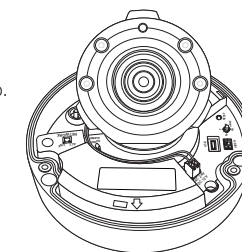

5. Introduza o cabo LAN (rede local) no orifício maior feito pela remoção da parte projetada do tampão de borracha na etapa 2 acima, e coloque o cabo ao longo da ranhura.
6. Remova a bainha com um cortador de cabos, e alinhe os cabos.
7. Conecte o cabo LAN com um conector LAN e introduza-o na ferramenta LAN.
8. Conecte o cabo acabado porta de Ethernet.

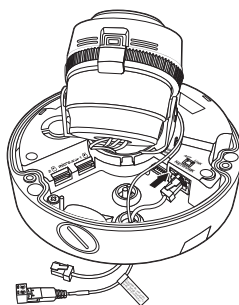

Conectando o cabo de alarme e de áudio

1. Remova a tampa do dome e a caixa.
2. Puxe a parte longa projetada do tampão de borracha na parte inferior e retire-o conforme apresentado na figura.

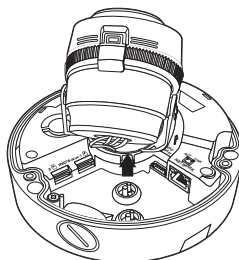

3. Insira o cabo de alarme/áudio através do orifício criado ao remover a tampa de borracha no N.º 2, e conecte o cabo ao terminal de alarme.
4. Alinhe o cabo de forma a não ficar danificado ou obstruído ao instalar a câmera.
5. Coloque a tampa de borracha localizada no cabo de alarme/áudio no orifício.
6. Ajuste a lente em uma direção desejada consultando a seção "Ajustando a direção de monitoramento da câmera". (Página 16)
7. Fixe a tampa do dome.

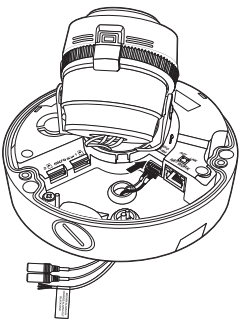

Conectando ao adaptador não fornecido

Escolha e compre um dos seguintes opcionais necessários (não fornecidos) adequado ao site de instalação ou para sua conveniência.

1. Remova a tampa do dome da caixa, consultando a seção "Desmontando". (Página 14)
2. Use o parafuso da máquina fornecido para fixar a caixa da câmera ao adaptador não fornecido.
3. Conecte e organize os cabos necessários para que não sejam danificados ou torcidos durante a instalação da câmera.
4. Instale o corpo da câmera na ordem inversa de "Desmontando".
5. Ajuste a lente em uma direção desejada consultando a seção "Ajustando a direção de monitoramento da câmera". (Página 16)
6. Feche a tampa do dome.
 - Aperte firmemente o parafuso autorroscante usando uma chave em L para evitar um vazamento de água.

Instalação no exterior

Quando instalar o aparelho, se o fizer fora do edifício, por favor impermeabilize a ficha com tape impermeável de borracha butílica (pode ser adquirida em lojas) para que a água não extravase a partir do vão do cabo conectado para o exterior.

1. Conecte a alimentação, I/O, BNC e os cabos LAN.
2. Envolve o revestimento do cabo negro (Área A) e a área de ligação do cabo com tape impermeável (borracha butílica) de modo que mais de metade da fita de borracha de butilo esteja sobreposta.

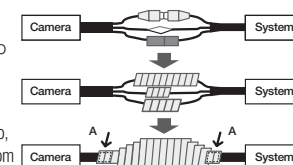

- ! ▪ Se o invólucro do cabo não se encontrar adequadamente impermeabilizado, pode diretamente provocar vazamento. Certifique-se de proteger o cabo com uma densa camada de tape.
- A tape de borracha butílica é fabricada a partir de borracha de butilo que pode ser esticada até ao dobro de seu comprimento normal.

Acessórios opcionais para instalação

Para uma instalação fácil, você pode adquirir os acessórios opcionais apropriados disponíveis.

1. ADAPTADOR DE MONTAGEM EM PAREDE (SBP-300WM ou SBP-300WM1)/ADAPTADOR DE MONTAGEM (SBP-300HM6)
Este adaptador é usado ao instalar a câmera dome em uma parede.

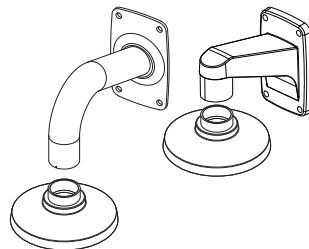

2. ADAPTADOR DE MONTAGEM NO TETO (SBP-300CM)/ADAPTADOR DE MONTAGEM (SBP-300HM6)
Este adaptador é usado ao instalar a câmera dome em um teto de concreto.

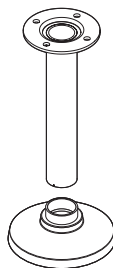

3. O ADAPTADOR DE SUPORTE DE COLUNA (SBP-300PM) é o adaptador que deve ser usado ao instalar o ADAPTADOR DE SUPORTE DE PAREDE (SBP-300WM ou SBP-300WM1) em uma coluna de 80 mm ou maior.
4. O modelo SBP-302PM do ADAPTADOR DE SUPORTE DE COLUNA pode ser instalado diretamente na câmera bullet (XNO-6120R). No entanto, o SBP-302PM não é compatível com outros ADAPTADORES DE SUPORTE DE PAREDE (SBP-300WM ou SBP-300WM1).

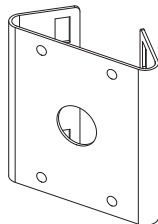

5. ADAPTADOR DE MONTAGEM EM CANTO (SBP-300KM)
Este é um adaptador para a instalação do ADAPTADOR DE MONTAGEM EM PAREDE (SBP-300WM ou SBP-300WM1) em um canto de uma parede.

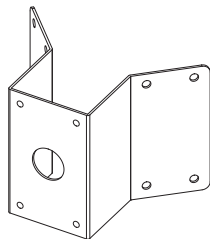

Ajustando a direção de monitoramento da câmera (XNV-6120/XNV-6120R)

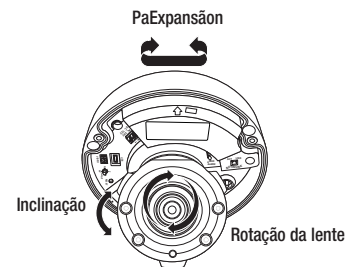

■ Ajustando a direção de monitoramento

Você pode ajustar a direção da câmera apenas quando a câmera estiver fixada no teto. Girar a unidade da câmera para a esquerda ou a direita é chamado de Expansão, ajustar a inclinação é chamado de Inclinação e girar as lentes em seu próprio eixo é chamado de Rotação.

- A faixa efetiva de expansão é um total de 354 graus.
- A faixa efetiva de rotação é um total de 355 graus.
- A faixa efetiva de inclinação é um total de 75 graus.

- ! É recomendável que um produto usando IR (XNV-6120R) seja instalado no teto para o modo de exibição de corredor, o ângulo de inclinação deve ser superior a 20° contra o teto; em alternativa, deve ser colocado a uma distância de 50 cm do teto de modo a evitar o refletor (teto).
- A imagem pode ser tapada pela carcaça da câmera dependendo do ângulo.
- Não gire o foco/zoom da lente com demasiada força após a desmontagem da tampa do dome. Caso contrário, isso causará erro de foco devido a falha no motor.

■ Métodos de ajuste

1. Depois de instalar a câmera, ajuste o ângulo de expansão considerando a direção de monitoramento.
2. Defina o ângulo horizontal para que a imagem não seja revertida.
3. Ajuste o ângulo de inclinação para que a câmera fique voltada para o objeto de monitoramento.

INSERINDO/REMOVENDO UM CARTÃO DE MEMÓRIA MICRO SD

- ! ■ Desconecte o cabo de alimentação da câmera antes de inserir o cartão de memória Micro SD.
- Não insira o cartão de memória Micro SD enquanto estiver virado para baixo com força. Caso contrário, isso pode danificar o cartão de memória Micro SD.
- Quando chove ou a umidade é alta, não é recomendada a inserção ou a ejeção de um cartão Micro SD.
- A desmontagem da tampa do produto fica terminada no prazo de 5 minutos, ou haverá o risco de condensação interna.

Inserindo um cartão de memória Micro SD

1. Separe a tampa da campânula da câmera.
2. Insira um cartão Micro SD na direção da seta mostrada na figura.

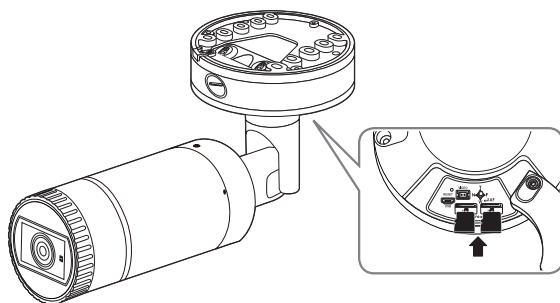

<XNO-6120R>

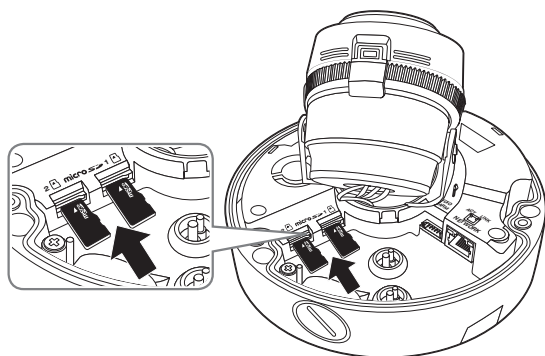

<XNV-6120/XNV-6120R>

Removendo um cartão de memória Micro SD

Pressione com cuidado a extremidade exposta do cartão de memória, conforme mostrado na figura, para ejetá-lo do slot.

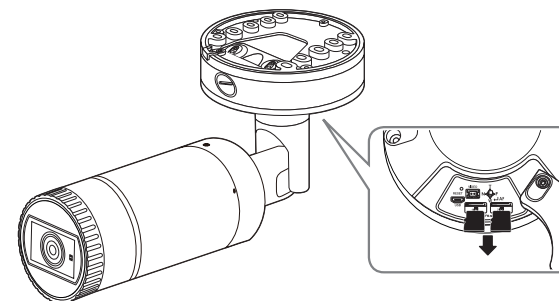

<XNO-6120R>

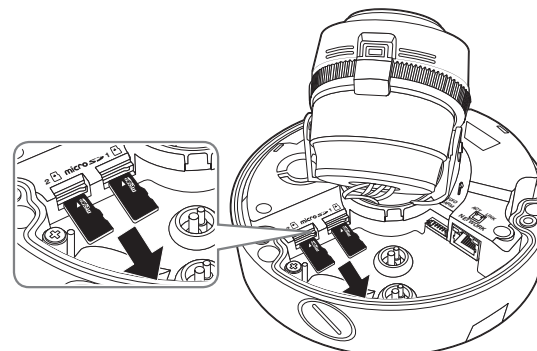

<XNV-6120/XNV-6120R>

- ! ■ Pressionar o micro cartão de memória SD com muita força e soltar de repente pode fazer com que ele seja lançado para fora do slot de maneira incontrolável.
- Antes de remover o cartão de memória SD, em <Armazenamento>, defina o dispositivo para <Desl.> e pressione o botão [Aplicar] e desligue a câmera. (Página 50)
- Se desligar a câmera ou remover o micro cartão de memória SD que contém dados do produto, os dados podem se perder ou se danificar.

INFORMAÇÕES SOBRE O CARTÃO DE MEMÓRIA (NÃO INCLUSO)

O que é um cartão de memória?

O cartão de memória é um dispositivo de armazenamento de dados externo que foi desenvolvido para oferecer uma maneira completamente nova de gravar e compartilhar dados de vídeo, áudio e texto utilizando dispositivos digitais.

Selecionando um cartão de memória adequado para você

Sua câmera oferece suporte a cartões de memória Micro SD/SDHC/SDXC.

Você pode, no entanto, ter problemas de compatibilidade dependendo do modelo e da marca do cartão de memória.

São recomendados para esta câmera os seguintes tipos de cartões de memória dos seguintes fabricantes.

- Fabricante: SanDisk, Transcend
- Família do Produto: Elevada resistência

Recomendamos o uso de cartões de memória de 16GB a 256GB (tipo MLC) com esta câmera.

O desempenho de reprodução pode ser afetado, dependendo da velocidade do cartão de memória.

Componentes do cartão de memória

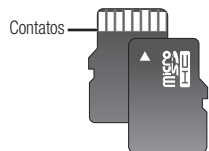

Micro SD/SDHC/SDXC

CONECTANDO A OUTRO DISPOSITIVO

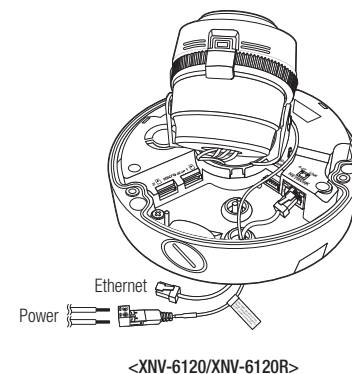
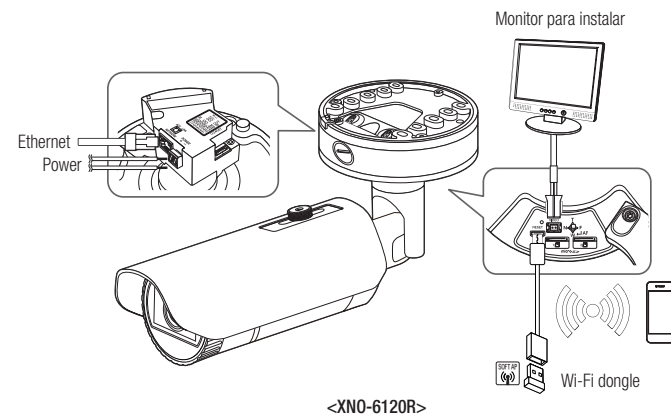

- O terminal CVBS de saída do produto é fornecido para instalação mais fácil e não é recomendado para finalidades de monitoramento.
- O terminal Micro USB de saída do produto é fornecido para instalação mais fácil e não é recomendado para finalidades de monitoramento.

Conexão Ethernet

Conecte o cabo Ethernet à rede local ou à Internet.

Ligando a Wi-Fi

Configuração da Câmera

1. Ligue o adaptador OTG (5-pinos) e o dongle Wi-Fi ao terminal Micro USB.

Configuração de Smartphone

1. Instale o aplicativo Instalação Wisenet.
2. Selecione o SSID da câmera após ligar o Wi-Fi.
3. Execute o aplicativo Instalação Wisenet.
4. Quando você acessa à câmera, o vídeo será ligado (senha inicial: 4321)
 - O vídeo será reproduzido sem estar logado durante a ligação inicial.
5. Você pode ajustar o ângulo de visualização vendo o vídeo através de seu smartphone.

Fabricante de dongle recomendado

Fabricante	Modelo
NETIS	WF2123 n300
EDIMAX	EW-7811Un
IP Time	N100mini
TP-LINK	TL-WN823N V1
ASUS	USB-N13
NETGEAR	WNA3100M

Fonte de alimentação

Use a chave de fenda para conectar cada linha (+, -) do cabo de alimentação à porta de alimentação correspondente da câmera.

- ! Ao fornecer alimentação PoE e DC 12V ou PoE e AC 24V ao mesmo tempo, o equipamento é alimentado por uma fonte externa (AC 24V, DC 12V).
 - Também é possível usar um roteador que tenha PoE para fornecer energia à câmera.
 - Use um PoE compatível com os protocolos IEEE 802.3af.
 - É recomendável usar uma fonte de alimentação única para o equipamento, entre PoE, DC 12V e AC 24V.
- Tenha cuidado para não inverter a polaridade quando conectar o cabo de alimentação.
- AC 24V pode ser ligada em união sem pólos.
- Se você quiser conectar um dispositivo externo, precisará desativar o dispositivo externo antes de continuar.
- Primeiro, conecte o conjunto e o adaptador de linha de energia, e de seguida conecte o cabo de energia à saída de na parede.

Especificação do Cabo de Rede

Item	Conteúdos	Comentário
Conector	RJ45	
Ethernet	10/100BASE-T	10/100 Mbps
Cabo	Categoria 5e UTP	
Distância Máxima	100M	
Suporte PoE	IEEE 802.3af	

Conectando à entrada/saída de áudio

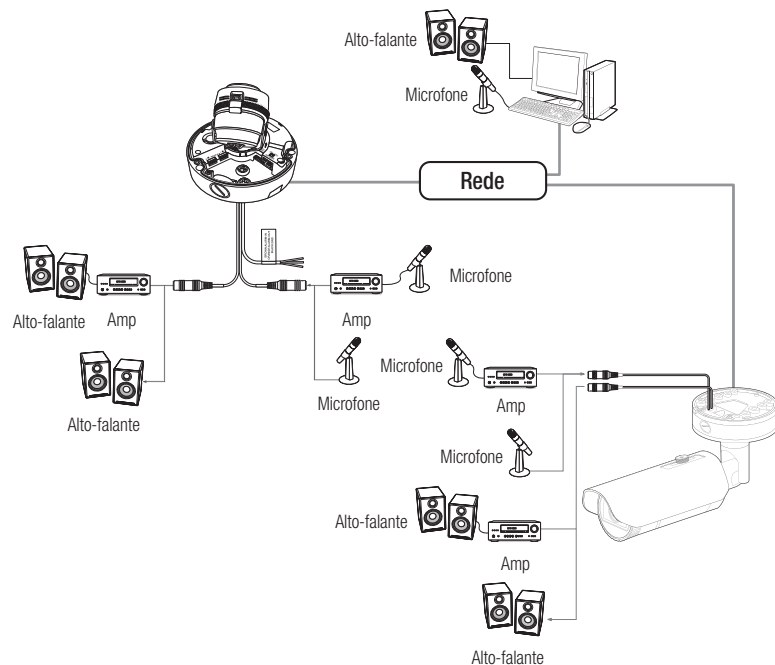

1. Conecte a porta AUDIO IN da câmera no microfone ou a porta LINE OUT do amplificador ao qual o microfone está conectado.
2. Conecte a porta AUDIO OUT da câmera nos alto-falantes ou a porta LINE IN do amplificador ao qual os alto-falantes estão conectados.
3. Verifique as especificações para a entrada de áudio.

• Codec de áudio

- Entrada de Áudio : G.711 PCM (Taxa de Bits: 64kbps / Frequência de Amostragem: 8kHz), G.726 ADPCM (Taxa de Bits: 16Kbps, 24Kbps, 32Kbps, 40Kbps / Frequência de Amostragem: 8kHz), AAC (Taxa de Bits: 48Kbps / Frequência de Amostragem: 16kHz)
- Saída de Áudio : G.711 PCM (Taxa de Bits: 64kbps / Frequência de Amostragem: 8kHz)

• Áudio full duplex

- **Entrada de áudio** : Seleccionável (microfone/Linha de entrada), Tensão suportada: 2,5VCC (4mA), Impedância de entrada: 2K Ohm
- **Saída de áudio**: Linha de saída (3,5mm tomada mono), Saída máxima: 1Vms
- **Impedância de saída de linha** : 600Ω

Conectando à caixa da porta de E/S

Conecte o cabo de Alarme I/O à porta correspondente da caixa de portas.

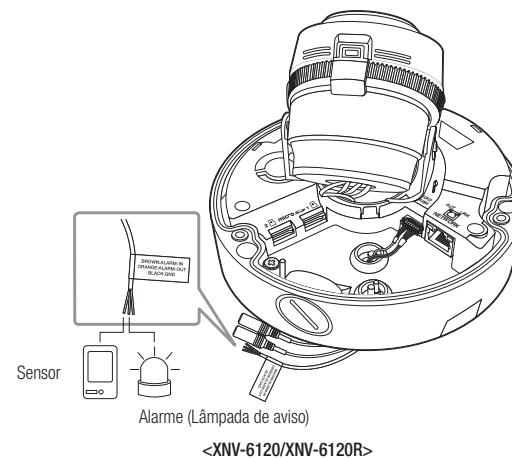
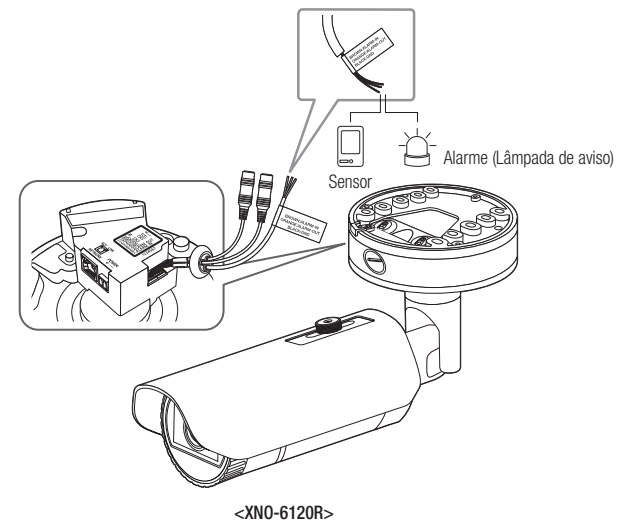

- ALARM-IN : Usado para conectar o sensor de entrada do alarme ou o sensor externo de dia/noite.
- ALARM-OUT : Usada para conectar o sinal de saída de alarme.
- GND : Porta comum para entrada de alarme/saída de sinal.

! ■ Se existirem dispositivos (por exemplo, luz intermitente e sirene) que excedem a tensão e as especificações de corrente conectados usando o método de coletor aberto, pode provocar uma avaria.
 Consulte o "Diagrama Elétrico de Alarme Desligado" ao conectar dispositivos que excedam as especificações de tensão e corrente. (Página 21)

Para conectar o sensor externo

Conecte uma trança de cada linha de sinal (duas tranças) dos sensores à porta [ALARM IN] e conecte a outra trança à porta [GND].

Diagrama Elétrico de Alarme Ligado

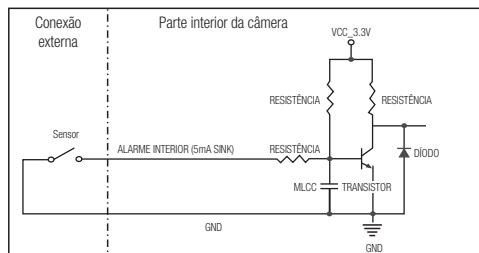

Para conectar o alarme no exterior

Se existirem dispositivos (por exemplo, luz intermitente e sirene) que excedem a tensão e as especificações de corrente conectados usando o método de coletor aberto, pode provocar uma avaria.

Consulte o diagrama de conexão do alarme abaixo quando conectar dispositivos que excedem as especificações de tensão e corrente.

Diagrama Elétrico de Alarme Desligado

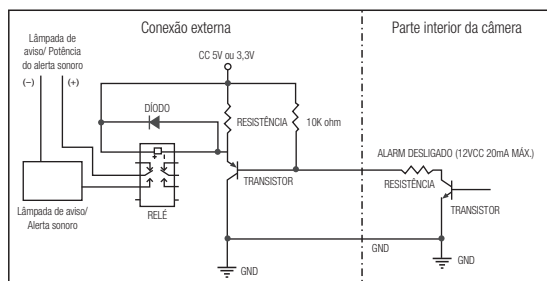

É possível ajustar as definições da rede de acordo com suas configurações de rede.

CONECTANDO A CÂMERA DIRETAMENTE À REDE LOCAL

Conectando a câmera a partir de um PC local na LAN

1. Inicie um navegador de Internet ao PC local.
2. Insira o endereço IP da câmera na barra de endereços do navegador.

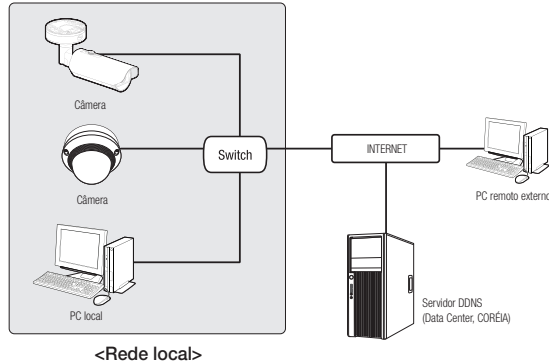

- Um PC remoto em uma Internet externa fora da rede LAN talvez não consiga se conectar à câmera instalada na intranet se o encaminhamento de porta não estiver corretamente configurado ou se um firewall estiver configurado. Neste caso, para resolver o problema, entre em contato com o administrador de rede.
- No Device Manager, você pode usar a senha inicial "4321" para configurar o endereço IP, a máscara de sub-rede, o gateway, a porta HTTP, a porta VNP e o tipo de IP. Depois de mudar o interface de rede, para uma melhor segurança, acesse o visualizador web e mude a senha.
- Por padrão de fábrica, o endereço IP será atribuído a partir do servidor DHCP automaticamente. Se não houver servidor DHCP disponível, o endereço IP será configurado como 192.168.1.100. Para alterar o endereço IP, use o Device Manager. Para mais detalhes sobre o uso do Device Manager, consulte "Usar o Device Manager". (Página 24)

CONECTANDO A CÂMERA DIRETAMENTE A UM DHCP COM BASE NO MODEM DSL/CABO

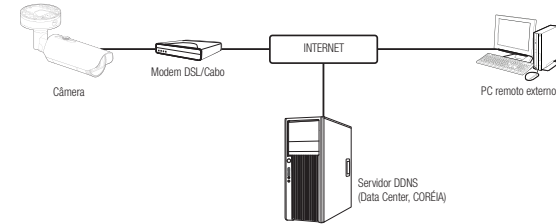

1. Conecte o PC do usuário diretamente à câmera de rede.
2. Execute o Device Manager e altere o endereço IP da câmera, para que você possa usar o navegador de rede em sua área de trabalho para se conectar à internet.
3. Use o navegador da Internet para conectar-se ao visualizador da web.
4. Vá para a página [Configurar].
5. Vá para [Rede] – [DDNS] e defina as configurações do DDNS.
6. Mova-se para [Basic] – [IP & Porta] e defina o tipo de IP como [DHCP].
7. Conecte a câmera, que foi removida do PC, diretamente para o modem.
8. Reinicie a câmera.

- Para definir as configurações do DDNS, consulte "DDNS". (página 46)
- Para registrar as configurações do DDNS, consulte "Registrando com DDNS". (página 46)
- Consulte "IP & Porta" para saber como configurar o IP. (página 38)

CONECTANDO A CÂMERA DIRETAMENTE A UM MODEM PPPoE

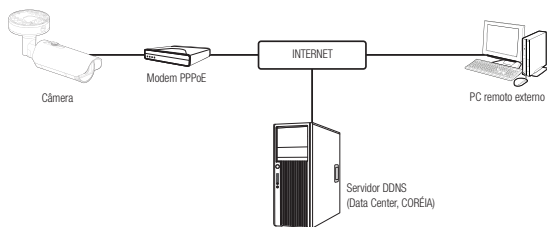

1. Conecte o PC do usuário diretamente à câmera de rede.
2. Execute o Device Manager e altere o endereço IP da câmera, para que você possa usar o navegador de rede em sua área de trabalho para se conectar à internet.
3. Use o navegador da Internet para conectar-se ao visualizador da web.
4. Vá para a página [Configurar].
5. Vá para [Rede] – [DDNS] e defina as configurações do DDNS.
6. Mova-se para [Basic] – [IP & Porta] e defina o tipo de IP como [PPPoE] e digite o ID e a senha do serviço de rede.
7. Conecte a câmera, que foi removida do PC, diretamente para o modem.
8. Reinicie a câmera.

- Para definir as configurações do DDNS, consulte "DDNS". (página 46)
- Para registrar as configurações do DDNS, consulte "Registrando com DDNS". (página 46)
- Consulte "IP & Porta" para saber como configurar o IP. (página 38)

CONECTANDO A CÂMERA A UM ROTEADOR DE BANDA LARGA COM O MODEM PPPoE/CABO

Isso se aplica a um pequeno ambiente de rede, tal como casas, SOHO e lojas comuns.

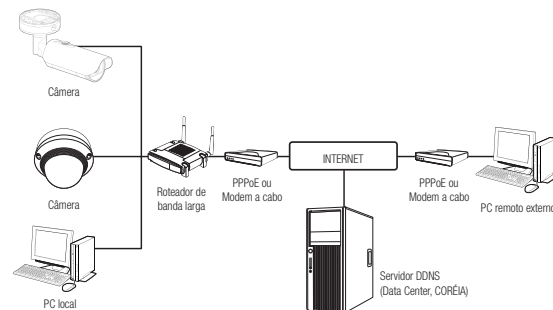

Definindo as configurações de rede do PC local conectado a um Roteador de banda larga

Ao definindo as configurações de rede do PC local conectado a um Roteador de banda larga, siga as instruções abaixo.

- Seleccione : <Network> → <Properties> → <Local Area Connection> → <General> → <Properties> → <Internet Protocol (TCP/IP)> → <Properties> → <Obtain an IP address automatically> ou <Use the following IP address>.
- Siga as instruções abaixo, se selecionar <Usar o seguinte endereço IP>:
 - Por ex 1) Se o endereço (LAN IP) do Roteador de banda larga for 192.168.1.1
 - Endereço IP : 192.168.1.100
 - Máscara de sub-rede : 255.255.255.0
 - Gateway padrão : 192.168.1.1
 - Por ex 2) Se o endereço (LAN IP) do Roteador de banda larga for 192.168.0.1
 - Endereço IP : 192.168.0.100
 - Máscara de sub-rede : 255.255.255.0
 - Gateway padrão : 192.168.0.1
 - Por ex 3) Se o endereço (LAN IP) do Roteador de banda larga for 192.168.xxx.1
 - Endereço IP : 192.168.xxx.100
 - Máscara de sub-rede : 255.255.255.0
 - Gateway padrão : 192.168.xxx.1

- Para o endereço do Roteador de banda larga, consulte a documentação do produto.
- Para obter mais informações sobre o encaminhamento de porta do roteador de banda larga, consulte "Configuração do Avanço da Faixa da Porta (Mapeamento de Porta)". (Página 26)

USAR O DEVICE MANAGER

- O programa Device Manager pode ser baixado no menu <Technical Support> – <Online Tool> do site da Hanwha Techwin (<http://www.hanwha-security.com>).
- Mais informações sobre o Device Manager podem ser encontradas no menu <Ajuda> da página inicial.

PESQUISAR A CÂMERA AUTOMATICAMENTE

Se uma câmera estiver conectada à mesma rede do computador em que o Device Manager estiver instalado, você pode encontrar a câmera da rede usando a função de pesquisa.

1. Clique em <Search (Pesquisar)>, na página inicial do Device Manager.
2. Encontre a câmera na lista.
 - Marque o endereço MAC no adesivo junto à câmera.

CONFIGURAR O ENDEREÇO IP

Se você quiser alterar as configurações de rede da câmera, o aviso <Login OK> deve ser exibido em <Status>. Clique em <Authentication (Autenticação)>, na página inicial, para fazer o login.

Configurar o IP estático

Insira e configure manualmente o endereço IP e as informações da porta.

1. Na lista, clique na câmera para a qual você deseja alterar a configuração de IP.
2. Clique em <IP Assign (Atribuição de IP)>, na página inicial do Device Manager.
3. Selecione <Assign the following IP address (Atribuir o seguinte endereço IP)>.
 - As informações do IP da câmera serão exibidas conforme definido anteriormente.
4. Preencha as categorias relativas a IP e porta.

Se não estiver usando um Roteador de banda larga

Peça o valor definido pelo gerenciador de rede para <IP Address (endereço IP)>, <Subnet Mask (máscara de sub-rede)> e <gateway>.

- HTTP Port : Usada para acessar a câmera usando o navegador da Internet, definida, por padrão, como 80.
- VNP Port : Usada para controlar a transferência de sinal, definida, por padrão, como 4520.
- RTSP Port : Uma porta que controla o streaming em tempo real. O valor inicial é 554.

Se estiver usando um Roteador de banda larga

- IP Address : Insira um endereço que esteja no intervalo de IPs fornecido pelo Roteador de banda larga.
Por ex) 192.168.1.2~254, 192.168.0.2~254, 192.168.XXX.2~254
- Subnet Mask : A <Subnet Mask> do Roteador de banda larga será a <Subnet Mask> da câmera.
- Gateway : O <Local IP Address> do Roteador de banda larga será o <Gateway> da câmera.

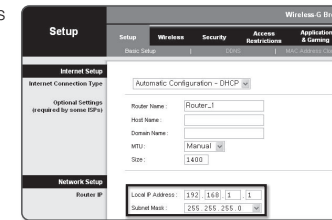

- As configurações podem ser diferentes dependendo do modelo do Roteador de banda larga conectado. Para obter mais informações, consulte o manual do usuário do roteador aplicável.
- Para obter mais informações sobre o encaminhamento de porta do roteador de banda larga, consulte "Configuração do Avanço da Faixa da Porta (Mapeamento de Porta)". (Página 26)

Se o Roteador de banda larga tiver mais de uma câmera conectada

Defina as configurações relacionadas ao IP e as configurações relacionadas à porta de modo distinto entre si. Por ex)

	Categoria	Câmera #1	Câmera #2
Configurações relacionadas ao IP	IP Address	192.168.1.100	192.168.1.101
	Subnet Mask	255.255.255.0	255.255.255.0
	Gateway	192.168.1.1	192.168.1.1
Configurações relacionadas à porta	HTTP Port	8080	8081
	VNP Port	4520	4521
	RTSP Port	554	555

- Se a <HTTP Port> estiver configurada para um valor que não seja 80, você terá que fornecer o número de <Port> na barra de endereço do navegador de Internet antes que possa acessar a câmera.
Por ex) http://IP address : HTTP Port
http://192.168.1.100:8080

5. Clique no botão [Aplicar].
6. Se aparecer a mensagem de êxito, clique em [OK].

Configurar o IP dinâmico

Obtenha o endereço IP no DHCP

- Exemplo do ambiente de IP dinâmico
 - Se um Roteador de banda larga, com câmeras conectadas, estiver designado a um endereço IP pelo Servidor DHCP
 - Se estiver conectando a câmera diretamente ao modem usando os protocolos DHCP
 - Se os IPs estiverem designados ao servidor DHCP interno através da LAN

- Na lista, clique na câmera para a qual você deseja alterar a configuração de IP.
- Clique em **<IP Assign (Atribuição de IP)>**, na página inicial do Device Manager.
- Selecione **<Obtain an IP address automatically (DHCP) (Obter um endereço IP automaticamente (DHCP))>**.
- Clique no botão **[Apply (Aplicar)]**.
- Se aparecer a mensagem de êxito, clique em **[OK]**.

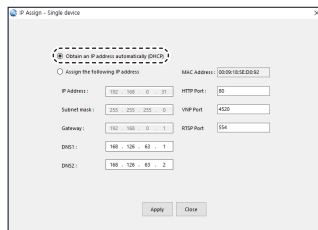

CONFIGURAR IP AUTOMATICAMENTE

- Na lista, clique na câmera para a qual você deseja configurar automaticamente o IP.
- Clique em **< + >**, na página inicial do Device Manager.
 - O menu Configuração do equipamento é exibido.
- No menu, clique em **<Auto IP Configure (Configurar IP automático)>**.
- Clique no botão **[Close (Fechar)]**.

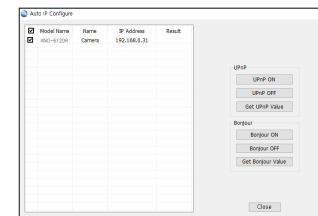

REGISTRAR A CÂMERA MANUALMENTE

Se a câmera não for encontrada por meio da função de pesquisa, ela pode ser registrada remotamente, por meio do preenchimento manual das informações de IP, caso a câmera esteja conectada a uma rede externa.

- Clique em **<Add Devices (Adicionar dispositivos)>** – **<Manually Add Device (Adicionar dispositivos manualmente)>**, na página inicial do Device Manager.
- Defina o intervalo do endereço IP pesquisado.
- Selecione o **<Model Name (nome do modelo)>** da câmera que deseja registrar, e preencha as informações de porta HTTP, porta VNP, ID e senha.
- Clique no botão **[Register (Registrar)]**.
- Confirme se a câmera está registrada.
 - Marque o endereço MAC no adesivo junto à câmera.

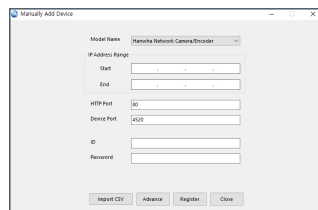

CONFIGURAÇÃO DO AVANÇO DA FAIXA DA PORTA (MAPEAMENTO DE PORTA)

Se você instalou um Roteador de banda larga com uma câmera conectada, será necessário configurar o avanço da faixa da porta no Roteador de banda larga para que um PC remoto possa acessar a câmera em seu interior.

Avanço manual da faixa da porta

1. A partir do menu Setup do Roteador de banda larga, selecione **<Applications & Gaming>** - **<Port Range Forward>**.
Para configurar o avanço da faixa da porta para um Roteador de banda larga de terceiros, consulte o guia do usuário desse Roteador de banda larga.
2. Selecione **<TCP>** e **<UDP Port>** para cada câmera conectada ao Roteador de banda larga.
O número de cada porta a ser configurada ao router de IP deve ser definida de acordo com o número de porta designado em **<Configurar>** - **<Basic>** - **<IP & Porta>** no visualizador da web da câmera.
3. Quando concluído, clique em **[Save Settings]**.
Suas configurações serão salvas.

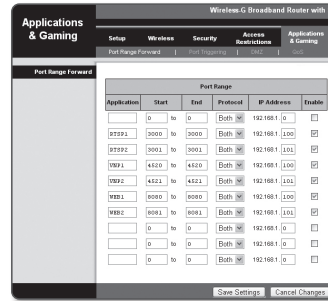

- A configuração de encaminhamento de porta é um exemplo de configuração do roteador de IP CISCO.
- As configurações podem ser diferentes dependendo do modelo do Roteador de banda larga conectado.
Para obter mais informações, consulte o manual do usuário do roteador aplicável.

Configurando o avanço da faixa da porta para várias câmeras de rede

- Você pode definir uma regra de encaminhamento de porta no Roteador de banda larga por meio da página de configuração do mesmo na Web.
- Um usuário pode alterar cada porta usando a tela de configuração da câmera.

Quando a Câmera1 e Câmera2 estiverem conectadas a um roteador :

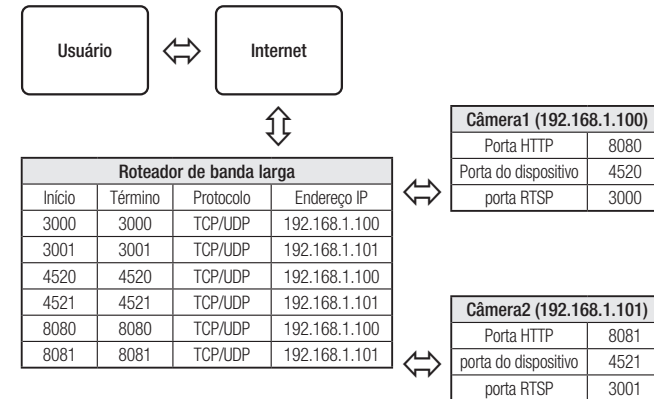

- O encaminhamento de porta pode ser feito sem configuração adicional do roteador caso o roteador ofereça suporte à função UPnP (Universal Plug and Play).
Após ligar a rede da câmera, selecione a caixa de seleção do menu **<Conexão rápida>** em **<Wisenet DDNS>** em **"Configurações -> Rede -> DDNS"**.

CONECTANDO À CÂMERA A PARTIR DE UM PC LOCAL COMPARTILHADO

1. Execute o Device Manager.
Ele procurará pelas câmeras conectadas e exibirá uma lista delas.
2. Clique duas vezes em uma câmera para acessá-la.
O navegador da Internet inicia e se conecta à câmera.



- Você também pode acessar a câmera de modo que você digita o endereço IP da câmera encontrada na barra de endereços do navegador da Internet.

CONECTANDO À CÂMERA A PARTIR DE UM PC REMOTO POR MEIO DA INTERNET

Em um computador remoto fora do cluster de rede do roteador de banda larga, os usuários podem acessar câmeras com a rede do roteador de banda larga, por meio da URL de DDNS dinâmico da câmera.

1. Antes de acessar uma câmera na rede do Roteador de banda larga, você deve ter configurado o avanço de faixa de porta para o Roteador de banda larga.
2. No PC remoto, ative o navegador da Internet e digite o endereço de URL DDNS da câmera ou o endereço IP do Roteador de banda larga na barra de endereço.
Por ex) `http://ddns.hanwha-security.com/ID`



- Para registrar as configurações do DDNS, consulte "**Registrando com DDNS**". (página 46)

CONECTANDO À CÂMERA

Normalmente, você

1. Inicia o navegador da Internet.
2. Digita o endereço IP da câmera na barra de endereço.
Por ex) • Endereço IP (IPv4) : 192.168.1.100 →
http://192.168.1.100
- A caixa de diálogo Login deverá aparecer.
• Endereço IP (IPv6) : 2001:230:abcd:ffff:0000:0000:ffff:1111
→ http://[2001:230:abcd:ffff:0000:0000:ffff:1111] - A caixa de diálogo Login deverá aparecer.

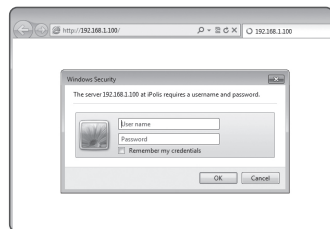

Se a porta HTTP for diferente de 80

1. Inicia o navegador da Internet.
2. Digita o endereço IP e o número da porta HTTP da câmera na barra de endereço.
Por ex) Endereço IP : 192.168.1.100:Número da porta HTTP(8080)
→ http://192.168.1.100:8080 - A caixa de diálogo Login deverá aparecer.

Usando URL

1. Inicia o navegador da Internet.
2. Digita o URL DDNS da câmera na barra de endereço.
Por ex) Endereço URL : http://ddns.hanwha-security.com/ID
- A caixa de diálogo Login deverá aparecer.

 A conexão de rede é apenas desativada no ambiente LAN.

Conectar via UPnP

1. Execute o cliente ou sistema operativo no suporte do protocolo UPnP.
2. Clique no nome da câmera para pesquisa.
No sistema operativo Windows, clique no nome da câmera pesquisado a partir do menu de rede.
- É exibida a janela de login.

Conectar via Bonjour

1. Execute o cliente ou sistema operativo no suporte do protocolo Bonjour.
2. Clique no nome da câmera para pesquisa.
No sistema operativo Mac, clique no nome da câmera pesquisado a partir da aba Bonjour de Safari.
- É exibida a janela de login.

Para verificar o endereço DDNS

Se a câmera estiver conectada diretamente ao modem a cabo DHCP, modem DSL ou modem PPPoE, o endereço IP de sua rede será alterado sempre que você tentar se conectar ao servidor ISP (Provedor de serviço de Internet).

Se esse for o caso, você não será informado do endereço IP alterado por DDNS.

Uma vez que você registrar um dispositivo baseado em IP dinâmico com o servidor DDNS, poderá facilmente verificar o IP alterado quando tentar acessar o dispositivo.

Para registrar o seu dispositivo no servidor <DDNS>, visite <http://ddns.hanwha-security.com> e registre o dispositivo primeiro; em seguida, configure <Rede> - <DDNS> do Visualizador da Web para <Wisenet DDNS> e forneça o <ID do produto> usado no registro do DDNS.

CONFIGURAÇÃO DE SENHA

Quando você acessar o produto pela primeira vez, você deve registrar o login e senha.

Quando aparece a janela de "Alteração de senha", digite a nova senha.



- Para uma nova senha com 8 a 9 dígitos, você deve usar pelo menos 3 dos seguintes: letras maiúsculas/minúsculas, números e caracteres especiais. Para uma senha com 10 a 15 dígitos, você deve usar pelo menos 2 tipos dos mencionados.

- Caracteres especiais são permitidos: ~!@#%&^*()_+=[|]~?/

- Para maior segurança, não recomendamos repetir nas suas senhas os mesmos caracteres ou entradas consecutivas no teclado.
- Se perdeu a sua senha, pode pressionar o botão [RESET] para reinicializar o produto. Por isso, não perca sua senha, usando o um bloco notas ou memorizando-a.

Administrator password change

New password

Confirm new password

. If the password is 8 to 9 letters long, then it should be a combination of at least three types upper/lower case alphabets, numbers and special characters.
. If the password is 10 to 15 letters long, then it should be a combination of at least two types upper/lower case alphabets, numbers and special characters.
. User name should be different from password.
. The following special characters are available for use: ~!@#%&^*()_+=[|]~?/
. Don't use 4 or more characters consecutive together. (examples: 1234, abcd)
. Don't use 4 or more characters repeated. (examples: 111, 1111, aaaa)

LOGIN

Sempre que você acessar a câmera, a janela de login é exibida. Insira o ID do usuário e a senha para acessar a câmera.

1. Digite "admin" na caixa de entrada <User name>. O ID do administrador, "admin", é fixo e não pode ser alterado.
2. Digite a senha no campo de entrada <Password>.
3. Clique em [OK].
Se você efetuou login com sucesso, verá a tela do Visualizador ao vivo.



- Quando você acessa o visualizador da câmera web, preste atenção especial à segurança, verificando se os dados de imagem estão criptografados.



- Para marcar a opção "Remember my credentials" quando sua entrada for concluída, você será conectado automaticamente sem ser avisado para inserir as informações de login da próxima vez que conectar.
- Você experimentará a melhor qualidade de vídeo se o tamanho da tela estiver em 100%. A redução da proporção pode cortar a imagem nas margens.

Windows Security

The server 192.168.1.100 at iPolis requires a username and password.

User name

Password

Remember my credentials

OK Cancel

ESPECIFICAÇÕES DO PLUG-IN DE SUPORTE PARA CADA NAVEGADOR

O plug-in existente do visualizador da web e um visualizador da web com plug-in gratuito estão incorporados juntos.

Isso permite que você use o visualizador da web em ambientes de navegador mais recentes que não suportam plug-ins, tais como Chrome, EDGE, FireFox (apenas Windows 64-bit), e Safari. Para navegadores que permitem a instalação de plug-ins, tais como IE e Safari, recomenda-se que instale o plug-in.

De acordo com o ambiente do navegador, podem ser observadas as seguinte diferenças.

- **Navegadores Chrome, FireFox(apenas Windows 64-bit), EDGE** : Apesar de não suportarem plug-ins, você pode usar um visualizador da web pois está incorporado um visualizador da web com plug-in gratuito.



- Como o visualizador da web gratuito com plug-in tem um desempenho mais baixo que o plug-in do visualizador da web, ele tem um limite no monitoramento de perfil de alta qualidade e reprodução de vídeos salvos. Para monitorizar perfil de alta qualidade e reproduzir vídeos salvos, use um visualizador da web com plug-in ou um SmartViewer.

- Condições de criação do visualizador web livre de plug-in: O perfil selecionado excede MJPEG Full HD 10fps H.264 (Chrome : Suportada resolução de tela cheia / Edge, Firefox, Safari : Full HD 30 fps ou superior) H.265 FullHD 10fps 2Mbps ou superior
- Plugin-free playback conditions: MJPEG/H.264 full screen resolution, H.265 HD or below

- A característica sem plug-in foi otimizada para o navegador Chrome.

- Suporta Streaming Adaptável

- Esta é a característica que reduz automaticamente o perfil se houver um atraso superior a 5 segundos. Foi concebida para prevenir problemas como a latência aumentada e nenhuma resposta do navegador ao reproduzir um vídeo em um sistema com especificações de hardware inferiores ao recomendado. A sequência de redução de vídeo é a seguinte: 1920*1080(20fps) -> 1280*720(20fps) -> 640*480(20fps).

- Nos seguintes casos, a detecção de desempenho pode ser prejudicada ou pode ocorrer uma avaria.

- Ambiente de monitoramento monótono, noite ou ambiente com pouca iluminação
- Oscilação acentuada da câmera e alterações súbitas na iluminação

- **Navegador IE, Safari** : Você pode usar um visualizador da web mesmo se não instalar o visualizador da web com plug-in existente.



- Para monitorizar/reproduzir um vídeo salvo sem problemas, é necessário instalar um plug-in.

- Nos seguintes casos, a detecção de desempenho pode ser prejudicada ou pode ocorrer uma avaria.

- Ambiente de monitoramento monótono, noite ou ambiente com pouca iluminação
- Oscilação acentuada da câmera e alterações súbitas na iluminação

INSTALANDO O PLUGIN DO WebViewer

Para acessar o visualizador web com plug-in e reproduzir um vídeo em direto (H.264/H.265) ou um vídeo gravado, será exibida uma mensagem de instalação. Nesse momento você precisa instalar o visualizador web com plug-in para usar a função corretamente.

1. Quando é acessada a página de monitoramento pela primeira vez, é exibida a página de instalação. Clique em **[Download plugin]** para iniciar a instalação.

! Se o estado de download do plug-in do arquivo de instalação for suspenso em 99% no navegador Internet Explorer, tente novamente após selecionar "Release SmartScreen filter" em "Tool → SmartScreen filter".

2. Clique em **[Run]** na janela da mensagem.

3. Clique em **[Yes]** quando for exibida a janela de aviso que diz que todas as janelas de navegação serão encerradas.

✂ As etapas 4 e 5 serão ignoradas se não for instalado nenhum Web Viewer Plug-in.

4. Quando é instalada a versão antiga de Web Viewer Plug-in, é exibida uma janela de aviso que diz que a versão antiga será excluída.

Clique em **[Yes]** quando é exibida a janela de aviso.

5. Clique em **[OK]**.

A versão antiga de Web Viewer Plug-in está excluída.

6. Clique em **[Install]** para iniciar a instalação do Web Viewer Plug-in.

7. Clique em **[Finish]**.

A instalação do Plug-in Web Viewer está concluída.

! No seu Internet Explorer, se você precisar passar para a tela de instalação depois de instalar o Plug-in do visualizador Web, verifique se o `webviewer_activeplugin_lib.control` no menu "Ferramenta → Gerenciamento adicional de função" está "ativado". Se não, e se houver um problema persistente, selecione "Ferramentas → Opções de Internet → Geral" e exclua todos os registros de pesquisa.

Se o problema persistir, por favor, registre o IP ou Domínio da sua câmera em "Ferramentas → Opções de Internet → Segurança → Sites confiáveis".

USANDO UM VISUALIZADOR WEB COM PLUG-IN GRATUITO

Apesar de não ser possível instalar plug-ins separadamente, se você acessar à câmera a partir do navegador Google Chrome, Mozilla Firefox ou MS Edge, você pode visualizar e controlar o vídeo da câmera sem instalar plug-ins.



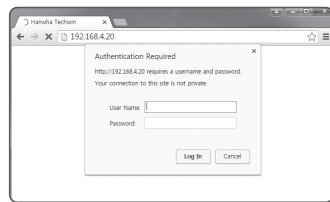



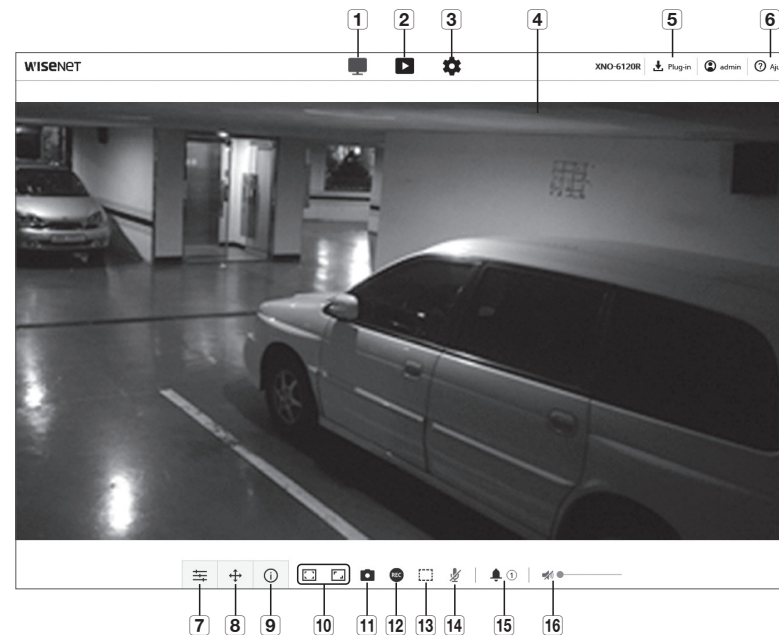



1. Insira o seu nome de usuário e senha para se conectar.
2. Quando estiver conectado aparece uma tela de vista de câmera em direto.



USANDO A TELA AO VIVO



Item	Descrição
1 Ao vivo	Se move para a Tela ao vivo
2 Reprodução	Avance para a tela onde você pode procurar a gravação do vídeo salvo em seu cartão de memória Micro SD ou NAS.
3 Configurar	Vai para a tela de configuração.
4 Tela do visualizador	Exibe o vídeo ao vivo na tela. ■ Você pode usar a roda do mouse para ativar o zoom digital na tela do Visualizador.
5 Instalação do Visualizador web com plug-in	Você pode instalar os plug-ins do visualizador de web para reproduzir ao vivo ou gravar vídeos (apenas disponível no IE e Safari).
6 Ajuda on-line	A Ajuda on-line fornece descrições detalhadas para cada função.

Item	Descrição	
7 Tipo de perfil	<p>Você pode selecionar um tipo de perfil em <Perfil de vídeo> no menu de configuração, guia <Basic>.</p> <ul style="list-style-type: none"> ▪ Clique no ícone para exibir o nome do perfil atual. <p>i ▪ As imagens posteriores podem ser exibidas na tela, nas seguintes condições, se o vídeo for reproduzido na página de monitoramento:</p> <ul style="list-style-type: none"> - A resolução foi alterada devido a uma mudança de perfil. - Os dados de entrada são retardados devido a um atraso de rede quando o perfil é alterado. - O tamanho e a localização da janela do navegador web foram alterados. 	
8 Zoom/Foco	Controla as funções de zoom/foco da câmera.	
	Ampliar ()	Desloque a barra do lado direito do UI para a direita, ou clique no botão [] para aumentar a ampliação da tela. Quanto mais afastada a barra estiver do centro, mais rápido a tela será ampliada.
	Diminuir ()	Desloque a barra do lado direito do UI para a esquerda, ou clique no botão [] para reduzir a ampliação da tela. Quanto mais afastada a barra estiver do centro, mais rápido a tela será reduzida.
	Foco de curto alcance ()	Se foca em objetos a curta distância.
	Foco de longo alcance ()	Se foca em objetos a longa distância.
Foco automático ()	Ajusta automaticamente o foco da tela.	
9 Informações de acesso ao perfil	Você pode ler as informações do perfil.	
10 Mudar Modo de Vista	Tela Inteira ()	Dê duplo clique na tela de vídeo, e o vídeo atual será reproduzido na tela inteira do monitor.
	Ajustar à tela ()	Um modo de vista no qual o tamanho do vídeo da câmera se adapta automaticamente ao tamanho do navegador da web.
	Tamanho do arquivo original ()	Modo de vista no qual o vídeo é reproduzido na resolução real.
	Manter relação entre largura e altura ()	Modo de vista que ajusta a taxa de proporção para melhor se ajustar à resolução.
11 Capturar	Salva o instantâneo como um arquivo de imagem no formato .png.	
12 Gravar	O usuário pode salvar o vídeo no PC.	
13 Contagem de pixels	Verifica o número de pixels na área selecionada na tela de vídeo.	
14 Controle de microfone	Ativa o microfone	

Item	Descrição
15 Saída de alarme	Ativa a porta de saída de alarme.
16 Controle de áudio	Ativa o áudio e ajusta o volume.

- i** ▪ Algumas funções podem não funcionar em um navegador ou codec específico.

Para capturar a foto

1. Clique em [Capturar ()] na cena a ser capturada.
2. Quando um vídeo capturado é salvo, uma mensagem de notificação aparece. A imagem capturada é salva na pasta escolhida para cada navegador.

-  ▪ Se a tela não for capturada pelo navegador IE no Windows 7 ou superior, execute o Navegador IE com privilégios de administrador.

Para salvar

1. Clique no ícone [Gravar ()].
2. No final da gravação, pressione [Gravar ()] novamente.



-  ▪ Você pode salvar um ficheiro gravado no PC em formato avi. Designe um caminho e salve o vídeo.

Para ajustar na tela inteira

1. Clique no ícone [Tela inteira ()].
2. Isso ajustará o visualizador na tela inteira.
3. Para sair do modo tela cheia, clique no botão, [Tela inteira ()] de novo ou pressione a tecla [Esc] no teclado.

Para Usar Áudio

1. Clique no ícone [Áudio ()] para ativar a comunicação de áudio.
2. Utilize a barra [] para controlar o volume.

-  ▪ Se não existir qualquer som ao conectar e desconectar o cabo de áudio enquanto está em funcionamento, clique no ícone [Áudio ()] para o ativar novamente.
- Para usar o áudio, você precisa definir a <Entrada de Áudio> no "Perfil de Vídeo" para <Ativa> (página 35).

Para Usar Microfone

Clique no ícone [Mic (🎤)] para ativar o microfone.

📌 ■ Se você está usando o navegador IE ou Safari, você irá precisar de instalar plug-ins.

Para contar o número de pixels

1. Clique no ícone [Contagem de pixels (📐)] para ativar.
2. Arraste o mouse no vídeo e selecione uma área.
3. O número de pixels na área selecionada é exibido na tela.

Para controlar o zoom/foco

1. Clique no ícone [PTZ (👤🔍)].
2. Desloque o cursor de zoom [—●—] na tela para ampliar/reduzir.
3. Selecione [👤📍🔍] na tela de foco para ajustar o ponto focal.

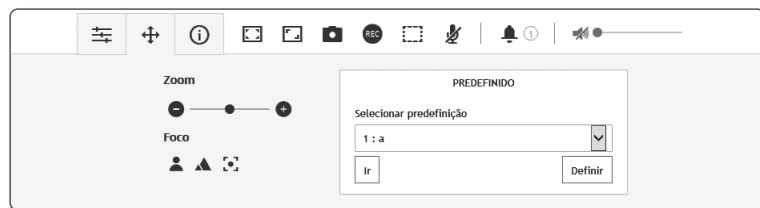

Para verificar o estado de perfil

Verifique as informações de perfil.

Acesso ao perfil				Usuário atual			
Perfil	Bitrate(kbps)	Taxa de bits (fps)	ATC(%)	Perfil	Bitrate(kbps)	Status de conexão de rede	Endereço IP
MPEG	0/6144	0/2	0				
H.264	0/2560	0/30	0				
H.265	0/2048	0/30	0				
H.265E	0/2048	0/2	0				





1. Clique no ícone [Status (ⓘ)].
2. A tela de informação de acesso ao perfil é atualizada sempre que a tela é ativada.
 - Acesso ao perfil : Exibe as informações do perfil recém-adicionado.
 - Perfil : Exibe as informações do codec recém-adicionado.
 - Bitrate(kbps) : Exibe tanto a taxa de bits real quando a definida.
 - Taxa de bits(fps) : Exibe tanto a taxa de frame real quando a definida.
 - ATC(%) : Exibe o status de ATC.
 - Contagem de usuários simultâneos : Exibe o número de usuários simultâneos que acessam o perfil.
 - Usuário atual : Mostra informações sobre usuários que estão acessando o visualizador web e exibindo vídeos de monitoramento.
 - Perfil : Exibe o nome do perfil acessado pelo usuário.
 - Bitrate(kbps) : Exibe a taxa de bits atual.
 - Status de conexão de rede : Ele mostra se a rede está funcionando bem.
 - Endereço IP : Exibe o endereço IP do usuário atual.

REPRODUZIR O VÍDEO GRAVADO

- Antes de poder reproduzir o vídeo, será preciso definir as configurações de gravação. Para obter detalhes sobre as configurações de gravação, consulte "Armazenamento". (página 50)



Nome de tela de reprodução e Características



Item	Descrição	
1	Barra de tempo	Mova a barra de tempo para reproduzir o vídeo no momento desejado.
2	Oculte o menu de contexto	A tela de menu contextual no fundo irá desaparecer, e apenas será exibido o ícone de menu.
3	Definição de evento de pesquisa	Defina o tipo de evento para pesquisar dentro do período de pesquisa.
4	Mudar Modo de Vista	<p>Tela Inteira () Dê duplo clique na tela de vídeo, e o vídeo atual será reproduzido na tela inteira do monitor.</p> <p>Ajustar à tela () Um modo de vista no qual o tamanho do vídeo da câmera se adapta automaticamente ao tamanho do navegador da web.</p> <p>Tamanho do arquivo original () Modo de vista no qual o vídeo é reproduzido na resolução real.</p> <p>Manter relação entre largura e altura () Modo de vista que ajusta a taxa de proporção para melhor se ajustar à resolução.</p>

Item	Descrição	
5	Definição de intervalo de pesquisa	Defina a data de pesquisa e o intervalo de tempo para dados salvos em seu cartão de memória Micro SD ou NAS.
6	Captura	Salva a tela de vídeo atual em um ficheiro de formato de imagem (o formato pode variar dependendo do navegador).
7	Backup	Defina a data desejada para fazer uma cópia de backup de dados de vídeo salvos no cartão de memória Micro SD ou NAS. <ul style="list-style-type: none"> Você pode definir até 5 minutos para o backup de um vídeo gravado.
8	Áudio	Para ouvir um sinal de voz (se presente) no vídeo gravado, ative o ícone de sinal de voz quando o apresentar.
9	Tela do Visualizador	O vídeo gravado será exibido.

Reproduzir o conteúdo após pesquisar por evento

- Na tela de Reprodução, clique no botão [Exibir ()].
- Se existir um vídeo gravado na data da pesquisa, o vídeo aplicável é exibido na barra de tempo.
- Para realizar uma pesquisa por tipo de evento, clique no botão [Todo] no topo da barra de tempo e selecione um tipo de evento.
- Quando concluído, clique em [Aplicar]. O evento pesquisado é exibido no barra de tempo.
- Clique no botão [Reproduzir ()].
- Para pausar o vídeo, clique no botão [Pausa ()].



Para reproduzir após pesquisar por tempo

1. Clique no ícone [].
2. No calendário, configure a data da pesquisa, hora de início e de fim.
O evento pesquisado é exibido na barra de tempo.
3. Clique no botão [Reproduzir (▶)].
O vídeo será reproduzido na hora selecionada.
4. Quando um vídeo é reproduzido, é exibido o tempo de gravação do vídeo que está sendo reproduzido.
5. Pesquise o vídeo para a frente e para trás e ajuste a velocidade de reprodução.
 - Como Mover o Intervalo de Reprodução
Quando o botão [◀, ▶] é selecionado, avança 1 quadro/movimento para trás pelo quadro i.
 - Como Controlar a Velocidade de Reprodução
Clique no botão [x1-x8] e você pode selecionar a velocidade de 1x, 2x, 4x e 8x ou -1x, -2x, -4x e -8x, e você pode configurar a velocidade de reprodução conforme desejado.
6. Mova a posição da [Barra de Tempo (🕒)] para reproduzir o vídeo no momento desejado.

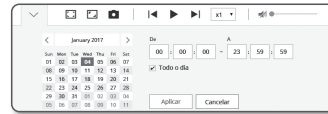
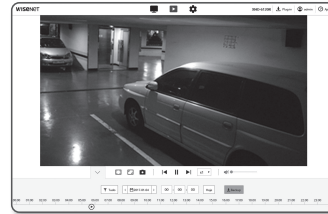

Para fazer backup do vídeo pesquisado

1. Durante a reprodução, clique em [Backup] na cena para fazer backup.
Será feito um backup dos dados na secção aplicável.
2. Clique no botão [Backup].
A janela Salvar como é exibida.
3. Confirme o caminho do salvamento e clique no botão [Save].
Será feito o backup da foto no caminho especificado.

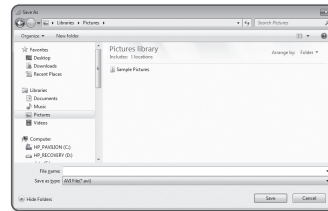

Para reproduzir o vídeo de backup

As imagens de back up são salvas em formato .avi. Recomenda-se que instale o reproduzidor de mídia que suporta o formato para o PC do usuário.

- Se a reprodução não funcionar sem problemas devido ao ambiente do usuário, é necessário otimizar instalando o codec mais recente e outros métodos.

Para Reproduzir um Arquivo AVI

(1) Cartão de memória Micro SD

1. Separe o Micro cartão de memória SD da câmera.
 - Antes de separar o Micro cartão de memória SD, configure o <Dispositivo> para <Desl.> no menu "Configurar → Evento → Armazenamento".
2. Introduza o Micro cartão de memória SD no PC.
3. Reproduza o arquivo AVI no diretório "WRecordingData\YYYY_mm_DD\WAVI", usando um reproduzidor de mídia.
 - O nome de arquivo inicia com o formato "001_YYYYMMDD_HHMMSS.avi" e o número do arquivo é aumentado por um. AAAAMMDD_HHMMSS indica a hora inicial de quando você salvou os dados.
 - "001_YYYYMMDD_HHMMSS.smi" é um arquivo de captação, e você poderá visualizá-lo se ele existir no mesmo diretório do seu arquivo AVI relacionado.
 - Uma vez corrompidos, os dados no micro cartão de memória Micro SD não podem ser novamente reproduzidos em Web Viewer [Playback].

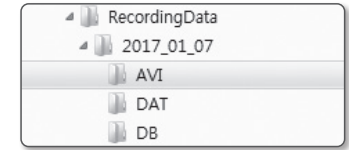

Name	Date modified	Type
001_20170107_162029	2017-01-07 7:24 AM	AVI File
001_20170107_162029.smi	2017-01-07 7:24 AM	SMI File
002_20170107_162432	2017-01-07 7:26 AM	AVI File
002_20170107_162432.smi	2017-01-07 7:26 AM	SMI File

(2) NAS (Armazenamento Anexo à Rede)

1. No navegador do Windows, use \\<endereço ip (ip address)>\ para acessar.
ex) \\192.168.13.250\defaultfolder\W2017_01_13\WAVI
2. Vá para <Computer> → <Network drive connection> → Introduzir 1.
3. Conectado a NAS.
A estrutura do diretório é a mesma do diretório para um cartão de memória Micro SD.
 - O nome de arquivo inicia com o formato "001_YYYYMMDD_HHMMSS.avi" e o número do arquivo é aumentado por um. AAAAMMDD_HHMMSS indica a hora inicial de quando você salvou os dados.
 - "001_YYYYMMDD_HHMMSS.smi" é um arquivo de captação, e você poderá visualizá-lo se ele existir no mesmo diretório do seu arquivo AVI relacionado.
 - Se você alterar ou danificar os dados, não será possível reproduzi-los ou salvá-los corretamente.

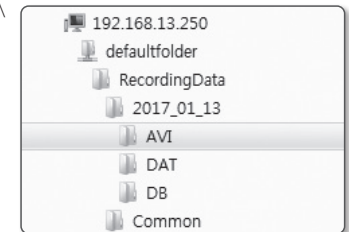

Name	Date modified	Type
001_20170113_145121	2017-01-13 7:24 AM	AVI File
001_20170113_145121.smi	2017-01-13 7:24 AM	SMI File
002_20170113_145158	2017-01-13 7:26 AM	AVI File
002_20170113_145158.smi	2017-01-13 7:26 AM	SMI File

CONFIGURAR

Você pode configurar a informação básica da câmera, PTZ, vídeo e áudio, rede, evento, analisar e configurações do sistema.

1. Na tela em direito, clique no botão [Configurar (⚙)].
2. A tela de configuração é exibida.

CONFIGURAÇÃO BÁSICA

Perfil de vídeo

1. No menu de configuração, selecione a guia <Basic (📺)>.
2. Clique em <Perfil de vídeo>.
3. Configure a <Política de conexão de Perfil de vídeo>.
 - Manter a conexão quando a configurações de perfil se alterar : A saída usa as mesmas configurações, mesmo quando são alteradas as configurações do perfil ativo. Se não selecionado, alterar um perfil utilizado por uma conexão existente irá redefinir esta conexão.

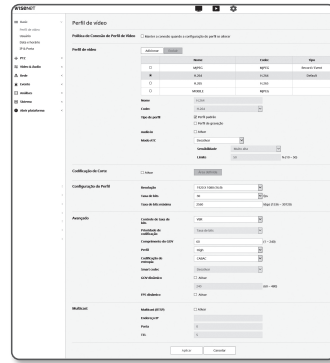

4. Seleciona cada propriedade do perfil.
Para mais informações, consulte "Para Adicionar/Alterar um Perfil de vídeo". (página 36)
5. Clique na caixa de entrada de cada item e digite / selecione um valor desejado.
 - O menu de contexto pode diferir dependendo do tipo de codec selecionado.
 - Perfil padrão : Se nenhum perfil foi selecionado ao usar o Visualizador da Web, o perfil de vídeo padrão é aplicado.
 - E-mail / Perfil de FTP : Perfil de vídeo a ser transferido para o e-mail ou site de FTP especificado.
 - Apenas o codec MJPEG pode ser configurado como Perfil de FTP/E-mail.
 - Perfil de gravação : Este é o perfil que é aplicado à gravação de vídeo.
6. Seleccione se pretende ou não introduzir áudio no vídeo.
Selecione a caixa de seleção <Audio-In> e você pode introduzir áudio no vídeo.

7. De acordo com a sua situação, configure o modo controle de transmissão automática (Auto Transmit Control - ATC).

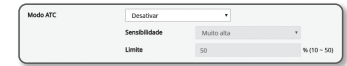

- Modo ATC : Isso ajusta as propriedades de vídeo de acordo com a variação da largura de banda da rede, controlando a taxa de bits.
 - O ajuste da taxa de bits depende do modo ATC.
 - Controla a taxa de quadros : Reduz a taxa de quadros se a largura de banda da rede diminuir.
 - Controla a compactação : Controla a taxa de compactação se a largura de banda da rede diminuir. O ajuste de compactação pode causar deterioração da qualidade de imagem.
 - Evento(MD) : Ativado quando o evento de detecção de movimento (MD - motion detection) é configurado. A taxa de quadros é ajustada quando ocorre um evento. Se não é detectado nenhum movimento na área circundante, é criada a quantidade mínima de quadros para salvar a utilização da largura de banda.
 - Se o <Controle da taxa de bits> for definido como <CBR>, a prioridade de codificação de acordo com o modo ATC será ajustada conforme abaixo:

Controle da taxa de bits / modo ATC	Controla a taxa de quadros	Controla a compactação	Evento(MD)
CBR	Compressão	Taxa de bits	Taxa de bits

- Sensibilidade : Afeta a taxa de transferência de acordo com a variação da largura de banda da rede. A taxa de transferência será ajustada para a mais rápida se a largura da banda for <Muito alta>, e será ajustada para a mais lenta se a largura de banda for <Muito baixa>.
 - Limite : Se a qualidade ou a taxa de quadros for ajustada, a propriedade será alterada para o valor aplicado (%) contra o valor anteriormente definido (100%). Observe que se você reduzir muito o valor da propriedade, poderão ocorrer oscilações na tela. Portanto é recomendável ajustar o valor dentro do limite.
 - Recomendamos que aplique o controle ATC apenas a câmeras que suportam este recurso.
 - Defina a sensibilidade ATC como <Muito baixa> em um ambiente de rede que apresenta alta variação na largura de banda.
 - Se a conexão de rede for instável, poderão ocorrer oscilações na tela.
8. Seleccione Ativar ou Desativar para a função de Codificação de Corte.
Para mais informações, consulte "Para Usar Codificação de Corte". (página 37)
 - Codificação de Corte : Recorta apenas a área selecionada fora da tela cheia e gera-a com a resolução definida em <Configuração do Perfil>. A resolução deve ser menor do que a área definida para Codificação de Corte.
 9. Quando concluído, clique em [Aplicar].

Para Adicionar/Alterar um Perfil de vídeo

A configuração do perfil pode ser adicionada ou alterada para acomodar vários perfis, dependendo das condições de gravação.

1. Em <Perfil de vídeo>, clique no botão <Adicionar>.
2. Forneça o nome e selecione um codec.
3. Especifique as condições sob as quais o codec será aplicado.
4. Especifique os detalhes do codec selecionado incluindo a resolução e taxa de quadros.

- Resolução : Configure o tamanho do vídeo dos arquivos H.264/H.265 e MPEG.
- Taxa de bits : Defina o número máximo de quadros de vídeo por segundo.



- A taxa de quadros ajustável máxima varia de acordo com os câmera e as configurações do modo de sensor.

Sensor	25 fps	30 fps	50 fps	60 fps
Taxa de bits	1~25 fps	1~30 fps	1~50 fps	1~60 fps

- Taxa de bits máxima : Defina a taxa de bits máxima de vídeo quando o controle de taxa de bits está definido para VBR.



- Já que a taxa de bits pode ser ajustada com limites de acordo com a resolução, taxa de quadros e complexidade da tela, a taxa de bits real pode ser superior à taxa de bits máxima. Portanto, você deve considerar o uso de condições ao configurar o valor.

- Taxa de bit destino : Defina a taxa de bits alvo quando o controle de taxa de bits está definido para CBR.
- Controlar de taxa de bits : É possível selecionar uma entre a taxa de bits constante e taxa de bits variável para compactação. Taxa de bits fixa significa que a taxa de bits transmitida é estável enquanto a qualidade ou taxa de frame do vídeo variam, taxa de bits variável significa que uma prioridade maior é dada à qualidade do vídeo enquanto varia a taxa de bits.



- Após configurar a taxa de bits fixa para controle de bits, ao selecionar o modo de prioridade de qualidade de vídeo, dependendo da complexidade da tela, a taxa de quadros realmente transmitida pode diferir da configuração da taxa de quadros para garantir ótima qualidade de vídeo para a taxa de quadros determinada.

- Prioridade de codificação : Você pode configurar a prioridade da transmissão para taxa de frame ou compressão.
- Comprimento do GOV : Especifica a distância (em termos de número de quadros) entre duas I-Frames consecutivas em uma seqüência de vídeo quando o codec H.264/H.265 é selecionado (Uma I-Frame + Várias P-Frames).
- Perfil : Você pode selecionar o método de perfil H.264/H.265.
- Codificação de entropia : Reduz a possível perda de compressão devido à codificação.
- Smart codec : especifique o uso do codec inteligente.



- Você pode usar isto quando o valor de controle da taxa de bits é CBR. As definições detalhadas são configuradas em Smart codec na guia Áudio e Vídeo. (página 45)

- GOV dinâmico : Quando o controle de taxa de bits é VBR no codec H.264/H.265, isso faz com que o comprimento do GOV se altere automaticamente para o valor definido de GOV dinâmico máximo.
- FPS dinâmico : Defina o valor FPS para mudar automaticamente a configuração do valor FPS para o valor dinâmico máximo quando o controle de taxa de bits é VBR entre o codec H.264/H.265.
- Multicast(RTSP) : Especifique o uso do protocolo RTSP.
 - Endereço IP : Insira um endereço IPv4 com o qual você pode se conectar à rede IPv4.
 - Porta : Especifique a porta de comunicação de vídeo.
 - TTL : Você pode configurar TTL para o pacote RTP.



- Se o endereço Multicast for configurado para 224.0.0.0~224.0.0.255, o Multicast pode não funcionar adequadamente em todos os ambientes. Neste caso, recomendamos que troque o endereço Multicast.

O que é tamanho de GOV?

GOV (Grupo de planos de objeto de vídeo) é um conjunto de quadros de vídeo para compressão em H.264/H.265, indicando uma coleção de quadros a partir do Quadro I inicial ao próximo Quadro I. O GOV consiste em 2 tipos de quadros: quadro I e quadro P.

A I-Frame é o quadro básico de compressão, e contém dados para uma imagem única completa. O Quadro P contém apenas os dados alterados do Quadro I anterior.

Para codec H.264/H.265, você pode determinar o comprimento de GOV.

Se você definir um perfil de gravação com um codec H.264/H.265, o comprimento GOV será taxa de quadros/2.

O que é o GOV dinâmico?

O GOV Dinâmico é uma função que permite que o GOV se altere automaticamente num intervalo do valor mínimo definido de comprimento de GOV para o valor máximo definido de comprimento de GOV de acordo com a situação do vídeo.

Em um vídeo com muito pouco movimento, o GOV opera com as definições do GOV dinâmico, o que faz com que a taxa de bits de todo o vídeo seja menor. O Quadro I é produzido logo após ser detectado movimento e o GOV funciona com as configurações de comprimento do GOV até o movimento desaparecer.

Se você usar esta função, o GOV de um vídeo funciona com as definições do comprimento mínimo do GOV.

Para usar a Codificação de Corte

1. Selecione <Usar>.

2. Clique em <Área definida>.

A área da janela de Configuração da Codificação de Recorte aparecerá.

• 16:9 : A taxa de proporção deve ser definida para 16:9 o mais próximo da área especificada pelo usuário. Os tamanhos suportados variam entre 640X360 e 1280X720 e as resoluções de saída suportadas são 640X360, 800X448, 1280X720.

• 4:3 : A taxa de proporção deve ser definida para 4:3 o mais próximo da área especificada pelo usuário. Os tamanhos suportados variam entre 320X240 to 1280X960 e as resoluções de saída suportadas são 320X240, 640X480, 800X600, 1024X768, e 1280X960.

• Manual : Define a taxa de proporção da área definida pelo usuário. Os tamanhos suportados variam entre 320X240 ~ 1280X1024 e as resoluções de saída suportadas não são limitadas exceto 1920X1080.

3. Arraste o mouse na tela para especificar a área de Codificação de Recorte a seu critério.

- ! Se você definir a saída como <Manual>, você pode especificar a amplitude desejada. Porém, se a saída apenas está disponível em uma resolução suportada, a imagem será exibida em uma resolução que seja mais próxima à amplitude que você especificou.
- A definição da área de Codificação de Corte pode mudar dependendo da configuração de DIS. Redefina a área de Codificação de Corte quando a configuração DIS for alterada.

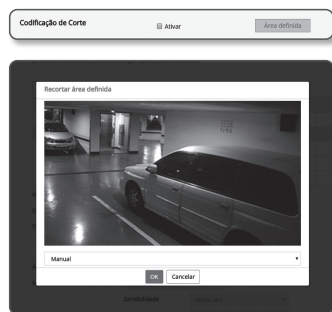

Usuário

1. No menu de configuração, selecione a guia <Basic (Basic)>.

2. Clique em <Usuário>.

3. Forneça as informações de usuário necessárias.

- Alteração de senha de administrador : Altere a senha do administrador.

- ! Para fins de segurança, lhe recomendamos que use uma combinação de números, letras maiúsculas e minúsculas e caracteres especiais para definir sua senha.
- É recomendável alterar sua senha uma vez a cada três meses.
- O comprimento e limites da senha são mostrados como segue.
 - Uma combinação de, pelo menos, três tipos de letras maiúsculas, minúsculas, números e caracteres especiais: 8 a 9 caracteres.
 - Uma combinação de pelo menos dois tipos de letras maiúsculas, minúsculas, caracteres numéricos e especiais: 10 a 15 caracteres.
 - Deve ser diferente do ID.
 - Não é possível repetir a mesma letra, número ou caracteres especiais mais de 4 vezes.
 - Não use 4 ou mais caracteres consecutivos seguidos. (exemplos: 1234, abcd)
 - Não use 4 ou mais caracteres repetidos. (exemplos: !!!!, 1111, aaaa)
 - Caracteres especiais são permitidos. : ~!@#\$%^&_*-+=[]{}?/
 - Após a configuração de fábrica, as senhas de administrador e de usuário são inicializadas. Você precisa redefinir a senha.
 - Quando você acessar a página web da câmera pela primeira vez ou ao acessar após a inicialização, você será levado até o menu de configuração de senha de admin.
 - Neste menu, você precisa fazer o logon novamente com a nova senha antes de utilizar os menus da página Web da câmera.
 - Se a senha existente não corresponder, quando você alterar a senha de administrador, você não poderá alterar a senha.
 - Depois de alterar sua senha, se houver uma câmera conectada ao cliente CMS ou NVR, então você precisa registrá-lo de novo com a senha mudada recentemente.
 - Se a câmera ainda estiver conectada com a mesma senha, então a conta pode ser bloqueada porque um cliente usou a senha anterior.
 - Se você tentar fazer o logon com a conta registrada, e se falhar a autenticação da senha 5 ou mais vezes consecutivos, em seguida a conta poderá ser bloqueada por trinta segundos.
 - Quando a senha for alterada enquanto várias conexões estão ativas de um PC, o navegador pode não funcionar corretamente. Nesse caso, se reconecte ao servidor.
- Configuração de convidado : Se você selecionar <Habilitar acesso de convidado>, a conta de visitante poderá acessar a tela do Visualizador Web, mas poderá ver apenas a tela do Visualizador ao vivo.
 - A ID/senha da conta de visitante é <guest/guest>, que não pode ser alterada.
- Configuração de autenticação : Se você selecionar <Habilitar conexão RTSP sem autenticação>, será possível acessar RTSP sem efetuar login e visualizar o vídeo.

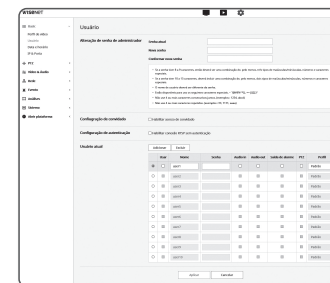

tela de configuração

- Usuário atual : Se você selecionar <Usar>, será possível definir ou alterar as permissões de usuário.
 - O administrador pode definir a entrada áudio, saída áudio, saída de alarme e autoridade PTZ.
 - Entrada áudio/Saída Áudio/Saída de alarme: Você pode ativar/desativar Entrada áudio/Saída Áudio/Saída de alarme no modo em direto na conta do usuário atual.
 - Controle PTZ: Selecione <PTZ>.
 - Perfil : Se você selecionar <Padrão>, será possível ver apenas o vídeo do perfil padrão. Se selecionar <Todos>, será possível ver os vídeos de todos os perfis.

! ■ As funções ONVIF disponíveis para um usuário registrado que tem permissão para utilizar funções ONVIF, são limitadas àquelas cuja permissão foi concedida.

4. Quando concluído, clique em [Aplicar].

Data e horário

1. No menu de configuração, selecione a guia <Basic (!)>.

2. Clique em <Data e horário>.

3. Especifique a hora e a data que serão aplicadas à câmera.

- Horário atual do sistema : Exibe a hora atual do sistema.
- Fuso horário : Especifique o fuso horário baseado em GMT.
- Usar horário de verão : Se marcada, a hora será configurada para uma hora antes do fuso horário local pelo período de tempo especificado. Esta opção será exibida apenas nas áreas em que DST é aplicado.
- Configuração de horário de sistema : Especifique a hora e a data que serão aplicadas ao sistema.
 - Manual : Define a hora atual da câmera manualmente. Quando você seleciona a caixa de seleção <Sincronizar com PC Viewer>, a hora do visualizador da web é definida para a hora exibida no PC que está executando o visualizador da web.
 - Sincronizar com servidor NTP : Sincronize com a hora do endereço de servidor especificado.

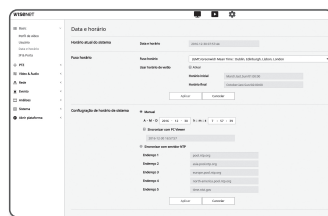

4. Quando concluído, clique em [Aplicar].

! ■ Se você selecionar <Sincronizar com PC Viewer>, o fuso horário padrão deverá ser configurado da mesma maneira que o fuso horário atual no PC.

IP & Porta

1. No menu de configuração, selecione a guia <Basic (!)>.

2. Clique em <IP & Porta>.

3. Clique em <Endereço IP>.

4. Configurar <Configuração IPv4>.

- Tipo de IP : Selecione um tipo de conexão de IP.
 - Manual : Especifique endereço IP, máscara de sub-rede, gateway, DNS1 e DNS2.
 - DHCP : Especifique DNS1 e DNS2.
 - PPPoE : Especifique o DNS1, o DNS2, o ID e a senha.
 - Se você configurar para <Manual>, deverá especificar IP, máscara de sub-rede, gateway, DNS 1 & 2 manualmente.

- Endereço Mac : Mostra o endereço MAC.
- Endereço IP : Exibe o endereço IP atual.
- Submáscara de rede : Exibe <Submáscara de rede> do IP configurado.
- Gateway : Exibe o <Gateway> do IP configurado.
- DNS1/DNS2 : Exibe o endereço do servidor DNS (Serviço de nomes de domínio).
- Nome do host : Exibe o nome do host.

5. Configurar <Configuração IPv6>.

- Configure como <Usar> para utilizar o endereço IPv6.
- Padrão : Utilize o endereço IPv6 padrão.
- DHCP : Exibe e usa o endereço IPv6 obtido do servidor DHCP.
- Manual : Digite manualmente o endereço IP o gateway a serem utilizados.

! ■ O sistema de endereço IP terá o padrão DHCP. Se nenhum servidor DHCP for encontrado, as configurações anteriores serão restauradas automaticamente.

■ Após terminar a edição, clique em [Aplicar] para aplicar as alterações e o navegador é encerrado. Depois de alguns momentos, conecte-se novamente com o IP alterado.

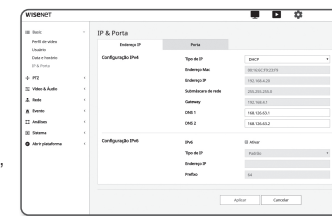

6. Clique em <Porta>.

7. Digite cada item no menu Porta, conforme necessário.

- O intervalo de portas entre 0 e 1023 e a porta 3702 não estão disponíveis.
- HTTP : A porta HTTP usada para acessar a câmera via navegador da Web. O padrão é 80 (TCP).
 - Não é permitido pela política de segurança definir a porta HTTP dos navegadores Safari e Google como 65535.
- HTTPS : Nesta versão, é reforçada a segurança do protocolo de comunicação web, HTTP. Ele pode ser usada quando você definir o modo HTTPS em SSL. O valor inicial é definido como 443(TCP).
 - O escopo da configuração disponível é de 1024–65535. (Por razões de segurança, no seu navegador Safari ou Google Chrome, você não pode usar 65535 como sua porta HTTPS.)
- RTSP : Usada para transferir vídeos no modo RTSP; o padrão é 554.
- Tempo esgotado : Ao conectar com o RTSP, esta função reinicia a conexão se não houver resposta depois de um certo tempo.



- Se a porta HTTP foi alterada, o navegador é encerrado. Em seguida, o endereço deve conter a porta HTTP recém-atribuída que roteia o IP.
ex) Endereço IP: 192.168.1.100, porta HTTP : Atribuída 8080 http://192.168.1.100:8080 (se a porta HTTP for configurada como 80, não é necessário especificar o número da porta)
- É recomendado o uso de RTSP e HTTPS a fim de impedir que a informação de imagem seja restaurada.

8. Quando concluído, clique em [Aplicar].



CONFIGURAÇÃO DE PTZ

Configuração de predefinição

Você pode salvar a taxa de ampliação de foco/zoom da câmera como uma predefinição e executá-la.

1. No menu de configuração, selecione a guia <PTZ (+)>.

2. Clique em <Configuração de predefinição>.

3. Ajuste o zoom/foco.

- Aumento de zoom: Movendo a barra para a direita ou pressionando o botão [+] irá aumentar a taxa de ampliação da tela.
- Diminuição do zoom: Movendo a barra para a esquerda ou pressionando o botão [-] irá reduzir a taxa de ampliação da tela

4. Ajustar o foco.

- Ajuste de foco (☺ / ☹): ajusta o foco da tela.
- Foco automático (☺): Pressione o botão para focar automaticamente o ponto focal da imagem.

5. Configure se deseja usar a última localização ou não, e a hora.

Ao usar a última localização, se a hora estiver definida entre 1-600 segundos, o valor da localização atual é salvo após a configuração da hora.

Após a configuração, assim que a câmera é reinicializada, a tela é posicionada na última localização.

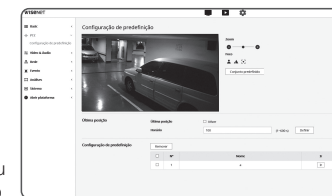

Para adicionar uma predefinição

1. Clique no botão [Conjunto predefinido].
2. Selecione o número de predefinição a ser incluído.
3. Configure o nome para a predefinição.
4. Clique no botão [OK].

Para excluir uma predefinição

1. Selecione o número de predefinição a ser excluído.
2. Pressione o botão [Remover].

Para ir para uma predefinição desejada

1. Selecione o número da predefinição que deseja mover.
2. Pressione o botão [Ir].

CONFIGURAÇÃO DE VÍDEO E ÁUDIO

Configuração de vídeo

1. No menu de configuração, selecione a guia <Vídeo & Áudio (≡)>.
2. Clique em <Configuração de vídeo>.
3. Ajuste o zoom/foco.
4. Selecione um modo de de <Fonte de vídeo>.
 - Modo invertido : Gire de cima para baixo a imagem capturada pela câmera.
 - Modo espelho : Gire na horizontal a imagem capturada pela câmera.
 - Vista do corredor : Roda o vídeo capturado pela câmera de acordo com o ângulo definido.
Você pode rodar o vídeo 0, 90 ou 270 graus.
 - Se você alterar as definições, a janela do navegador será encerrada e a câmera reiniciada. Por favor, acesse mais tarde.
5. Especifique se pretende usar a função de saída de vídeo analógico.
 - Para diminuir a redução de desempenho, a utilização deve desbloqueada apenas após a instalação.
6. Selecione o tipo de vídeo.
7. Especifique a zona de privacidade.
 - Você pode definir o padrão da área de privacidade tanto para Opaco como Mosaico.
8. Quando concluído, clique em [Aplicar].

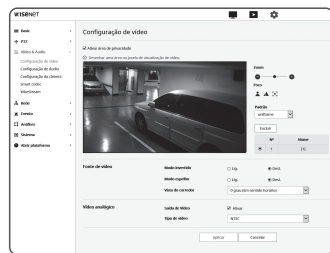

Para configurar a zona de privacidade

Você pode especificar uma determinada área do vídeo da câmera a ser protegida para sua privacidade.

1. Configure-a para <Ativar área de privacidade>.
2. Clique em [Aplicar].
3. Arraste o mouse sobre o vídeo para selecionar uma área.
4. Digite o nome e selecione a cor.
5. Certifique-se de que a área na tela corresponde à área que você pretende configurar, e digite um nome.
Se você não quiser usar a função de limite de zoom de tela, selecione <Desl.> e pressione o botão [OK].
Se a área exibida e a área definida forem diferentes, pressione o botão [Cancelar] e configure de novo.
6. Se você quiser usar a função de limite de zoom de tela, selecione <Lig.> e pressione o botão [OK].
Em seguida, uma janela pop-up aparecerá à medida que a área de privacidade é configurada.
Neste momento, mova o zoom para a posição pretendida e pressione o botão [OK].
Para cancelar a configuração da área de privacidade, pressione o botão [Cancelar] e configure de novo.

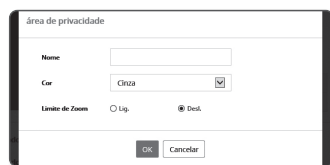

7. Se desejar apagar um nome na lista, selecione-o e clique em [Excluir].
8. Para alterar o padrão da configuração da área de privacidade, selecione o padrão desejado a partir da lista de padrões e clique no botão [Aplicar].



- Para a área de privacidade, a configuração de privacidade está ativada apenas abaixo de zoom x12 sem usar a característica DIS.
- Na área de privacidade, onde a função de limite de zoom de tela está aplicada, o [ZOOM] será exibido após o nome definido.

Configuração de Áudio

Você pode configurar a E/S da fonte de áudio na câmera.

1. No menu de configuração, selecione a guia <Vídeo & Áudio (≡)>.

2. Clique em <Configuração de Áudio>.

3. Defina o valor da entrada de áudio.

- Fonte : Define a entrada de áudio.
 - Microfone interno : Microfone interno embutido na câmera.
 - Linha : Conecte o cabo ao dispositivo de áudio.
 - Microfone externo : Usa um microfone externo.

- Ligue o mic. ext. : Selecione esta caixa de seleção quando o microfone externo não está ligado, a energia será conectada a partir da câmera para o microfone. Você pode configurar as definições ao selecionar <Microfone externo>.

- Codec : Especifique o codec de áudio.

- G.711 : Padrão de codec de áudio, ele utiliza codificação 64 Kbps PCM (Modulação de código de pulso).

Codec de áudio padrão ITU, adequado para transferência de voz digital em rede PSTN ou através de um PBX.

- G.726 : Codec de áudio padrão ITU, aplicando ADPCM (Modulação de código de pulso diferencial adaptativa) para taxas de bits variáveis de 40/32/24/16 Kbps a 64 Kbps codificação PCM.

- AAC : Sigla de Codificação Avançada de Áudio (Advanced Audio Coding - AAC), que é um padrão internacional projetado para ser o sucessor do formato MP3. Você pode usar o áudio numa taxa de amostragem mais elevada do que aquela que usa com o codec existente G.711 ou G.726.

- Taxa de amostragem : Refere-se ao número de vezes de amostragem ao digitalizar uma tria sonoro analógica. Quanto maior for o valor, melhor será a qualidade do som.
- Bitrate : Configura a taxa de bits para diferenciar a taxa de compressão, se utilizando o codec G.726.
- Ganho : Especifique a amplificação da entrada de áudio.



- Pode ocorrer a deterioração da qualidade do som ou ruídos agudos se o volume da fonte do som ou valor de ganho forem definidos com valores excessivos.

4. Defina o nível de saída do áudio.

- Ativar : Define se deve utilizar a saída de áudio.
- Ganho : Especifique a amplificação da saída de áudio.

5. Quando concluído, clique em [Aplicar].



Configuração da câmera

Você pode alterar as configurações da câmera de acordo com o ambiente em que a câmera está localizada.

1. No menu de configuração, selecione a guia <Vídeo & Áudio (📺)>.
2. Clique em <Configuração de câmera>.
3. Configure as opções conforme necessário de : Predefinir imagem, Sensor, SSSDR, Balanceamento de Branco, Luz Negra, Exposição, Dia/Noite, Especial, OSD, Foco, Aquecedor, IR
4. Quando concluído, clique em [Aplicar].
 - Se passar um determinado tempo (tempo-limite: 240s) sem que você pressione o botão [Aplicar] após alterar as configurações, suas alterações não serão aplicadas.

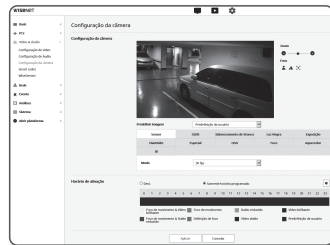

Se desejar configurar uma imagem predefinida

Os usuários podem configurar predefinições com facilidade.

O modo predefinido de imagem que foi selecionado ficará em funcionamento durante o período configurado, mas noutras ocasiões são refletidos os valores configurados no modo predefinido do usuário.

1. Seleccione o modo desejado a partir das predefinições de imagem.
 - Definição de foco : Esta é a configuração de fábrica de sua câmera. Selecione para gravação de vídeo com foco em reprodutibilidade.
 - Foco de movimento : Gravar com nitidez um objeto em movimento. Se existirem muitos objetos em movimento, como em estrada ou em um lugar lotado, como um museu, selecione esta opção.

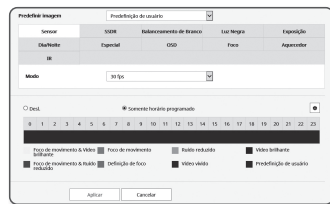

- ! ■ O nível de ruído pode aumentar em ambiente de fraca iluminação e a sensibilidade pode diminuir.
- Ruído reduzido : Selecione esta opção quando necessitar de um vídeo com baixo ruído em ambiente de fraca iluminação.
- Vídeo brilhante : Isto faz com que a área escura se torne mais brilhante em vídeo total.
 - ! ■ Os efeitos de contraste do vídeo são reduzidos.
- Foco de movimento & Ruído reduzido : Selecione esta opção quando existirem muitos objetos em movimento, como em uma estrada ou em um lugar lotado, como um museu, ou quando necessitar de um vídeo com baixo ruído em ambiente de fraca iluminação.
- Foco de movimento & Vídeo brilhante : Selecione esta opção quando existirem muitos objetos em movimento, como em uma estrada ou em um lugar lotado, como um museu, ou quando necessitar de um vídeo com baixo ruído em ambiente de fraca iluminação.
- Vídeo vívido : Faz com que o vídeo todo seja exibido com cores vivas.
 - ! ■ O contraste do vídeo reduz e a reprodutibilidade da cor se torna baixa.
- Predefinição de usuário : Selecione se você deseja exibir vídeo com configurações escolhidas por você.
 - ! ■ Ao selecionar um modo diferente do modo predefinido, você pode configurar a velocidade do obturador, CAG, SSSDR, SSNR e cor.

2. Defina o item de câmera para cada modo predefinido de imagem.
3. Defina a <Horário de ativação>.
 - Desl. : Sua câmera irá sempre executar uma operação predefinida de imagem específica.
 - Somente horário programado : Sua câmera irá executar uma operação predefinida de imagem específica para o período definido por você em cada data.
4. Clique no botão [⚙️].
5. Conjunto <Modo> e <Horário>.
6. Quando concluído, clique em [Aplicar].

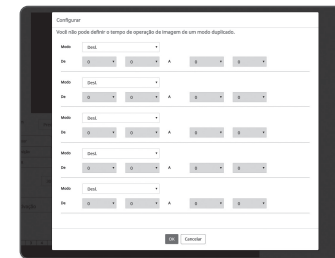

Configuração inicial para cada modo de predefinição de imagem

Predefinição de imagem	Minimum shutter	Maximum shutter	Obturador preferencial	AGC	SSDR	SSNR 2D	SSNR 3D	COR
Definição de foco	1/5	1/12000	1/60(1/50)	Padrão (Alta)	Padrão (12)	Padrão (12)	Padrão (12)	Padrão (50)
Foco de movimento	1/30	1/12000	1/200	Padrão (Alta)	Padrão (12)	4	4	Padrão (50)
Ruído reduzido	1/15	1/12000	1/60(1/50)	Méd	Padrão (12)	Padrão (12)	Padrão (12)	Padrão (50)
Vídeo brilhante	1/5	1/12000	1/60(1/50)	Padrão (Alta)	18	Padrão (12)	Padrão (12)	Padrão (50)
Foco de movimento & Ruído reduzido	1/30	1/12000	1/200	Méd	Padrão (12)	4	4	Padrão (50)
Foco de movimento & Vídeo brilhante	1/30	1/12000	1/200	Padrão (Alta)	18	4	4	Padrão (50)
Vídeo vívido	1/5	1/12000	1/60(1/50)	Padrão (Alta)	18	Padrão (12)	Padrão (12)	90
Predefinição de usuário	Manual	Manual	Manual	Manual	Manual	Manual	Manual	Manual

- 🚫 ■ As funções predefinidas de configuração auxiliam os usuários a configurarem a instalação. Se você não quiser a função predefinida, desative-a antes de usar.
- Se você alterar a imagem predefinida, apenas obturador/CAG/SSDR/SSNR/COR são repostos no valor padrão para cada modelo.
- O valor "Configurações de Câmera" não muda entre predefinições.

Para Definir o Sensor

Especifica quantos quadros o sensor CMOS da câmera capturará por segundo.

1. Selecione <Sensor>.
2. Selecione <Modo>.



- Consulte "Perfil de vídeo" para o intervalo de configuração de taxa de quadros do <Perfil de vídeo> de acordo com configuração do modo. (página 35)

Para Definir SDDR

Em uma cena em que a diferença entre o claro e o escuro é grande, você pode aumentar o brilho da área escura sozinha para regular o brilho geral.

1. Selecione <SSDR>.
2. Configure a opção de utilização do SDDR para <Ativar>.
3. Defina as configurações <Nível> e <D-Range>, conforme necessário.
 - Nível : Ajuste o nível da faixa dinâmica.
 - D-Range : Selecione uma área de amplitude da faixa dinâmica.



Para Definir o Balanceamento de Branco

Você pode corrigir as cores da imagem com base no branco sob quaisquer condições de iluminação.

1. Selecione <Balanceamento de Branco>.
2. Selecione <Modo>.
 - ATW : Corrige as cores do vídeo da câmera automaticamente.
 - Manual : Você pode ajustar os ganhos de vermelho e azul do vídeo da câmera manualmente.
 - Exterior : Corrige automaticamente as cores do vídeo da câmera para que sejam otimizadas para o ambiente externo.
 - Interior : Corrige automaticamente as cores do vídeo da câmera para que sejam otimizadas para o ambiente interno.
 - AWC : Corrige as cores do vídeo da câmera para que seja otimizado para as condições atuais de iluminação e modo de tela.

Para obter a melhor condição de iluminação atual, coloque o foco da câmera em um papel branco e pressione o botão [Definir]. Se o ambiente de iluminação for alterado, faça os reajustes de acordo.



- No modo AWC, clique no botão [Definir] se quiser manter o nível do equilíbrio de branco da imagem atual.
- O equilíbrio de branco pode não funcionar corretamente nas seguintes condições:
 - Se a condição adjacente do objeto estiver fora da faixa de correção de temperatura (Por ex) céu claro, pôr-do-sol
 - Se a adjacência do objeto for escura
 - Se o foco da câmera estiver diretamente direcionado à iluminação fluorescente ou se a câmera estiver instalada em um local de iluminação variável, a operação de equilíbrio de branco poderá ficar instável.

Para Definir BLC

Você pode especificar manualmente uma área desejada no vídeo e configurar a área para ser exibida de forma mais nítida.

1. Selecione <Luz Negra>.
2. Configure <Modo> para <BLC>.
3. Configure <Nível CIT>.

Você pode alterar o nível para ajustar o brilho da área de monitoramento.
4. Configure os níveis <Acima, Abaixo, Esquerda, Direita> para especificar a área de destino.



- ! Ao configurar o BLC, é exibida uma caixa verde na tela por 15 segundos.
- Para prevenir avaria na altura da configuração de BLC, o espaço vertical da área de BLC deve ser superior a 40 e inferior a 60 enquanto o espaço horizontal superior a 30 e inferior a 60.

Configuração de HLC (Highlight Compensation)

Se uma luz forte como um poste de iluminação ou faróis de veículos apontarem em direção à câmera, a área pode ser definida para ser cortada para evitar uma área saturada no monitor.

1. Selecione <Luz Negra>.
2. Configure <Modo> para <HLC>.
 - Nível de HLC : Isto ajusta o nível de brilho para cortar a área realçada.
 - Máscara
 - Desl.: Não bloqueia uma área com um brilho de um certo nível ou superior.
 - Lig.: Bloqueia sempre uma área com um brilho de um certo nível ou superior.
 - Somentes à noite: Não é gerada nenhuma área bloqueada se o ambiente envolvente se tornar escuro até um certo nível.
 - Todo o dia: Não é gerada nenhuma área bloqueada se o ambiente envolvente se tornar escuro ou claro até um certo nível.
 - Cor da máscara: Você pode selecionar a cor da área bloqueada.
 - MESCARA TOM: Você pode ajustar o brilho da cor na área bloqueada.
 - Escurecimento: Detecta uma área na tela com luz forte, ajusta o brilho e reduz a área saturada.
3. Configure os níveis <Acima, Abaixo, Esquerda, Direita> para especificar a área de destino.

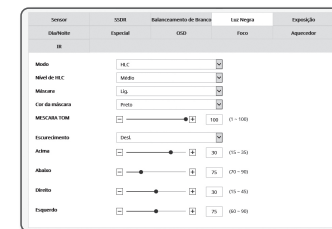

- ! Ao configurar o HLC, é exibida uma caixa verde na tela por 15 segundos.
- Para prevenir avaria na altura da configuração de HLC, o espaço vertical da área de HLC deve ser superior a 40 e inferior a 60 enquanto o espaço horizontal superior a 30 e inferior a 60.

- Durante o funcionamento noturno, essa função será ativada apenas se a luz recebida exceder uma determinada área em um ambiente de baixo contraste.
- Durante o uso à noite, HLC não funcionará em uma cena muito clara ou uma cena muito escura.
- Durante a operação diurna, o HLC não funcionará em condições de escuro.

Para Definir WDR

Exibe uma imagem nítida dos objetos em uma cena com áreas claras e escuras.

1. Selecione <Luz Negra>.
2. Configure <Modo> como <WDR>.
3. Selecione cada item e configure-o corretamente.

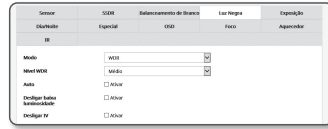

- Nível WDR: Ajusta a intensidade da compensação de contraluz.
- Automático: Detecta o ambiente envolvente e usa a compensação de contraluz automaticamente.
- Excluir nível de luz baixa: Não usa a compensação de contraluz automaticamente ao detectar um ambiente escuro.
- Excluir P/B: Não usa a compensação de contraluz ao mudar para modo P/B.

- ! ■ É recomendável usar WDR em ambientes de interiores.
- Podem existir ruídos entre a área escura e a área clara em modo de WDR.
- Com o modo WDR Ligado ou Desligado, o valor mínimo e máximo do obturador, da preferência do usuário, será restaurado.
- Se você usar a lente P de abertura manual ou um obturador com prevenção de vibração, o desempenho do WDR é limitado parcialmente.
- Em modo WDR, pode ocorrer ruído na área de movimento.

Para Definir Exposição

Você pode ajustar o nível de exposição da câmera.

1. Selecione <Exposição>.
2. Selecione cada item e configure-o corretamente.

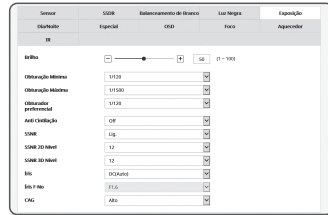

- Brilho : Ajuste o brilho da tela.
- Obturação Mínima : O limite do maior tempo de exposição está definido para o tempo de exposição mínimo permitido de velocidade baixa.
 - O obturador é o modo de configurar o intervalo de tempo de exposição do sensor que irá especificar os limites superiores e inferiores para o movimento do obturador eletrônico.
 - A taxa de quadros pode ser reduzida em condição escura se o obturador possui um valor menor do que o especificado no modo de Sensor.
- Obturação Máxima : Este é o limite superior do tempo de exposição de alta velocidade, definindo o limite do tempo de exposição mais curto.
- Obturador preferencial : Configura uma duração de exposição apropriada que é preferencialmente aplicada dentro do intervalos de duração da exposição.
- Anti Cintilação : Evita a cintilação da tela decorrente da dissonância entre a iluminação ambiente e a frequência.
- SSNR
 - Lig. : É removido o ruído do vídeo.
 - Wise NR : Ajusta automaticamente o nível de redução de ruído quando existe um objeto em movimento no vídeo para aumentar a identificabilidade.

- SSNR 2D Nível : Ajusta o nível 2DNR.
 - 2DNR : É um método de reduzir o ruído usando a informação do pixel adjacente num único quadro de vídeo.
 - Se você aumentar o nível, o ruído será reduzido mas o vídeo pode ficar desfocado.
- SSNR 3D Nível : Ajusta o nível 3DNR.
 - 3DNR : É um método de reduzir o ruído múltiplos quadros de vídeo.
 - Se você aumentar o nível, o ruído será reduzido mas o vídeo pode ficar arrastado.
- Íris : Selecione esta opção para definir a lente da câmera em automático ou manual.
 - DC(Auto) : A íris é automaticamente ajustada para a quantidade de luz ambiente.
 - Manual : Definir a Íris F-No para Manual.
- Íris F-No : Configure o valor F da íris.
- CAG : Selecione o modo CAG.
 - Ajuste o valor do ganho do vídeo (que, em particular, foi gravado em uma cena de contraste baixo em tem um nível de brilho menor do que o normal) para controlar o brilho do vídeo.

- ! ■ A exposição da imagem pode ficar saturada dependendo da faixa de definição do Obturador.
- Pode demorar algum tempo desde que ativa o modo WiseNR até quando o efeito é aplicado/libertado na realidade.
- Quando o modo WiseNR é ativado, a identificabilidade do vídeo será melhorada mas o ruído também poderá aumentar.
- Em um ambiente luminoso com menos ruído, a WiseNR pode não ser tão eficaz.
- Com o NR inteligente ativado, a detecção de movimento no vídeo será executada de acordo com as condições da operação do evento de detecção de movimento, pois a detecção de movimento usa a função de detecção de movimento internamente. Para mais informações, por favor, consulte "Detecção de movim." (página 54).

Para Definir Dia/Noite

1. Selecione <Dia/Noite>.
2. Selecione cada item e configure-o corretamente.

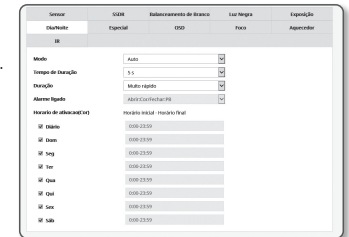

- Modo : O modo é usado para ajustar Cor ou Preto e Branco.
 - Cor : O vídeo é sempre apresentado a cores.
 - P/B : O vídeo é sempre produzido em preto e branco.
 - Automático : Normalmente, está definido para Cor mas para P&B em iluminação fraca à noite.
 - Se AGC do menu <Exposição> estiver definido para <Desl.>, o modo de noite/dia não pode ser definido para <Automático>.
 - Externo : Controla a cor do vídeo quando o terminal de entrada do alarme está sincronizado com um dispositivo externo.
 - Cronograma : Define o horário durante o qual a câmera é operada em modo de cor.

- Tempo de Duração : Especifica o período para o qual a condição de brilho selecionada deve ser mantida para alternar o modo de iluminação de dia para noite ou vice-versa.
- Duração : Especifica o intervalo de conversão do modo de iluminação.
- Alarme ligado : O vídeo é definido para Cor ou Preto e Branco conforme o sensor do alarme estiver aberto ou fechado.
 - Se o modo de Dia/Noite estiver definido para Entrada Externa, a função de entrada do alarme da página da Entrada de Alarme Evento é desativada.
- Horário de ativação(Cor) : Especifica o horário para a operação em modo de cor.
 - Se estiver definido, o modo de Cor é mantido durante 59 segundos desde o início até ao final.

- ! ■ Quando você muda para modo dia/noite, o modo de detecção de movimento não funciona.

Para Configuração Especial

1. Selecione <Especial>.

2. Selecione cada item e configure-o corretamente.

- DIS : Compensa a imagem automaticamente quando esta fica tremida, para uma saída estável de imagem.

- ✎ ■ Mitigar o grau de vibração da imagem quando a câmera vibra devido a fatores externos como o vento.

- ! ■ Nos seguintes casos DIS não está disponível para utilização.
 - Ao usar o evento de manipulação
 - Ao usar o evento de detecção de movimento
 - Ao usar o evento IVA

- Nitidez : Ajuste a nitidez geral da imagem. Se você selecionar <Lig.>, poderá ajustar a nitidez da imagem.
- Nível de Nitidez : Quanto maior for o nível, mais nítido e claro torna-se o contorno da imagem.
- Valor Gamma : Ajuste o contraste da imagem.
- Contraste : Ajusta a diferença entre a área mais escura e a área mais clara no vídeo.
- Nível de cor : Ajuste a intensidade da cor de vídeo.
- Desembaciador : Compensa o vídeo em tempo de nevoeiro ou nublado. Está definido para <Desl.> como padrão. As definições especiais são usadas quando o vídeo parece embaçado em tempo de nevoeiro.
 - Desl. : Desativa a função de eliminação de nevoeiro.
 - Automático : A imagem é automaticamente compensada de acordo com o nível de nevoeiro. Ajuste <Nível de desembaciamento> para ser mais eficaz.
 - Manual : O usuário define manualmente o valor de compensação para cada imagem.

- ! ■ Se o modo de desembaciamento estiver definido para <Automático>, o desempenho é proporcional ao nível de nevoeiro. Para manter o nível de desembaciamento definido sem levar em conta o nível de nevoeiro, defina o modo de desembaciamento para <Manual>.
 - Se o nível de desembaciamento é alto em um nevoeiro fino, a imagem pode ficar muito escura.

- Nível de desembaciamento : Controla o nível de desembaciamento.

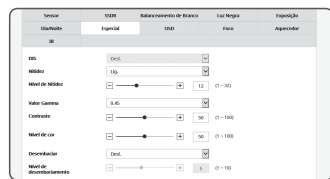

Para Definir OSD

1. Selecione <OSD>.

2. Selecione cada item e configure-o corretamente.

- Título de câmera : Especifica o nome da câmera para ser exibido na tela.
 - Selecione a caixa de seleção <Usar> para adicionar o nome de uma câmera.
 - Adicionar : Clique no botão <Adicionar> e você pode adicionar um total de 5 linhas, 17 caracteres por linha e um total de 85 caracteres.
 - Pré-visualizar : Clique no botão <Pré-visualizar> para verificar o nome da câmera que será exibido na tela.
- Título de câmera X, Y : Especifica a posição do nome da câmera na tela.
- Data e horário : define a visualização da hora e formatos de data na tela.
- Data e horário X, Y : Especifique a posição da exibição de hora na tela.
- Exibir dia da semana : Especifique a data da exibição do uso de dados na tela.
- Tamanho : Defina o tamanho do OSD para pequeno/médio/grande.
- Cor : Define a cor do OSD para branco/vermelho/azul/verde/preto/cinza.
- Transparência : Configura a transparência do OSD para opaco / baixo / médio / alto.
- Ampliação de zoom : Exibição da ampliação do zoom na tela.
- Nome predefinido : Especifique se irá exibir ou não o nome da predefinição na tela.

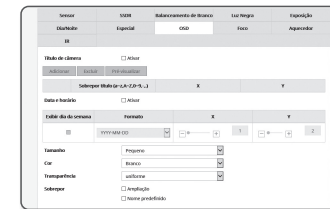

- ! ■ Um item de posição ajustável (título da câmera, data e hora) não pode ser exibido normalmente caso se sobreponha a outro item fixo de OSD.
 - Multilíngue além do inglês: Está disponível a entrada apenas no idioma selecionado.

Configuração do foco

1. Selecione <Foco>.

2. Selecione cada item e configure-o corretamente.

- Modo
 - Manual : O foco será ajustado manualmente de acordo com o fator de zoom.
 - Automático : O foco será ajustado automaticamente de acordo com o fator de zoom.
 - Um instantâneo AF : O foco automático será executado uma vez após a operação de zoom.
- Zoom digital : Especifique o uso do zoom digital.
 - O zoom digital não pode ser usado se DIS for usado.
- Limite de zoom digital : Especifique o limite de uso do zoom digital.
- Rastreamento de zoom : Ao utilizar a função de zoom, isto define a forma como o foco está interligado.
 - Rastreamento automático : Controlará (detectará e corrigirá) a operação de zoom para continuar ajustando o foco.
 - Rastrear : A operação de zoom será guiada pelo acompanhamento do foco.
- Velocidade de zoom : Ajuste a velocidade de rastreamento do zoom.
- Iniciar lente : Redefina a lente para evitar a saída no modo de zoom.

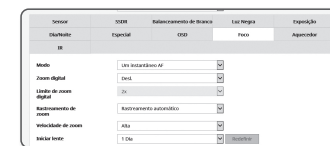

! ■ A função de foco automático pode não funcionar corretamente em qualquer uma das seguintes condições:

- Luzes brilhantes ou piscando (ex.- letreiro de neon)
 - Baixa iluminação da área de destino
 - Ação lenta do obturador
 - Objeto escuro
 - Iluminação excessiva da área de destino
 - Se um objeto de curta distância e um objeto de longa distância estão na área de destino
 - Se não há diferença de contato (céu, parede, etc)
 - Se a câmera for tirar uma foto de uma linha horizontal fina
- No modo de foco automático, porque a câmera focaliza o objeto no centro da área, outros objetos que não estão no centro podem ficar fora de foco.

Para configurar o aquecedor

1. Selecione <Aquecedor>.

Ao congelar as formas, o usuário pode clicar no botão e ligar o aquecedor durante 30 minutos para retirar o gelo.

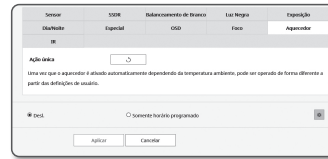

! ■ Em temperaturas baixas, quando é mais propício o aparecimento de gelo, o aquecedor está sempre ligado; em uma temperatura elevada onde o produto pode ser afetado pela mesma, o pedido para operar foi enviado.

Para definir IR (XNO-6120R/XNV-6120R)

1. Selecione <IR>.

2. Selecione cada item e configure-o corretamente.

- Modo : Quando o indicador IR acender no modo B/W, a tela será protegida contra saturação na área central, de forma que você possa identificar um objeto próximo-distante.
 - Desl : O modo IR será desativado.
 - Auto1 : Ajuste o brilho IR de acordo com o brilho do objeto na tela central.
 - Auto2 : A luminosidade do IR é ajustada automaticamente de acordo com a luminosidade do objeto localizado no meio ou na periferia da tela.
 - Manual : Ajuste o brilho IR manualmente.
- Nível : Ajuste o nível de IR em modo manual.



✍ ■ Si applica al modello IR.

Smart codec

Configure a área de entrada de vídeo da câmera como área ROI e especifique a sensibilidade de detecção da área.

1. No menu de configuração, selecione a guia <Vídeo & Áudio (📺)>.

2. Clique em <Smart codec>.

3. Ajustar o zoom e ponto focal.

4. Defina a qualidade de imagem.

A área de ROI será exibida com a qualidade especificada.

5. Especifique uma área de interesse para monitorar manualmente.

6. Selecione uma área desejada com o ponteiro do mouse e arraste-a tanto quanto você quiser.

■ Você pode especificar até 5 áreas de distintas.

7. Para cancelar todas as configurações para a área, clique no botão [Limpar].

8. Quando concluído, clique em [Aplicar].

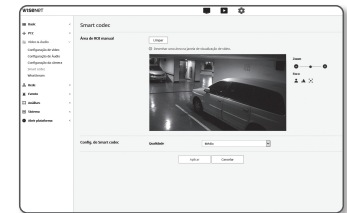

! ■ O codec inteligente não será ativado se estiver definido como <Desligado> em <Perfil de vídeo>. (página 35)

WiseStream

Esta característica que otimiza o tamanho dos dados do vídeo reduzindo a taxa de bits através do aumento da compressão das partes onde existe movimento após detectar a complexidade na imagem.

1. No menu de configuração, selecione a guia <Vídeo & Áudio (📺)>.

2. Clique em <WiseStream>.

3. Selecionar modo wise stream.

- Desl. : A função Wise Stream será desativada.
- Baixo ~ alto: use o wise stream para selecionar o nível de redução da taxa de bits.

4. Quando concluído, clique em [Aplicar].

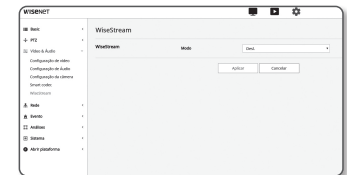

! ■ Nos seguintes casos, a função WiseStream pode não funcionar corretamente.

- Interromper a tela repentinamente pode provocar distorção no vídeo.
- Não é apropriado usar em um ambiente com muito movimento e ação na tela.

CONFIGURAÇÃO DE REDE

DDNS

DDNS é uma abreviação de Serviço de nomes de domínio dinâmico que converte o endereço IP de uma câmera em um Nome de host geral, de forma que o usuário possa facilmente se lembrar dele.

! Apenas poderá usar o serviço DDNS se a internet estiver conectada.

1. No menu de configuração, selecione a guia <Rede (m)>.

2. Clique em <DDNS>.

3. Selecione o tipo de conexão <DDNS>.

4. Digite os itens de DDNS de acordo com o tipo selecionado.

- Wisenet DDNS : Selecione se você usar o servidor DDNS fornecido pela Hanwha Techwin.

- ID do produto : Digite o ID do produto que está registrado cm o serviço DDNS da Wisenet.

- Conexão rápida : Define o encaminhamento de porta automaticamente quando utilizado com um roteador que suporta UPnP (Universal Plug and Play).



Se você quiser usar o serviço DDNS sem usar um hub que dê suporte à função UPnP, clique em Conexão Rápida, vá ao menu do hub e ative o encaminhamento de porta para seu hub.

Para saber mais sobre como configurar o encaminhamento de porta para seu hub, consulte "Configuração do Avanço da Faixa da Porta (Mapeamento de Porta)". (página 26)

- DDNS público : Selecione um dos servidores DDNS público fornecidos ao usar um servidor DDNS público.

- Serviço : Selecione o servidor de serviços de DDNS público desejado.

- Nome de Host : Digite o nome do host registrado com o servidor DDNS.

- Nome de usuário : Digite o nome de usuário do serviço DDNS.

- Senha : Digite a senha do serviço DDNS.

5. Quando concluído, clique em [Aplicar].

! Se a opção <Conexão rápida> for selecionada, certifique-se de selecionar o serviço Wisenet DDNS.

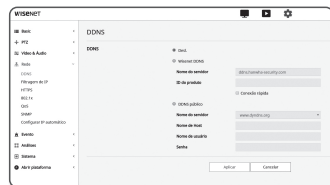

Registrando com DDNS

Para registrar seu produto com o Wisenet DDNS

1. Visite o site Wisenet DDNS na Web (<http://ddns.hanwha-security.com>) e entre com uma conta registrada.



2. Na barra de menus superior, selecione <MY DDNS>.



3. Clique na guia [Register Product].

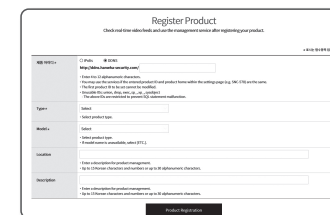

4. Digite o ID do produto.

5. Selecione uma <Type> e especifique o <Model>.

6. Especifique o local do produto com uma descrição, se necessário.

7. Clique em [Product Registration].

O produto será adicionado à lista de produtos que você pode verificar.

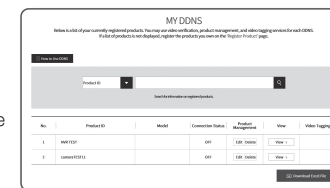

Para conectar-se ao Wisenet DDNS na configuração da câmera

1. Na página de configuração de DDNS, configure <DDNS> para <Wisenet DDNS>.
2. Forneça o <ID do produto> que você especificou ao registrar o ID do produto no site DDNS.
3. Clique em [Aplicar].
Quando a conexão for estabelecida com sucesso, você verá a mensagem <(Sucesso)> na tela.



Configurando o DDNS público nas configurações da câmera

1. Abra a página de configurações de DDNS e selecione <DDNS público> para <DDNS>.
2. Insira o nome do host do site correspondente, nome de usuário e senha.
3. Clique no botão [Aplicar].
Se a conexão for estabelecida com êxito, <(Sucesso)> será exibido.
4. Quando concluído, clique em [Aplicar].

- Para usar corretamente o serviço DDNS, a configuração do DDNS e a do encaminhamento da porta do roteador são necessárias.
Para a configuração do encaminhamento de porta, consulte "Configuração do Avanço da Faixa da Porta (Mapeamento de Porta)". (página 26)

Filtragem de IP

Você pode criar uma lista de IPs aos quais deseja conceder ou negar acesso.

1. No menu de configuração, selecione a guia <Rede (R)>.
2. Clique em <Filtragem de IP>.
3. Selecione <Tipo de filtragem>.
 - Negar : Se selecionado, o acesso a partir desses IPs que foram adicionados à filtragem será restrito.
 - Permitir : Se selecionado, o acesso somente a partir desses IPs que foram adicionados à filtragem será aceito.
4. Clique no botão [Adicionar].
A lista de IP será criada.
5. Forneça o IP do qual deseja conceder ou negar acesso.
Quando você digita um endereço IP e um Prefixo, a lista de endereços IP disponíveis aparece na coluna de intervalo de filtro, à direita.

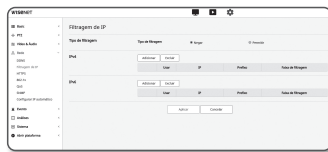

- Se selecionar <Permitir> para a opção filtro de IP e a opção <Configuração IPv6> da <IP & Porta> não for definida como <Usar>, tanto o endereço IPv4 quanto o endereço IPv6 do computador em questão devem ser preenchidos.
- O endereço IP do computador usado para a configuração atual não pode ser adicionado a <Negar>, mas sim a <Permitir>.
- Somente os endereços IP definidos como <Usar> serão exibidos na coluna de filtro.

6. Selecione um IP para excluir da lista.
Clique no botão [Excluir].
7. Quando concluído, clique em [Aplicar].

HTTPS

Você pode selecionar um sistema de conexão segura ou instalar o certificado público para esta finalidade.

1. No menu de configuração, selecione a guia <Rede (R)>.
2. Clique em <HTTPS>.
3. Selecione um sistema de conexão segura.
 - Para acessar a câmera usando o modo HTTPS, é preciso digitar o endereço IP da câmera, no formato "https://<Camera_IP>".
Caso você não tenha definido as configurações do Visualizador Web em modo HTTPS com Internet Explorer, edite as opções de internet conforme mostrado a seguir: <Menu> → Ferramentas → Opções de Internet → Avançado → Segurança → Desmarque TLS 1.0 e marque TLS 1.1, TLS 1.2
4. Pesquise o certificado público que deseja instalar na câmera.
Para instalar o certificado na câmera, é preciso fornecer um nome de certificado (pode ser arbitrariamente atribuído pelo usuário), o arquivo de certificado emitido pela autoridade de certificação e um arquivo de chave.
 - O item <HTTPS (Conexão segura com certificado público)> ficará ativo apenas se existir um certificado público instalado.
5. Quando concluído, clique em [Aplicar].

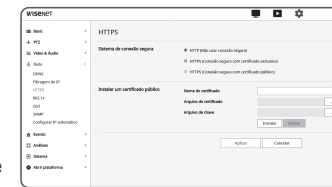

Instalando o certificado

1. Insira o nome do certificado.
2. Clique no botão [Localizar (L)] , selecione o arquivo do certificado público e arquivo de chave a ser instalado e, em seguida, clique no botão [Instalar].

Excluindo o certificado

1. Clique no botão [Excluir].
2. Para excluir um certificado público, você deve acessar o decodificador de vídeo em rede no modo <HTTP (Não usar conexão segura)> ou <HTTPS (Conexão segura com certificado exclusivo)>.

802.1x

Ao se conectar à rede, você pode escolher usar o protocolo 802.1x e, então, instalar o certificado.

1. No menu de configuração, selecione a guia <Rede (🏠)>.
2. Clique em <802.1x>.
3. Defina <Config. IEEE 802.1x>.

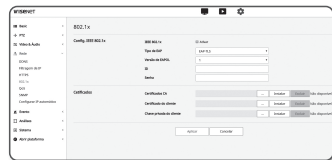

- IEEE 802.1x : Especifique o uso do protocolo 802.1x.
- Tipo de EAP : Selecione EAP-TLS ou LEAP.
- Versão de EAPOL : Selecione a versão 1 ou 2.
- ID : Digite o ID do certificado de cliente no EAP-TLS e o ID do usuário no LEAP.
- Senha : Digite a senha da chave privada do cliente em EAP-TLS e a senha do usuário no LEAP. Você não tem que digitar a senha no EAP-TLS se ele usar um arquivo de chave que não seja criptografado.

- ! ■ Se o dispositivo de rede conectado não suportar o protocolo 802.1x, o protocolo não funcionará corretamente mesmo se você defini-lo.
- O LEAP é um método de autenticação com fraca segurança. Use-o apenas em um ambiente onde o EAP-TLS não está disponível.

4. Instalar/remover o certificado
O certificado só é necessário para EAP-TLS.
 - Certificados CA : Selecione um certificado público que contenha a chave pública.
 - Certificado do cliente : Selecione um certificado público que contenha a chave do certificado do cliente.
 - Chave privada do cliente : Selecione um certificado público que contenha a chave privada do cliente.
5. Quando concluído, clique em [Aplicar].

Para instalar/remover os certificados relacionados a 802.1x

1. Pressione o botão [Localizar (🔍)] para cada item e selecione um certificado a ser instalado.
2. Se nenhum certificado for instalado, você verá "Não disponível" aparecendo próximo ao item selecionado.
3. Pressione o botão [Instalar] para iniciar a instalação com a mensagem "Instalado" próxima ao item.
4. Pressione o botão [Excluir] para remover o certificado.

QoS

Você pode especificar a prioridade para garantir uma taxa de transferência estável para um IP específico.

1. No menu de configuração, selecione a guia <Rede (🏠)>.
2. Clique em <QoS>.
3. Clique no botão [Adicionar].
A lista de IP será criada.
4. Digite um endereço IP ao qual você aplicará QoS.



- ✍ ■ O prefixo padrão para IPv4 é 32; Para DSCP, o padrão é definido como 63.
- Somente os endereços IP definidos como <Usar> podem ser priorizados.

5. Selecione um IP para excluir da lista.
Clique no botão [Excluir].
6. Quando concluído, clique em [Aplicar].

SNMP

Com os protocolos SNMP, o admin do sistema ou da rede pode monitorar os dispositivos de rede em um site remoto, e configurar o ambiente.

1. No menu de configuração, selecione a guia <Rede (🏠)>.
2. Clique em <SNMP>.
3. Especifique <SNMP>.

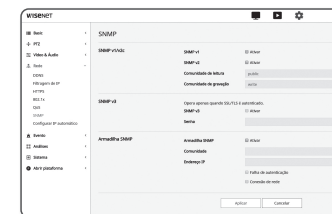

- Ativar SNMP v1 : o SNMP versão 1 ficará ativo.
- Ativar SNMP v2c : o SNMP versão 2 ficará ativo.
 - Comunidade de leitura : Forneça o nome da comunidade de leitura onde você pode acessar as informações do SNMP. O nome padrão é <public>.
 - Comunidade de gravação : Forneça o nome da comunidade de gravação onde você pode acessar as informações do SNMP. O nome padrão é <write>.
- Habilitar SNMP v3 : O SNMP versão 3 ficará ativo.
 - Senha : Especifique a senha padrão para a versão 3 do SNMP.
 - A senha padrão pode ser exposta a uma ameaça de hackers, portanto é recomendado alterá-la após a instalação do produto.
Observe que a segurança e outras questões relacionadas causadas por uma senha inalterada devem ser de responsabilidade do usuário.
 - A senha deve ter mais que 8 e menos que 16 caracteres.

- Ativar SNMP Trap : A armadilha SNMP é usada para enviar eventos e condições importantes ao Sistema de Administrador
 - Comunidade : Introduz o nome da comunidade de armadilha para receber mensagens.
 - Endereço IP : Introduz o endereço IP para o qual serão enviadas as mensagens.
 - Falha de autenticação : Especifica se um evento deve ser gerado quando a informação da comunidade é inválida.
 - Conexão de rede : Especifica se um evento deve ser gerado quando é restaurada a desconexão de rede.

4. Quando concluído, clique em **[Aplicar]**.

- ! ■ O SNMP v3 só poderá ser configurado quando o modo de conexão segura for HTTPS. Consulte "HTTPS". (página 47)
- Se você não usar o SNMP v3, poderá ocorrer um problema de segurança.

Configurar IP automático

Você pode configurar o IP disponível para acesso e a busca da câmera automaticamente.

1. No menu de configuração, selecione a guia <Rede (🏠)>.

2. Clique em <Configurar IP automático>.

3. Defina <Endereço local do link de IPv4>.

Podem ser designado um endereço IP adicional para acessar a câmera a partir da rede Link-Local.

- Configuração automática : Especifica Ativar ou Desativar para o Link de Endereço Local IPv4.
- Endereço IP : Exibe o endereço IP atribuído.
- Submáscara de rede : Exibe a máscara de sub-rede do IP atribuído.

4. Defina <UPnP descoberta>.

As câmeras podem ser automaticamente procuradas no cliente e no sistema operativo em apoio ao protocolo UPnP.

- UPnP descoberta : Especifica Ativar ou Desativar para a Descoberta UPnP.
- Nome amigável : Exibe o nome da câmera.
O nome da câmera é exibido em formato WISENET-<Nome do Modelo>-<Endereço MAC>.

- ✍ ■ No sistema operativo Windows que basicamente suporta UPnP, são exibidas as câmeras conectadas à rede.

5. Defina <Bonjour>.

As câmeras podem ser automaticamente procuradas no cliente e no sistema operativo em apoio ao protocolo Bonjour.

- Bonjour : Especifica Ativar ou Desativar para Bonjour.
- Nome amigável : Exibe o nome da câmera.
O nome da câmera é exibido em formato WISENET-<Nome do Modelo>-<Endereço MAC>.

- ✍ ■ No sistema operativo Mac que suporta Bonjour por padrão, as câmeras conectadas são automaticamente exibidas no marcador de Bonjour do navegador web Safari.
Se o marcador de Bonjour não for exibido, verifique a configuração de Marcadores no menu "Preferências".

6. Quando concluído, clique em **[Aplicar]**.

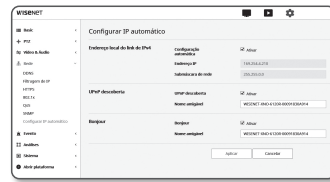

CONFIGURAÇÃO DE EVENTO

Configuração de evento

Você pode configurar facilmente os itens de detecção de eventos e passar para as configurações detalhadas.

1. No menu de configuração, selecione a guia <Evento (🔔)>.
2. Clique em <Configuração de evento>.
3. Ative os itens desejados na lista de Eventos.
4. Quando concluído, clique em **[Aplicar]**.

- ✍ ■ Para configurar as definições detalhadas de evento, clique no tipo desejado. Você será redirecionado para as definições detalhadas.



FTP / E-mail

Você pode definir as configurações do servidor de FTP/E-mail para que possa transferir as imagens obtidas com a câmera para seu PC, caso ocorra um evento.

1. No menu de configuração, selecione a guia <Evento (🔔)>.
2. Clique em <FTP / E-mail>.
3. Selecione <Configuração de FTP> ou <Configuração de E-mail> e digite / selecione um valor desejado.

• Configuração de FTP

- Endereço de servidor : Digite o endereço IP do servidor FTP para o qual o alarme ou as imagens do evento serão transferidos.
- ID : Digite o ID de usuário com o qual você fará login no servidor de FTP.
- Senha : Digite a senha da conta de usuário para fazer login no servidor de FTP.
- Diretório de upload : Especifique o caminho de FTP para o qual você irá transferir o alarme ou as imagens do evento.
- Porta : A porta padrão do servidor de FTP é 21; no entanto, você pode usar um número de porta diferente de acordo com as configurações do servidor de FTP.
- Modo passivo : Selecione <Lig.> se precisar conectar no modo passivo devido às configurações de firewall ou servidor de FTP.

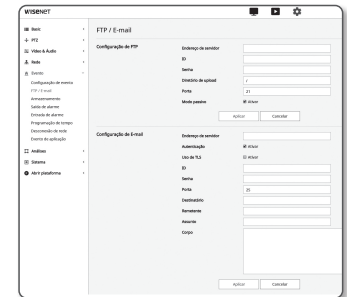

- Configuração de E-mail
 - Endereço de servidor : Digite o endereço SMTP do servidor de e-mail para o qual o alarme ou as imagens do evento serão transferidos.
 - Usar autenticação : selecione se deseja usar a autorização.
 - Uso de TLS : especifique o uso de TLS.
 - ID : Digite o ID de usuário para fazer login no servidor de e-mail.
 - Senha : Digite a senha da conta de usuário para fazer login no servidor de e-mail.
 - Porta : A porta padrão do servidor de e-mail é 25; no entanto, você pode usar um número de porta diferente de acordo com as configurações do servidor de e-mail.
 - Destinatário : Digite o endereço do destinatário de e-mail.
 - Remetente : Digite o endereço do remetente de e-mail. Se o endereço do remetente estiver incorreto, o e-mail do remetente poderá ser classificado como SPAM pelo servidor de e-mail e talvez não seja enviado.
 - Assunto : Digite um assunto para seu e-mail.
 - Corpo : Forneça o texto da mensagem. Anexe o alarme ou as imagens do evento ao e-mail que você está preparando.
4. Quando concluído, clique em **[Aplicar]**.

Armazenamento

Você pode ativar gravação em seu dispositivo, configurar as condições de gravação, verificar a capacidade dos dados salvos e formatar o próprio dispositivo.

1. No menu de configuração, selecione a guia <Evento (🏠)>.
2. Clique em <Armazenamento>.
3. Selecionar um dispositivo para salvar dados.

 ■ Se seu dispositivo estiver gravando corretamente os dados, exibirá "Gravação".

■ Se você vir uma mensagem de "Erro", verifique o seguinte:

- Verifique o armazenamento para ver se está conectado ao dispositivo.
 - Verifique os arquivos no armazenamento para ver se estão danificados.
 - Verifique o armazenamento para ver se eles estão fisicamente danificados.
- Se a mensagem "Erro" não desaparecer depois de seguir as instruções, formate o cartão Micro SD. Após a formatação, se a mensagem de erro persistir, substitua o cartão de memória Micro SD.
- Se você remover o cartão Micro SD, sem mudar o botão para a posição "delsigado" nas configurações ou se você conectar a câmera a uma fonte de energia instável, o cartão Micro SD pode ficar danificado.



Para gravar na memória Micro SD

1. Configure a unidade de cartão SD como <Lig.>.
2. Clique no botão **[Aplicar]**.
3. Verifique o <Tamanho livre> e <Tamanho total> de seu cartão de memória. Você pode formatar o cartão Micro SD, clicando no botão <Formato>.
 - Alguns quadros (fotogramas) podem ser ignorados se o cartão de memória Micro SD operar em velocidade mais baixa do que a recomendada. Para mais informações, consulte as "Especificações Recomendadas Para Cartão De Memória Micro SD/SDHC/SDXC". (página 6)
 - Para um cartão de memória Micro SD com grande capacidade, a velocidade de formatação será conseqüentemente reduzida.
 - O tráfego de dados vai aumentar quando a câmera estiver configurada para maior resolução, taxa de bits superior e/ou taxa de quadros superior. Se houver demasiado tráfego de dados, alguns quadros podem ser ignorados embora seja armazenados em um quadro integral.
 - Quando um quadro de salto ocorre, as imagens são salvas à taxa mínima de uma imagem por segundo.
4. Especifique a ação de armazenamento.
 - Perfil de gravação : É exibido o nome do perfil a ser gravado.
 - Gravação normal : Faça uma gravação em uma determinada taxa de quadros.
 - Gravação de evento : Defina o tipo da gravação para um determinado evento que ocorre.
 - Duração antes do evento : Especifique o ponto no tempo antes da ocorrência do alarme; iniciando do ponto no tempo em que as imagens serão transferidas. Você pode especificar até 5 segundos antes da ocorrência do alarme.
 - Duração após o evento : Especifique o ponto no tempo após a ocorrência do alarme; até o ponto no tempo especificado que as imagens serão transferidas. Você pode especificar até 120 segundos após a ocorrência do alarme.
 - Tipo de arquivo de gravação : Especifica o formato de arquivo da imagem gravada.
 - STW : É o formato de arquivo exclusivo da Hanwha Techwin.
 - AVI : É o formato de arquivo avi.

 ■ Se o tipo de arquivo de armazenamento for alterado, os dados existentes são formatados.

- Sobregravação : Se a memória Micro SD estiver cheia, esta opção excluirá os dados antigos e armazenará novos dados em substituição.
- Exclusão automática : Os dados de um determinado período são excluídos, enquanto os outros dados não são excluídos. Esta opção pode ser definida para o intervalo entre 1 a 180 dias.

 ■ Se terminar o período de armazenamento, dos dados são automaticamente excluídos e novos dados serão gravados. Uma vez excluídos os dados não poderão ser recuperados.

5. Defina <Sistema de arquivos SD>.

- Tipo : A câmera suporta VFAT e ext4 como um sistema de arquivos de cartão SD, o qual pode ser configurado pelo usuário. (No entanto, no caso de um sistema de arquivos ext4, é necessário um aplicativo adicional para reconhecer o sistema operativo Windows)

 ■ Se as configurações são alteradas, os dados existentes serão formatados.

■ Pode demorar até 10 minutos a formatar um cartão SD com um sistemas de arquivos ext4.

6. Especifique <Configuração de gravação normal>.

- Sempre : Sempre salva o vídeo gravado no cartão de memória Micro SD.
 - Se definido como Sempre, a hora de ativação não poderá ser alterada.
- Somente horário programado : Grava apenas no dia da semana e horário determinados.

7. Quando concluído, clique em **[Aplicar]**.

Se desejar gravar em seu NAS

1. Configure a operação de salvar e a gravação básica.

- A exclusão automática é apenas suportada se seu NAS cumprir as especificações recomendadas.

2. Digite as informações registradas em seu NAS.

- Endereço IP : Endereço único de IP atribuído a seu NAS.
- ID : Uma ID registrada com o NAS.
- Senha : Uma ID registrada com o NAS.
- Pasta padrão : Designar a pasta do usuário de NAS para salvar dados.

3. Clique no botão **[Teste]** para visualizar se pode conectar com êxito ao NAS.

- Se for exibida a mensagem de êxito, significa que você pode salvar dados com êxito no dispositivo NAS.

- Se for exibida mensagem de falha, verifique o seguinte.
 - Confirme que o endereço IP de NAS é válido.
 - Confirme que o ID/senha do NAS é válido.
 - Confirme que pode acessar à pasta designada como pasta básica usando a ID do dispositivo NAS.
 - Confirme que os itens SMB/CIFS ide NAS não estão marcados.
 - Confirme que o endereço IP de NAS e o endereço IP da câmera estão no mesmo formato. Exemplo) o valor inicial de NAS e da máscara de subrede da câmera é 255.255.255.0. Se o endereço IP for 192.168.20.32 então o endereço IP de NAS deve estar no intervalo entre 192.168.20.1 ~ 192.168.20.255.
 - Verifique se tentou acessar como outros usuário sem formatar a pasta básica salva ou usada.
 - Confirme que usou o equipamento NAS recomendado.

4. Depois de concluir as configurações, defina a unidade NAS com **<Lig.>**.

5. Clique no botão **[Aplicar]**.

6. Entre no NAS e verifique o **<Tamanho livre>** e o **<Tamanho total>**.

- Você pode formatar a pasta padrão especificada na configuração de conexão NAS clicando no botão **<Formato>**.
 - O tráfego de dados vai aumentar quando a câmera estiver configurada para maior resolução, taxa de bits superior e/ou taxa de quadros superior. Se houver demasiado tráfego de dados, alguns quadros podem ser ignorados embora seja armazenados em um quadro integral.
 - Quando um quadro de salto ocorre, as imagens são salvas à taxa mínima de uma imagem por segundo.

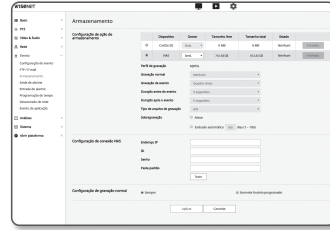

Guia NAS (Armazenamento Anexo à Rede)

- Como os dados podem não ser salvos depois de uma interrupção temporária da rede ao usar o NAS, é recomendável que você use SD ao mesmo tempo para evitar a perda de imagens gravadas.
- Se a configuração permitir um cartão de memória Micro SD e NAS conectada em simultâneo para uso, a mais alta prioridade de gravação vai para NAS.
- Se você ativar Substituir para o NAS, definindo-a para **<Desl.>** e a capacidade disponível for inferior a 20%, ele será salvo no cartão Micro SD.
- Se salvar dados em NAS, é possível que não o possa salvar quando inserir um cartão de memória Micro SD usado por outra câmera.
- Especificações recomendadas por NAS : Consultar as **"Especificações recomendadas por NAS"**. (Página 6)
- Se alterar o armazenamento de NAS enquanto salvar dados em NAS, não será imediatamente refletido no sistema.
- Se remover por si próprio o equipamento NAS enquanto estiver a salvar dados, ou se a rede estiver desconectada, a operação de armazenamento de NAS será terminada anormalmente.
- Salvar em NAS permite apenas uma câmera para uma pasta. Iniciar sessão com outra câmera não é permitido e as imagens não serão salvas.

O que segue é uma descrição em como salvar dados usando NAS de acordo com o método Synology NAS, que é um dos produtos recomendados.

1. Acesse a Synology NAS como administrador.

Neste exemplo, o endereço IP de NAS é definido para **[192.168.20.253]**.

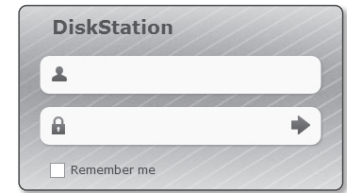

2. Se o puder acessar como administrador, será exibida a seguinte tela. Clique em **[Control Panel]**.



3. Clique em **<Shared Folder>** no menu de compartilhamento e privilégio de arquivo.

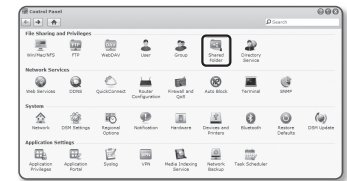

4. Clique no botão **[Create]**.

5. Após introduzir o nome da pasta de compartilhamento (ID), clique no botão **[OK]** para criar uma pasta compartilhada. Neste exemplo, o nome da pasta compartilhada é **[testDirectory]**.

6. Em Windows, para acessar NAS, configure o privilégio para a pasta compartilhada como segue. Verifique as propriedades de administrador de **[Read/Write]**.

7. Clique em **<User>** no menu de compartilhamento e privilégio de arquivo.

8. Após clicar no botão **[Create]**, e introduza o nome (ID) e senha. Neste exemplo, a (ID) do nome está definida como **[testID]** e a senha também como **[testID]**.

9. Em Windows, configure o privilégio para acesso NAS. Para a pasta compartilhada criada em passo 4 chamado "testDirectory" selecione **[Read/Write]**.

10. A configuração básica em NAS está concluída. Conecte a sua câmera à NAS real. Conforme apresentado abaixo, introduza os itens de configuração de conexão de NAS.

11. Após introduzir o item 10, selecione **<Lig.>**.

12. Clique no botão **[Aplicar]**. Concluir armazenamento usando NAS.

Dispositivo	Conexão	Formato de disco	Formato de mídia	Estado
NAS	End.	NTFS	NTFS	Normal

Saída de alarme

1. No menu de configuração, selecione a guia **<Evento (🔔)>**.

2. Clique em **<Saída de alarme>**.

3. Configure as definições de saída de alarme da câmera.

- Se você alterar o tipo de saída de alarme, o botão de saída de alarme na página de monitoramento e o tipo de saída de alarme exibido na página de configuração de evento também serão alterados.

• Tipo

- Normalmente aberto : Considera o estado de "Circuito aberto" do sensor ou dispositivo de entrada de alarme como normal, e dispara o evento de alarme se entrar no estado de "Circuito fechado".
- Normalmente fechado : Considera o estado de "Circuito fechado" do sensor ou dispositivo de entrada de alarme como normal, e dispara o evento de alarme se entrar no estado de "Circuito aberto".
- Modo : Define o método de saída de alarme.
 - Há diferença de funcionamento quando clicado o botão de saída de alarme ao estar desabilitado.
- Pulso : Fica ativado durante o período de tempo especificado pela duração (intervalo de comutação), então é desativado automaticamente.
- Ativo/Inativo : Permanece ativo até que o usuário clique no botão novamente para deixá-lo inativo.
- Duração : Define a duração do alarme que o mantém ativo se o modo é definido como pulso, de 1 a 15 segundos.

4. Quando concluído, clique em **[Aplicar]**.

Entrada de alarme

Você pode configurar o tipo de entrada de alarme, hora da ativação e modo de operação.

1. No menu de configuração, selecione a guia <Evento (🏠)>.

2. Clique em <Entrada de alarme>.

3. Defina se deixará ou não <Ativar>.

4. Selecione o tipo.

- Normalmente aberto : Está normalmente aberto, mas se estiver fechado, um alarme será acionado.
- Normalmente fechado : Está normalmente fechado, mas se estiver aberto, um alarme será acionado.

5. Especifique <Horário de ativação>.

- Sempre : Sempre verifique quando ocorre um alarme. É ativado em modo de operação quando o alarme ocorre.
 - Se definida como <Sempre>, a hora de ativação não poderá ser alterada.
- Somente horário programado : Verifique se um alarme ocorre em um dia especificado da semana por um período de tempo especificado. É ativado em modo de operação quando o alarme ocorre.
 - [1 min 30 min 1 h] : Configura o formato de exibição da hora no eixo vertical.
 - [Redefinir] : Redefine todas as configurações.

6. Especifique uma operação que será executada se ocorrer um alarme.

- FTP : Especifique o uso da transferência FTP na configuração de entrada do alarme.
 - Consulte "FTP / E-mail" para mais detalhes. (página 49)
- E-mail : Especifique o uso da transferência de e-mail na configuração de entrada de alarme.
 - Consulte "FTP / E-mail" para mais detalhes. (página 49)
- Gravar : Você pode configurar o alarme para gravar em um cartão Micro SD ou em um NAS quando estiver operando.
 - Configure <Dispositivo> como <Lig.> em <Armazenamento>. (página 50)
- Saída de alarme1 : Selecione se irá configurar a saída do alarme caso ocorra um alarme e especifique o tempo de saída do alarme.
- Ir para predef : Ao entrar em um alarme, desloque-o para a localização predefinida designada.

7. Quando concluído, clique em [Aplicar].

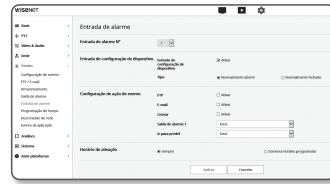

Programação de tempo

Você pode configurar as definições para transmitir imagens em intervalos regulares numa operação agendada independentemente da ocorrência de um evento.

1. No menu de configuração, selecione a guia <Evento (🏠)>.

2. Clique em <Programação de tempo>.

3. Defina se deixará ou não <Ativar>.

4. Especifique <Intervalo de transferência>.

5. Especifique <Horário de ativação>.

- Sempre : é sempre ativado no modo de operação em intervalo configurado.
- Somente horário programado : é ativado periodicamente no modo de operação em um horário e data especificados.

! ■ A configuração do valor do intervalo de transferência deve ser menor do que o intervalo de ativação pré-definido para ter sucesso com a transmissão de imagem.

6. Especifique as condições de ativação.

- FTP : Especifique o uso da transferência por FTP se um evento ocorrer.
 - Consulte "FTP / E-mail" para mais detalhes. (página 49)

7. Quando concluído, clique em [Aplicar].

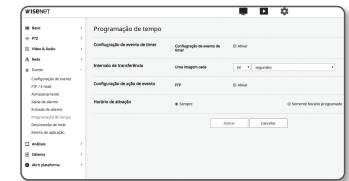

Desconexão de rede

Quando uma rede está fisicamente desligada, ela é considerada como um evento a ser salvo.

1. No menu de configuração, selecione a guia <Evento (🏠)>.
2. Clique em <Desconexão de rede>.
3. Defina se deixará ou não <Ativar>.
4. Configure o agendamento e condições de evento de movimento.
 - Para obter mais informações sobre <Configuração de ação de evento> e <Horário de ativação>, consulte "Entrada de alarme". (página 53)
5. Quando concluído, clique em [Aplicar].

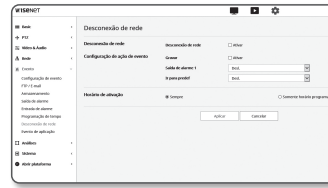

Evento de aplicação

Você pode configurar o sistema para gerar sinais para os eventos definidos na aplicação. Os sinais de eventos previstos variam de acordo com a função da aplicação.

1. No menu de configuração, selecione a guia <Evento (🏠)>.
2. Clique em <Evento de aplicação>.
3. Defina se deixará ou não <Ativar>.
4. Configure o agendamento e condições de evento de movimento.
 - Para obter mais informações sobre <Configuração de ação de evento> e <Horário de ativação>, consulte "Entrada de alarme". (página 53)
5. Quando concluído, clique em [Aplicar].

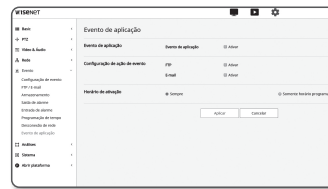

CONFIGURAR AS DEFINIÇÕES DE ANÁLISE

Deteção de movim.

Você pode configurar as definições para gerar um sinal de evento quando é detectado um movimento.

1. No menu de configuração, selecione a guia <Análises (🔍)>.
2. Clique em <Deteção de movim.>.
3. Defina se deixará ou não <Ativar Deteção de movimento>.
4. Defina uma <Incluir área> e <Área de não-deteção>.

- Incluir área : O sinal de evento pode ser gerado se for detectado algum movimento na área onde o polígono está definido.
- Área de não-deteção : O sinal de evento pode ser gerado se for detectado algum movimento fora da área onde o polígono está definido.
- Uma única área suporta uma forma com até 8 vértices. Seleccionar 4 vértices no vídeo usando o mouse para criar um retângulo, selecione cada linha do retângulo e adicione até mais 4 pontos para criar a forma desejada.
- Você pode configurar até 8 áreas. Você pode especificar as configurações de nível e sensibilidade separadamente para cada área.

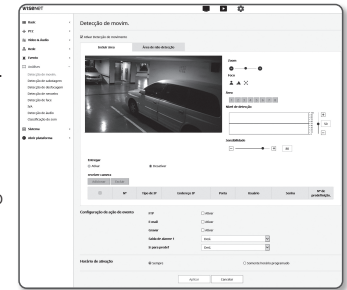

5. Configure as definições para cada item.
 - Nível de deteção : Se o movimento for maior que o nível configurado, é gerado um evento de deteção de movimento. Mesmo no gráfico, se o movimento é maior que o limite do nível configurado, a cor é exibida de forma diferente.
 - Sensibilidade : Configura a sensibilidade da deteção de movimento para cada área. Diminui a sensibilidade em um ambiente onde o fundo e o objeto são claramente distinguidos, e aumenta a sensibilidade em um ambiente escuro onde o fundo e o objeto não são claramente distinguidos.
 - Entregar : Para usar a Transferência, selecione <Ativar>. Você pode realocar uma câmera específica para uma posição predefinida de um PTZ específico quando um movimento é detectado em uma área de deteção configurada. Especifica uma câmera para cada área de deteção.
 - receiver camera : A câmera receptora pode ser interoperada com a área de deteção.
6. Configure o agendamento e condições de evento de movimento.
 - Para obter mais informações sobre <Configuração de ação de evento> e <Horário de ativação>, consulte "Entrada de alarme". (página 53)
7. Quando concluído, clique em [Aplicar].

- ! ■ O tamanho detectado de um objeto pode ser diferente do tamanho real dependendo do seu formato.
- Nos seguintes casos, o desempenho da detecção de movimentos pode ser prejudicado ou pode ocorrer uma avaria.
 - A cor ou o brilho do objeto é semelhante ao plano de fundo.
 - Pequenas atividades próximas à extremidade do campo de visão da câmera.
 - Múltiplos movimentos contínuos ocorrendo aleatoriamente devido a uma mudança de cena, alterações repentinas de iluminação ou por outros motivos.
 - Um objeto fixo continua se movendo na mesma posição.
 - Movimentos com pouca alteração de posição, tais como aproximação ou distanciamento da câmera.
 - Aproximar demais objetos à câmera
 - Um objeto oculta outros objetos atrás.
 - Um objeto muito rápido (para uma detecção apropriada, um objeto deve ser encontrado sobreposto entre quadros contíguos).
 - Reflexão / borrado / sombra devido a uma luz forte, como luz direta do sol, iluminação ou lâmpada frontal.
 - Com neve, chuva, vento intensos ou ao amanhecer / ambiente empoeirado.

Detecção de sabotagem

Você pode configurar para detecção de tentativas de violação e disparar eventos, tais como a mudança repentina da direção de enquadramento da câmera, lentes bloqueadas e outras mudanças gerais de cenas do vídeo.

1. No menu de configuração, selecione a guia <Análises (I) >.

2. Clique em <Detecção de sabotagem>.

3. Defina se deixará ou não <Ativar Detecção de intromissão>.

4. O gráfico representa o grau de manipulação. Configure o nível de sensibilidade da manipulação para detectar (intervalo: 1 a 100).

5. Configure a sensibilidade.

Quanto mais elevado for o valor definido, mais sensível será a reação da câmera (intervalo: 1 a 100).

6. Especifique a duração mínima de monitoramento.

É gerado um sinal de evento se um estado superior ao nível de detecção estiver ativo pela duração mínima de monitoramento (unidade: segundos)

7. Especifique se pretende excluir as áreas escuras.

Esta função torna difícil distinguir a escuridão devido à não iluminação da escuridão por estar bloqueada por um objeto. Apesar desta propriedade, se você quiser excluir um alarme por mudanças bruscas no brilho da tela, tais como não iluminação, você deve ativar esta função.

8. Configurar o agendamento e condições de evento de movimento.

■ Para obter mais informações sobre <Configuração de ação de evento> e <Horário de ativação>, consulte "Entrada de alarme". (página 53)

9. Quando concluído, clique em [Aplicar].

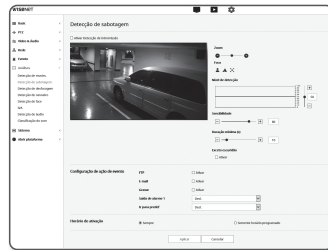

- ! ■ A detecção será restaurada após a estabilização por um certo período de tempo (cerca de 5 segundos). Durante a estabilização, a detecção não está disponível.
- Se alarmes falsos são gerados com frequência, você deve diminuir gradualmente a sensibilidade para minimizar os alarmes falsos.
- Se você usar uma baixa sensibilidade, podem ser gerados alarmes mesmo por mudanças muito pequenas na tela, mas a detecção falsa pode ocorrer em resposta a mudanças em objetos em movimento ou brilho.
- Nos seguintes casos, a função de detecção de manipulação pode não funcionar corretamente.
 - Monitoramento de ambiente com fundo simples, e ambiente de noite e baixo nível de luz.
 - Vibração forte da câmera ou alterações bruscas da iluminação

Detecção de desfocagem

Você pode configurar as definições para gerar um sinal de alarme quando é detectada a desfocagem da lente da câmera.

1. No menu de configuração, selecione a guia <Análises (I) >.

2. Clique em <Detecção de desfocagem>.

3. Defina se deixará ou não <Ativar Detecção de desfocagem>.

4. Configure as definições para cada item.

- Nível de detecção : É gerado um alarme se o nível atual é superior ao nível de detecção configurado.
- Sensibilidade : Quanto mais elevada a sensibilidade, mais elevado é o nível do gráfico produzido para o mesmo vídeo.
- Duração mínima (s) : É gerado um alarme se o nível de estado for superior ao nível de detecção e se permanecer continuamente durante o período mínimo de monitoramento configurado.

5. Configurar o agendamento e condições de evento de movimento.

■ Para obter mais informações sobre <Configuração de ação de evento> e <Horário de ativação>, consulte "Entrada de alarme". (página 53)

6. Quando concluído, clique em [Aplicar].

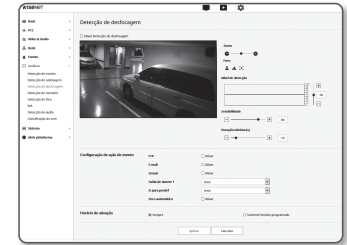

- ! ■ Após um alarme por detecção de desfocagem ser gerado, se você pretender receber um alarme por desfocagem de novo, você precisa regressar a um estado estável pelo menos uma vez. Exemplos de regresso a um estado estável são os seguintes:
 - Caixa de seleção Usar Detecção de Desfocagem está desmarcada
 - A identificação de vídeo está disponível, uma vez que a focagem simples está ativa
 - Se um objeto no vídeo se move para uma posição na qual uma boa focagem está garantida e assim é detectada uma manipulação identificável.
- Nos seguintes casos, o desempenho da detecção de desfocagem pode estar limitado ou pode ocorrer uma avaria.
 - Ambiente de monitoramento monótono, noite ou ambiente com pouca iluminação
 - Alterações súbitas na iluminação (por exemplo, uma luz interior se desliga)
 - Lentes bloqueadas por um objeto grande que cobre quase toda a tela.
 - Altera o objeto do foco mudando a posição da câmera.

Detecção de nevoeiro

Você pode configurar as definições para gerar um sinal de evento quando é detectado nevoeiro.

1. No menu de configuração, selecione a guia <Análises (I)>.
2. Clique em <Detecção de nevoeiro>.
3. Defina se deixará ou não <Ativar Detecção de nevoeiro>.
4. Configure as definições para cada item.

- Nível de detecção : É gerado um alarme se o nível atual é superior ao nível de detecção configurado.
- Sensibilidade : Quanto mais elevada a sensibilidade, mais elevado é o nível do gráfico produzido para o mesmo vídeo.
- Duração mínima (s) : É gerado um alarme se o nível de estado for superior ao nível de detecção e se permanecer continuamente durante o período mínimo de monitoramento configurado.

5. Configurar o agendamento e condições de evento de movimento.
 - Desembaiar : Especifica se pretende usar a função de remoção de nevoeiro quando o nevoeiro é detectado.
 - Para obter mais informações sobre <Configuração de ação de evento> e <Horário de ativação>, consulte "Entrada de alarme". (página 53)
6. Quando concluído, clique em [Aplicar].

- ! ■ Após um alarme por detecção de nevoeiro ser gerado, se você pretender receber um alarme por detecção de nevoeiro de novo, você precisa regressar a um estado estável pelo menos uma vez. O melhoramento do vídeo após a remoção de nevoeiro não é reconhecido como um estado estável. Exemplos de regresso a um estado estável são os seguintes:
- Caixa de seleção Usar Detecção de Nevoeiro está desmarcada.
 - O vídeo é identificável assim que o nevoeiro ou fumo desaparecem.
- Nos seguintes casos, o desempenho da detecção de desfocagem pode estar limitado ou pode ocorrer uma avaria.
- Ambiente de monitoramento monótono, noite ou ambiente com pouca iluminação
 - Alterações súbitas na iluminação (por exemplo, uma luz interior se desliga)
 - Lentes bloqueadas por um objeto grande que cobre quase toda a tela.
 - Altera o objeto do foco mudando a posição da câmera.

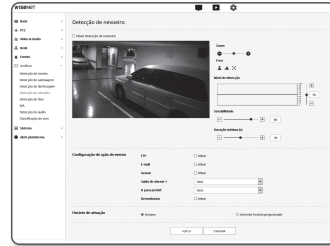

Detecção de face

Você pode configurar as definições para gerar um sinal de evento em resposta à detecção de um rosto na área especificada.

1. No menu de configuração, selecione a guia <Análises (I)>.
2. Clique em <Detecção de face>.
3. Defina se deixará ou não <Ativar Detecção de rosto>.
4. Defina uma <Incluir área> e <Área excluída>.
 - Incluir área : O sinal de evento pode ocorrer se um rosto for detectado na área onde está definido um polígono.
 - Área excluída : O sinal de evento pode ocorrer se um rosto for detectado fora da área onde está definido um polígono.
5. Configure o nível de sensibilidade.
 - Quanto maior a sensibilidade, mais detalhada e precisa será a detecção de rosto.
6. Configurar o agendamento e condições de evento de movimento.
 - Para obter mais informações sobre <Configuração de ação de evento> e <Horário de ativação>, consulte "Entrada de alarme". (página 53)
7. Quando concluído, clique em [Aplicar].

- ! ■ Nos seguintes casos, o desempenho da detecção de rosto pode ser prejudicado ou pode ocorrer uma avaria.
- O ângulo ou inclinação do rosto é diferente da direção da imagem (por exemplo, parada de mão)
 - A pessoa está usando acessórios que cobrem o rosto como óculos, óculos de sol, chapéu ou máscara
 - O rosto está desfocado pois a câmera não está focada
 - De noite ou em ambiente com pouca luminosidade
 - O brilho do rosto é anormal devido à direção da luz, como por exemplo, luz de fundo

IVA (Análise Inteligente de Vídeo)

Você pode configurar as definições para gerar um sinal de evento quando é detectado movimento ou situação que corresponde às regras de evento especificadas.

1. No menu de configuração, selecione a guia <Análises (I)>.
2. Clique em <IVA>.
3. Defina se deixará ou não <Ativar IVA>.
4. Configure as regras para detectar. Para mais informações sobre as configurações, consulte "Configurar as definições de análise". As regras configuráveis são as seguintes.

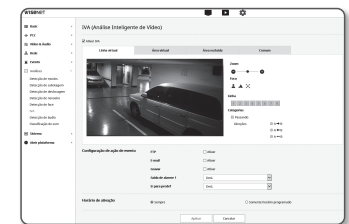
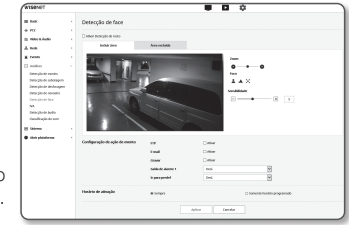

- Passando : Você pode detectar um objeto que passa na direção selecionada em uma linha virtual especificada.
 - Entrada abusiva : Você pode detectar o aparecimento de um objeto em movimento dentro da área virtual.
 - Entrar : Detecta um objeto entrando do exterior para o interior da área virtual.
 - Saindo : Detecta um objeto saindo do interior para o exterior da área virtual.
 - Aparecimento (Desaparecimento) : Detecta um objeto novo aparecendo dentro da área virtual, a qual é monitorizada por um período de tempo específico após a fixação da sua posição, ou detecta um objeto fixo que desaparece e não é monitorizado durante o período de monitoramento.
 - Passeantes : Detecta um objeto vagueando dentro da área virtual por um período superior ao período de monitoramento.
5. Selecione a(s) área(s) que você não quer incluir na análise, e área(s) excluída(s).
 6. Configure o nível de sensibilidade e o tamanho do interesse (se necessário). Para mais informações sobre as configurações, consulte "**Definições Comuns**".
 7. Configurar o agendamento e condições de evento de movimento.
 - Para obter mais informações sobre <Configuração de ação de evento> e <Horário de ativação>, consulte "**Entrada de alarme**". (página 53)
 8. Quando concluído, clique em [Aplicar].

Configurar as definições de análise

Você pode configurar as regras de análise individual da seguinte forma.

• Passando

1. Selecione a guia <Linha virtual>.
2. Clique com o botão esquerdo do mouse na tela para especificar o início e o fim da linha em uma posição desejada para detectar.
3. Selecione uma direção de interesse.
4. Quando concluído, clique em [Aplicar].
5. Para remover as regras que foram configuradas, clique com o botão direito do mouse na linha e clique no botão [OK] na janela pop-up que aparece.

• Entrada abusiva, Entrar, Saindo, Aparecimento (Desaparecimento), Passeantes

1. Clique na guia <Área virtual>.
2. Uma área pode suportar um polígono com até 8 vértices. Depois de criar um polígono selecionando 4 vértices na imagem, selecione cada linha do polígono já criado, e você pode adicionar até 4 vértices adicionais para criar o polígono desejado.
3. Na área virtual que foi configurada, selecione uma categoria de análise.
4. Quando concluído, clique em [Aplicar].
5. Para remover as regras que foram configuradas, clique com o botão direito do mouse na linha e clique no botão [OK] na janela pop-up que aparece.

Configurações comuns

As configurações comuns são configurações para aumentar a precisão de detecção e minimizar os falsos positivos, com base no ambiente de utilização.

• Sensibilidade

1. Selecione a guia <Comum>.

- Você pode alterar a sensibilidade da distinção do fundo da tela de movimentos. Em uma situação em que objetos podem ser claramente distinguidos dos fundos, defina esta para um nível baixo de sensibilidade. Para o cenário oposto, nos quais é difícil distinguir objetos, tais como em situações com fraca iluminação, defina esta para um nível alto.

2. Quando concluído, clique em [Aplicar].

• Tamanho

1. Selecione a guia <Comum>.

2. Para cada retângulo que representa o tamanho mínimo e tamanho máximo, clique com o botão direito do mouse no vértice na parte inferior direita para mover e mudar de tamanho.

- Movimentos menores que o tamanho mínimo especificado ou maiores que o tamanho máximo não são detectados. Para evitar detecções não intencionais causadas por ruídos maiores ou menores, defina os tamanhos de movimento mínimo/máximo apropriadamente de acordo com o seu ambiente. Note que os mesmos movimentos no mesmo local podem ser detectados de forma diferente em termos do seu tamanho de detecção; recomenda-se que considere e inclua a diferença tolerável ao definir os tamanhos de detecção mínima/máxima.

3. Quando concluído, clique em [Aplicar].

Detecção de áudio

Você pode configurar a detecção de determinados níveis sons e disparar eventos específicos.

1. No menu de configuração, selecione a guia <Análises ()>.

2. Clique em <Detecção de áudio>.

3. Defina se deixará ou não <Ativar Detecção de áudio>.

4. Defina o nível de som de detecção de áudio. Quanto menor o nível, menor o grau de mudança de som que é detectado.

- O nível de detecção áudio é designado para normalizar os dados de entrada para um valor entre 1 e 100 e detectar o sinal superior ao nível de limite. Não tem relação com o nível de decibéis (dB).

5. Configurar o agendamento e condições de evento de movimento.

- Para obter mais informações sobre <Configuração de ação de evento> e <Horário de ativação>, consulte "**Entrada de alarme**". (página 53)

6. Quando concluído, clique em [Aplicar].

- Selecione <Vídeo & Áudio> - <Configuração de Áudio> e selecione o volume adequado para seu MIC como fonte de áudio para que a função de detecção de áudio funcione corretamente.

- Se o nível de áudio detectado é baixo demais, determine o ganho da entrada de áudio para um nível superior em <Configuração de Áudio>.

- Você pode usar a função de detecção de áudio quando a câmera estiver conectada a um dispositivo de entrada de áudio.



Classificação do som

Você pode configurar as definições para gerar um sinal de evento em resposta à detecção de uma fonte sonora específica.

1. No menu de configuração, selecione a guia <Análises (I)]>.

2. Clique em <Classificação do som>.

3. Defina se deixará ou não <Ativar Classificação do som>.

4. Defina o nível de energia áudio para a fonte sonora classificar. O valor de nível de energia para a entrada de áudio é atualizado periodicamente da direita para a esquerda, e é desenhado na área. A classificação da fonte sonora apenas é aplicada ao áudio a um nível mais elevado do que o valor especificado.

5. Configure as definições para cada item.

- Ruído reduzido : Especifique o estado de <Ativar>.
 - Se o ruído no ambiente envolvente for muito elevado, excedendo os 55 a 60dB, utilize a função de redução de ruído. Se a função de redução de ruído for usada, a função de classificação do som pode ficar degradada ou pode não funcionar, dependendo do ambiente, uma vez que a fonte sonora original é reduzida. Se você usar o filtro de redução de ruído em um ambiente tranquilo, a função de classificação da fonte sonora pode ficar afetada.
- Categorias : Seleccione uma fonte sonora para classificar.
 - Definição de fonte sonora
 - Som de grito: Som alto gerado por seres humanos, assim como um grito ou berro por um adulto do sexo masculino/feminino ou criança
 - Som de disparo: Som de tiro (excluindo sons de tiros consecutivos, gerados rapidamente)
 - Som de explosão: Som de explosão súbita resultante de uma ação destrutiva
 - Som de vidro quebrando: Som de quebra de vidro

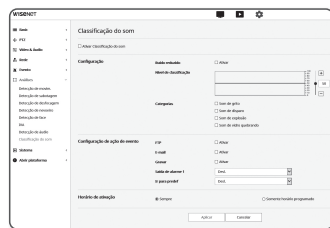

6. Configurar o agendamento e condições de evento de movimento.

- Para obter mais informações sobre <Configuração de ação de evento> e <Horário de ativação>, consulte "Entrada de alarme". (página 53)

7. Quando concluído, clique em [Aplicar].

- ! ■ Em <Vídeo & Áudio> - <Configurações Áudio>, recomenda-se que defina o ganho de entrada áudio para um valor entre 4 e 6.
- Em <Vídeo & Áudio> - <Configurações Áudio>, se você definir a fonte de entrada áudio para um microfone externo, as especificações do microfone recomendadas são as seguintes.
 - Gama de frequência: 40 a 16,000Hz
 - Impedância: 1,500Ω
 - Sensibilidade: -40±3 dB (7.1~14.1 mV)
- Nos seguintes casos, o desempenho da classificação da fonte sonora pode ser prejudicado ou pode ocorrer uma avaria.
 - Os sons de tiros são gerados consecutivamente, tal como o som produzido por uma metralhadora em vez do som de um único tiro.
 - O ruído é muito alto para distinguir a partir da fonte sonora alvo.
 - 2 ou mais fontes sonoras são introduzidas simultaneamente.
 - A classificação da fonte sonora é aplicada em um ambiente tranquilo usando a função de remoção de ruído
 - O som do aplauso ou do grito é escutado a uma curta distância (dentro de 1m) a partir da câmera
 - Um fonte sonora forte que não pertence a nenhuma das categorias de fontes sonoras, tais como o som de avião ou som de sirene são geradas subitamente
 - O microfone externo não está em conformidade com as especificações recomendadas

CONFIGURAÇÃO DO SISTEMA

Informações do produto

1. No menu de configuração, selecione a guia <Sistema (S)]>.

2. Clique em <Informações sobre o produto>.

3. Verifique as informações da câmera ou forneça detalhes de acordo com o ambiente de rede.

- Modelo : Nome do modelo do produto.
- Número de série : Número de série do produto.
- Nome do dispositivo : forneça um nome de dispositivo a ser exibido na tela ao vivo.
- Local : Especifique o local onde a câmera está instalada.
- Descrição : Forneça informações detalhadas sobre o local da câmera.
- Memo : Forneça uma explicação sobre a câmera para melhor compreensão.
- Idioma : Seleccione um idioma preferido para o OSD do Visualizador da Web.



- O idioma padrão é definido como <English>.

4. Quando concluído, clique em [Aplicar].

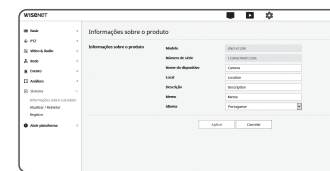

Atualizar / Reiniciar

1. No menu de configuração, selecione a guia <Sistema (S)]>.

2. Clique em <Atualizar / Reiniciar>.

3. Seleccione um item desejado e configure-o conforme apropriado.

- Atualização : Executa a atualização do sistema. Ao reconectar, o visualizador web não vai funcionar normalmente se a cache do navegador não for limpa na totalidade.
- Valores de fábrica : Repõe todas as informações de definições, incluindo as definições da câmera, para os valores de fábrica. (no entanto, os registros não são repostos)
 - Seleccione a caixa de seleção <Exceto parâmetro de rede & Open SDK> e as configurações além das configurações de rede e configurações de plataforma aberta serão restauradas.
 - O sistema de endereço IP terá o padrão DHCP, se você redefinir a câmera. Se nenhum servidor DHCP for encontrado, as configurações anteriores serão restauradas automaticamente.
- Fazer backup e restaurar configuração : Faz o backup das configurações atuais do sistema antes de executar o processo de restauração. O sistema reinicia automaticamente após o backup ou a restauração.
- Reiniciar : Reinicia o sistema.



Para executar a atualização

1. Clique em [Localizar ()] e especifique um arquivo a ser atualizado.
2. Clique em [Atualização].
3. Uma barra de progresso "Atualização" aparece para mostrar o estado da atualização.
4. Quando a atualização terminar, o navegador é encerrado e a câmera reinicia.

-  ■ Pode levar no máximo 10 minutos para o processo de atualização.
Se você terminar forçadamente o processo de atualização, ela não será concluída corretamente.
- Ao reiniciar o sistema, o acesso com o visualizador da Web não será executado.
- Você pode baixar a última versão no site da Hanwha Techwin.

Para criar uma cópia de segurança das definições actuais



1. Clique em [Fazer backup].
2. É salvo um ficheiro num formato ".bin" em "Biblioteca" -> "Documento" -> "Downloads".

Para restaurar as definições de cópia de segurança

1. Para restaurar as configurações de backup, clique em [Restaurar].
 2. Selecione um ficheiro de backup desejado.
-  ■ Se você executar um backup ou restauração, o navegador da Web será fechado e a câmera reinicializará.
 - Se tentar recuperar o arquivo de configuração guardado como cópia de segurança em outro modelo, algumas funções poderão apresentar deficiências e você poderá precisar de alterar a configuração manualmente.

Registro

Você pode verificar o registro do sistema ou registro do evento.

1. No menu de configuração, selecione a guia <Sistema ()>.
2. Clique em <Registro>.
3. Selecione um tipo de registro.
 - Acessar o registro : Você pode verificar a informação de arquivo que contém o acesso do usuário e a hora de acesso.
 - Sistema Registro : Você pode verificar os registros de sistema em que quaisquer alterações no sistema são gravadas incluindo as informações de horário.
 - Evento Registro : Você pode verificar os registros de evento incluindo as informações de horário.
4. Na lista de registros da direita, selecione um item a ser pesquisado.
 - Se você selecionar <All> na lista suspensa da parte superior esquerda, todos os registros dos tipos de registro aplicáveis serão exibidos.
5. Se uma página não puder exibir todos os registros disponíveis, use os botões da parte inferior para ir para o item anterior, próximo ou último.
6. Clique no botão de <Fazer backup> para guardar todos os dados de log para o modo selecionado no momento no "valor de data e hora criado pela câmera no arquivo modelname-mode-camera.txt" na pasta de transferências do navegador.
 -  ■ Cada página exibe 15 registros com o último exibido na parte superior.
 - Cada arquivo contém até 1.000 registros e após 1.000 registros serem salvos, o registro mais antigo é excluído quando um novo registro é gerado.

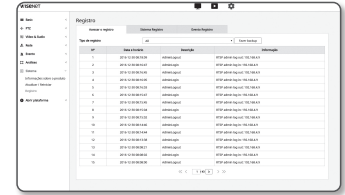

CONFIGURAÇÃO DO ABRIR PLATAFORMA

Abrir plataforma

O usuário pode instalar um aplicativo na sua câmera para executar funções suplementares.

1. No menu de configuração, selecione a guia <Abrir plataforma (P)>.

2. Clique em <Abrir plataforma >.

3. Clique no botão [Localizar (🔍)] para selecionar o arquivo *.cap a partir da pasta de usuário.



4. Clique no botão [Instalar] para instalar seu aplicativo.

5. As informações do aplicativo instalado são exibidas na lista.

- Desinstalar : Exclui aplicativos instalados ou operando.
- Ir para Aplicativo : Você será redirecionado para a página respetiva de cada aplicativo.
- Iniciar : Executa um aplicativo instalado.
- Parar : Encerra um aplicativo em execução.
- Saúde : Exibe os recursos de taxa de ocupação, contagem de segmentos e hora de execução de aplicativos atualmente em execução, etc.
- Prioridade : Define a prioridade dos aplicativos em execução.
Se a taxa de uso de recursos da câmera (incluindo tarefas principais e aplicativos) excede 80%, um aplicativo em andamento será forçado a parar. Neste caso, a prioridade definida pelo usuário é usada para determinar qual aplicativo deve ser parado em primeiro lugar.
- Arranque automático : Quando a fonte de alimentação da câmera ou tarefa principal está em execução, um determinado aplicativo para o qual a execução automática tenha sido ativada será executado automaticamente.
- Gerenciador de Tarefas : Isto exibe a taxa de ocupação dos recursos de um aplicativo em execução em sua câmera.
 - Uso da memória (%) : Esta é a taxa de utilização da memória para cada aplicativo.
 - Uso da CPU (%) : Esta é a taxa de utilização da memória para cada aplicativo.
 - Contagem de Segmento : Este é o número de segmentos criados por cada aplicativo.
 - Duração : Esta é a taxa de utilização da memória para cada aplicativo.
 - Eliminar Tarefa : Encerra um aplicativo.
 - UsoTotal : Esta é a taxa de ocupação de recursos total da câmera (incluindo principais funções e aplicativos).



Em caso de dúvidas sobre o uso do aplicativo ou instalação, consulte o site do desenvolvedor Techwin.

SOLUÇÃO DE PROBLEMAS

PROBLEMA	SOLUÇÃO
Quando um usuário do Windows 10 acessa o visualizador web através do Chrome ou Firefox, o volume do som do microfone se altera periodicamente.	<ul style="list-style-type: none"> Isso é o que acontece quando o driver do microfone é configurado para o driver Realtek. Instale o dispositivo Áudio de Alta Definição (Driver Padrão do Windows) ou o driver de terceiros como o driver do microfone.
Não é exibido nenhum vídeo ao acessar o visualizador web com plug-in gratuito no navegador Safari via HTTPS.	<ul style="list-style-type: none"> Na janela pop-up de autenticação exibida quando acessa inicialmente a https, clique em "Ver Certificado de Autenticação" e selecione a caixa de seleção "Confiar sempre ao ligar ao IP do visualizador da web escolhido". Se o visualizador web continuar falhando ao exibir um vídeo depois de você selecionar "Seguinte" na janela de mensagem em baixo, pressione a tecla Command + Q para sair do navegador Safari, acesse de novo e siga os procedimentos referidos acima.
Não consigo acessar a câmera de um navegador da Web.	<ul style="list-style-type: none"> Verifique se as configurações de rede da câmera são apropriadas. Verifique se todos os cabos de rede foram conectados corretamente. Se foi conectada usando DHCP, verifique se a câmera consegue obter os endereços IP dinâmicos sem qualquer problema. Se a câmera estiver conectada a um Roteador de banda larga, verifique se o encaminhamento da porta está corretamente configurado.
O visualizador foi desconectado durante o monitoramento.	<ul style="list-style-type: none"> Os visualizadores conectados são desconectados após qualquer alteração na câmera ou nas configurações de rede. Verifique todas as conexões da rede. Se a câmera estiver conectada por uma rede PPPoE, o visualizador poderá ser desconectado sob condições precárias da rede.
A câmera conectada à rede não é detectada no programa Device Manager.	<ul style="list-style-type: none"> Desative as configurações de firewall em seu PC e pesquise a câmera novamente.
Sobreposição de imagens.	<ul style="list-style-type: none"> Verifique se duas ou mais câmeras estão configuradas para um único endereço de multicast em vez de diferentes endereços. Se um único endereço for usado para várias câmeras, as imagens poderão ficar sobrepostas.
Nenhuma imagem é exibida.	<ul style="list-style-type: none"> Se o método de transmissão estiver configurado para multicast, verifique se há um roteador que ofereça suporte para multicast na rede local à qual a câmera está conectada.

PROBLEMA	SOLUÇÃO
A voz não é gravada mesmo que as configurações de entrada de áudio estejam definidas.	<ul style="list-style-type: none"> Você deve ativar a caixa de seleção <Entrada áudio> em <Basic> - <Perfil de vídeo>.
O <Detecção de movim.> do <Análises> é definido como <Ativar>, mas não me chega nenhuma notificação por e-mail, mesmo quando ocorreu um evento de análise.	<ul style="list-style-type: none"> Verifique as configurações na seguinte seqüência: <ol style="list-style-type: none"> Verifique <Data e horário>. A <Detecção de movim.> deve ser configurada para <Ativar>. Verifique se a opção de <E-mail> do menu de <Configuração de evento> está marcada como Usar.
Nenhum sinal é encontrado na porta de saída de alarme mesmo quando um evento de análise inteligente de vídeo é gerado.	<ul style="list-style-type: none"> Verifique as configurações da porta de saída de alarme.
Não é possível gravar no cartão de memória Micro SD.	<ul style="list-style-type: none"> Verifique se o cartão de memória está defeituoso.
O cartão de memória Micro SD está inserido, mas a câmera não está funcionando corretamente.	<ul style="list-style-type: none"> Verifique se o cartão de memória está inserido na direção correta. A operação do cartão de memória formatado por outros dispositivos não é garantida com esta câmera. Formate o cartão de memória novamente pelo menu <Configurar> → <Evento> → <Armazenamento>.
Uma ID registrada com o NAS.	<ul style="list-style-type: none"> Confirme se as informações registradas em NAS estão corretas.
Faz o relatório da falha de configuração de NAS.	<ul style="list-style-type: none"> Confirme que o endereço IP de NAS é válido. Confirme que o ID/senha do NAS é válido. Confirme que pode acessar à pasta designada como pasta básica usando a ID do dispositivo NAS. Confirme que os itens SMB/CIFS ide NAS não estão marcados. Confirme que o endereço IP de NAS e o endereço IP da câmera estão no mesmo formato. Exemplo) o valor inicial de NAS e da máscara de subrede da câmera é 255.255.255.0. Se o endereço IP for 192.168.20.32 então o endereço IP de NAS deve estar no intervalo entre 192.168.20.1~192.168.20.255. Verifique se tentou acessar como outros usuário sem formatar a pasta básica salva ou usada. Confirme que usou o equipamento NAS recomendado.

OPEN SOURCE ANNOUNCEMENT

GPL/LGPL software license

The software included in this product contains copyrighted software that is licensed under the GPL/LGPL. You may obtain the complete Corresponding Source code from us for a period of three years after our last shipment of this product by sending email to help.cctv@hanwha.com

If you want to obtain the complete Corresponding Source code in the physical medium such as CD-ROM, the cost of physically performing source distribution might be charged.

GPL SW

Component Name	License	URL
Base Kernel	GPL 2.0	
Busybox	GPL 2.0	http://www.busybox.net/downloads/snapshots
iproute2-4.3.0	GPL 2.0	
iptables-1.4.21	GPL 2.0	http://ftp.netfilter.org/pub/iptables
ethtool-4.2	GPL 2.0	
mtd-1.5.2	GPL 2.0	ftp://ftp.infradead.org/pub/mtd-utils
mi-diag-2.11	GPL 2.0	
rp-pppoe-3.11	GPL 2.0	http://www.roaringpenguin.com/pppoe/
wpa_supplicant-2.5	GPL 2.0	
bash-4.3.30	GPL 3.0	
zeroconf	GPL 2.0	

LGPL SW

Component Name	License	URL
glibc	LGPL 2.0	
inetutils	LGPL 3.0	
neon-0.29.6	LGPL 2.0	http://www.webdav.org/neon/

GNU GENERAL PUBLIC LICENSE

Version 2, June 1991

Copyright (C)1989, 1991 Free Software Foundation, Inc. 51 Franklin Street, Fifth Floor, Boston, MA 02110-1301, USA

Everyone is permitted to copy and distribute verbatim copies of this license document, but changing it is not allowed.

Preamble

The licenses for most software are designed to take away your freedom to share and change it. By contrast, the GNU General Public License is intended to guarantee your freedom to share and change free software—to make sure the software is free for all its users. This General Public License applies to most of the Free Software Foundation's software and to any other program whose authors commit to using it. (Some other Free Software Foundation software is covered by the GNU Lesser General Public License instead.) You can apply it to your programs, too. When we speak of free software, we are referring to freedom, not price. Our General Public Licenses are designed to make sure that you have the freedom to distribute copies of free software (and charge for this service if you wish), that you receive source code or can get it if you want it, that you can change the software or use pieces of it in new free programs; and that you know you can do these things.

To protect your rights, we need to make restrictions that forbid anyone to deny you these rights or to ask you to surrender the rights. These restrictions translate to certain responsibilities for you if you distribute copies of the software, or if you modify it.

For example, if you distribute copies of such a program, whether gratis or for a fee, you must give the recipients all the rights that you have.

You must make sure that they, too, receive or can get the source code. And you must show them these terms so they know their rights. We protect your rights with two steps:

(1) Copyright the software, and (2) offer you this license which gives you legal permission to copy, distribute and/or modify the software. Also, for each author's protection and ours, we want to make certain that everyone understands that there is no warranty for this free software. If the software is modified by someone else and passed on, we want its recipients to know that what they have is not the original, so that any problems introduced by others will not reflect on the original authors' reputations.

Finally, any free program is threatened constantly by software patents. We wish to avoid the danger that redistributors of a free program will individually obtain patent licenses, in effect making the program proprietary. To prevent this, we have made it clear that any patent must be licensed for everyone's free use or not licensed at all. The precise terms and conditions for copying, distribution and modification follow.

TERMS AND CONDITIONS FOR COPYING, DISTRIBUTION AND MODIFICATION

Version 2, June 1991 Copyright (C) 1989, 1991 Free Software Foundation, Inc. 51 Franklin St

0. This License applies to any program or other work which contains a notice placed by the copyright holder saying it may be distributed under the terms of this General Public License.

The "Program", below, refers to any such program or work, and a "work based on the Program" means either the Program or any derivative work under copyright law: that is to say, a work containing the Program or a portion of it, either verbatim or with modifications and/or translated into another language. (Hereinafter, translation is included without limitation in the term "modification".) Each licensee is addressed as "you".

Activities other than copying, distribution and modification are not covered by this License; they are outside its scope. The act of running the Program is not restricted, and the output from the Program is covered only if its contents constitute a work based on the Program (independent of having been made by running the Program). Whether that is true depends on what the Program does.

1. You may copy and distribute verbatim copies of the Program's source code as you receive it, in any medium, provided that you conspicuously and appropriately publish on each copy an appropriate copyright notice and disclaimer of warranty; keep intact all the notices that refer to this License and to the absence of any warranty; and give any other recipients of the Program a copy of this License along with the Program. You may charge a fee for the physical act of transferring a copy, and you may at your option offer warranty protection in exchange for a fee.

2. You may modify your copy or copies of the Program or any portion of it, thus forming a work based on the Program, and copy and distribute such modifications or work under the terms of Section 1 above, provided that you also meet all of these conditions:

- You must cause the modified files to carry prominent notices stating that you changed the files and the date of any change.
- You must cause any work that you distribute or publish, that in whole or in part contains or is derived from the Program or any part thereof, to be licensed as a whole at no charge to all third parties under the terms of this License.
- If the modified program normally reads commands interactively when run, you must cause it, when started running for such interactive use in the most ordinary way, to print or display an announcement including an appropriate copyright notice and a notice that there is no warranty (or else, saying that you provide a warranty) and that users may redistribute the program under these conditions, and telling the user how to view a copy of this License. (Exception: if the Program itself is interactive but does not normally print such an announcement, your work based on the Program is not required to print an announcement.)

These requirements apply to the modified work as a whole. If identifiable sections of that work are not derived from the Program, and can be reasonably considered independent and separate works in themselves, then this License, and its terms, do not apply to those sections when you distribute them as separate works. But when you distribute the same sections as part of a whole which is a work based on the Program, the distribution of the whole must be on the terms of this License, whose permissions for other licensees extend to the entire whole, and thus to each and every part regardless of who wrote it.

Thus, it is not the intent of this section to claim rights or contest your rights to work written entirely by you; rather, the intent is to exercise the right to control the distribution of derivative or collective works based on the Program. In addition, mere aggregation of another work not based on the Program with the Program (or with a work based on the Program) on a volume of a storage or distribution medium does not bring the other work under the scope of this License.

3. You may copy and distribute the Program (or a work based on it, under Section 2) in object code or executable form under the terms of Sections 1 and 2 above provided that you also do one of the following:

- Accompany it with the complete corresponding machine-readable source code, which must be distributed under the terms of Sections 1 and 2 above on a medium customarily used for software interchange; or,
- Accompany it with a written offer, valid for at least three years, to give any third party, for a charge no more than your cost of physically performing source distribution, a complete machine-readable copy of the corresponding source code, to be distributed under the terms of Sections 1 and 2 above on a medium customarily used for software interchange; or,
- Accompany it with the information you received as to the offer to distribute corresponding source code. (This alternative is allowed only for noncommercial distribution and only if you received the program in object code or executable form with such an offer, in accord with Subsection b above.) The source code for a work means the preferred form of the work for making modifications to it. For an executable work, complete source code means all the source code for all modules it contains, plus any associated interface definition files, plus the scripts used to control compilation and installation of the executable. However, as a special exception, the source code distributed need not include anything that is normally distributed (in either source or binary form) with the major

components (compiler, kernel, and so on) of the operating system on which the executable runs, unless that component itself accompanies the executable. If distribution of executable or object code is made by offering access to copy from a designated place, then offering equivalent access to copy the source code from the same place counts as distribution of the source code, even though third parties are not compelled to copy the source along with the object code.

4. You may not copy, modify, sublicense, or distribute the Program except as expressly provided under this License. Any attempt otherwise to copy, modify, sublicense or distribute the Program is void, and will automatically terminate your rights under this License.

However, parties who have received copies, or rights, from you under this License will not have their licenses terminated so long as such parties remain in full compliance.

5. You are not required to accept this License, since you have not signed it. However, nothing else grants you permission to modify or distribute the Program or its derivative works.

These actions are prohibited by law if you do not accept this License. Therefore, by modifying or distributing the Program (or any work based on the Program), you indicate your acceptance of this License to do so, and all its terms and conditions for copying, distributing or modifying the Program or works based on it.

6. Each time you redistribute the Program (or any work based on the Program), the recipient automatically receives a license from the original licensor to copy, distribute or modify the Program subject to these terms and conditions. You may not impose any further restrictions on the recipients' exercise of the rights granted herein. You are not responsible for enforcing compliance by third parties to this License.

7. If, as a consequence of a court judgment or allegation of patent infringement or for any other reason (not limited to patent issues), conditions are imposed on you (whether by court order, agreement or otherwise) that contradict the conditions of this License, they do not excuse you from the conditions of this License. If you cannot distribute so as to satisfy simultaneously your obligations under this License and any other pertinent obligations, then as a consequence you may not distribute the Program at all.

For example, if a patent license would not permit royalty-free redistribution of the Program by all those who receive copies directly or indirectly through you, then the only way you could satisfy both it and this License would be to refrain entirely from distribution of the Program.

If any portion of this section is held invalid or unenforceable under any particular circumstance, the balance of the section is intended to apply and the section as a whole is intended to apply in other circumstances. It is not the purpose of this section to induce you to infringe any patents or other property right claims or to contest validity of any such claims; this section has the sole purpose of protecting the integrity of the free software distribution system, which is implemented by public license practices. Many people have made generous contributions to the wide range of software distributed through that system in reliance on consistent application of that system; it is up to the author/donor to decide if he or she is willing to distribute software through any other system and a licensee cannot impose that choice. This section is intended to make thoroughly clear what is believed to be a consequence of the rest of this License.

8. If the distribution and/or use of the Program is restricted in certain countries either by patents or by copyrighted interfaces, the original copyright holder who places the Program under this License may add an explicit geographical distribution limitation excluding those countries, so that distribution is permitted only in or among countries not thus excluded. In such case, this License incorporates the limitation as if written in the body of this License.

9. The Free Software Foundation may publish revised and/or new versions of the General Public License from time to time. Such new versions will be similar in spirit to the present version, but may differ in detail to address new problems or concerns. Each version is given a distinguishing version number. If the Program specifies a version number of this License which applies to it and "any later version", you have the option of following the terms and conditions either of that version or of any later version published by the Free Software Foundation. If the Program does not specify a version number of this License, you may choose any version ever published by the Free Software Foundation.

10. If you wish to incorporate parts of the Program into other free programs whose distribution conditions are different, write to the author to ask for permission. For software which is copyrighted by the Free Software Foundation, write to the Free Software Foundation; we sometimes make exceptions for this. Our decision will be guided by the two goals of preserving the free status of all derivatives of our free software and of promoting the sharing and reuse of software generally.

NO WARRANTY

11. BECAUSE THE PROGRAM IS LICENSED FREE OF CHARGE, THERE IS NO WARRANTY FOR THE PROGRAM, TO THE EXTENT PERMITTED BY APPLICABLE LAW, EXCEPT WHEN OTHERWISE STATED IN WRITING THE COPYRIGHT HOLDERS AND/OR OTHER PARTIES PROVIDE THE PROGRAM "AS IS" WITHOUT WARRANTY OF ANY KIND, EITHER EXPRESSED OR IMPLIED, INCLUDING, BUT NOT LIMITED TO, THE IMPLIED WARRANTIES OF MERCHANTABILITY AND FITNESS FOR A PARTICULAR PURPOSE. THE ENTIRE RISK AS TO THE QUALITY AND PERFORMANCE OF THE PROGRAM IS WITH YOU. SHOULD THE PROGRAM PROVE DEFECTIVE, YOU ASSUME THE COST OF ALL NECESSARY SERVICING, REPAIR OR CORRECTION.

12. IN NO EVENT UNLESS REQUIRED BY APPLICABLE LAW OR AGREED TO IN WRITING WILL ANY COPYRIGHT HOLDER, OR ANY OTHER PARTY WHO MAY MODIFY AND/OR REDISTRIBUTE DAMAGES, INCLUDING ANY GENERAL, SPECIAL, INCIDENTAL OR CONSEQUENTIAL DAMAGES ARISING OUT OF THE USE OR INABILITY TO USE THE PROGRAM (INCLUDING BUT NOT LIMITED TO LOSS OF DATA OR DATA BEING RENDERED INACCURATE OR LOSSES SUSTAINED BY YOU OR THIRD PARTIES OR A FAILURE OF THE PROGRAM TO OPERATE WITH ANY OTHER PROGRAMS), EVEN IF SUCH HOLDER OR OTHER PARTY HAS BEEN ADVISED OF THE POSSIBILITY OF SUCH DAMAGES.

END OF TERMS AND CONDITIONS

How to Apply These Terms to Your New Programs If you develop a new program, and you want it to be of the greatest possible use to the public, the best way to achieve this is to make it free software which everyone can redistribute and change under these terms. To do so, attach the following notices to the program. It is safest to attach them to the start of each source file to most effectively convey the exclusion of warranty; and each file should have at least the "copyright" line and a pointer to where the full notice is found. One line to give the program's name and an idea of what it does.

Copyright (C)yyyy name of author

This program is free software; you can redistribute it and/or modify it under the terms of the GNU General Public License as published by the Free Software Foundation; either version 2 of the License, or (at your option) any later version.

This program is distributed in the hope that it will be useful, but WITHOUT ANY WARRANTY; without even the implied warranty of MERCHANTABILITY or FITNESS FOR A PARTICULAR PURPOSE. See the GNU General Public License for more details.

You should have received a copy of the GNU General Public License along with this program; if not, write to the Free Software Foundation, Inc., 51 Franklin Street, Fifth Floor, Boston, MA 02110-1301, USA.

Also add information on how to contact you by electronic and paper mail. If the program is interactive, make it output a short notice like this when it starts in an interactive mode:

Gnomovision version 69, Copyright (C) year name of author Gnomovision comes with ABSOLUTELY NO WARRANTY; for details type 'show w'. This is free software, and you are welcome to redistribute it under certain conditions; type 'show c' for details.

The hypothetical commands 'show w' and 'show c' should show the appropriate parts of the General Public License. Of course, the commands you use may be called something other than 'show w' and 'show c'; they could even be mouse-clicks or menu items—whatever suits your program.

You should also get your employer (if you work as a programmer) or your school, if any, to sign a "copyright disclaimer" for the program, if necessary. Here is a sample; alter the names:

Yooyodyne, Inc., hereby disclaims all copyright interest in the program 'Gnomovision' (which makes passes at compilers) written by James Hacker. signature of Ty Coon, 1 April 1989 Ty Coon, President of Vice This General Public License does not permit incorporating your program into proprietary programs. If your program is a subroutine library, you may consider it more useful to permit linking proprietary applications with the library. If this is Luwihcaetn ysoeu want to do, use the GNU Lesser General Public instead of this License.

GNU GENERAL PUBLIC LICENSE

Version 3, 29 June 2007

Copyright (C) 2007 Free Software Foundation, Inc. <http://fsf.org/>

Everyone is permitted to copy and distribute verbatim copies of this license document, but changing it is not allowed.

Preamble

The GNU General Public License is a free, copyleft license for software and other kinds of works. The licenses for most software and other practical works are designed to take away your freedom to share and change the works. By contrast, the GNU General Public License is intended to guarantee your freedom to share and change all versions of a program—to make sure it remains free software for all its users.

We, the Free Software Foundation, use the GNU General Public License for most of our software; it applies also to any other work released this way by its authors.

You can apply it to your programs, too. When we speak of free software, we are referring to freedom, not price. Our General Public Licenses are designed to make sure that you have the freedom to distribute copies of free software (and charge for them if you wish), that you receive source code or can get it if you want it, that you can change the software or use pieces of it in new free programs, and that you know you can do these things.

To protect your rights, we need to prevent others from denying you these rights or asking you to surrender the rights. Therefore, you have certain responsibilities if you distribute copies of the software, or if you modify it: responsibilities to respect the freedom of others. For example, if you distribute copies of such a program, whether gratis or for a fee, you must pass on to the recipients the same freedoms that you received. You must make sure that they, too, receive or can get the source code. And you must show them these terms so they know their rights. Developers that use the GNU GPL protect your rights with two steps: (1) assert copyright on the software, and (2) offer you this License giving you legal permission to copy, distribute and/or modify it. For the developers' and authors' protection, the GPL clearly explains that there is no ararranty for this free software. For both users' and authors' sake, the GPL requires that modified versions be marked as changed, so that their problems will not be attributed erroneously to authors of previous versions. Some devices are designed to deny users access to install or run modified versions of the software inside them, although the manufacturer can do so. This is fundamentally incompatible with the aim of protecting users' freedom to change the software. The systematic pattern of such abuse occurs in the area of products for individuals to use, which is precisely where it is most unacceptable. Therefore, we have designed this version of the GPL to prohibit the practice for those products. If such problems arise substantially in other domains, we stand ready to extend this provision to those domains in future versions of the GPL, as needed to protect the freedom of users.

Finally, every program is threatened constantly by software patents. States should not allow patents to restrict development and use of software on general-purpose computers, but in those that do, we wish to avoid the special anger that patents applied to a free program could make it effectively proprietary. To prevent this, the GPL assures that patents cannot be used to render the program non-free. he precise terms and conditions for copying, distribution and modification follow.

TERMS AND CONDITIONS

0. Definitions.

"This License" refers to version 3 of the GNU General Public License.

Copyright" also means copyright-like laws that apply to other kinds of works, such as semiconductor masks. "The Program" refers to any copyrightable work licensed under this License. Each licensee is addressed as "you". "Licensees" and "recipients" may be individuals or organizations.

To "modify" a work means to copy from or adapt all or part of the work in a fashion requiring copyright permission, other than the making of an exact copy. The resulting work is called a "modified version" of the earlier work or a work "based on" the earlier work.

A "covered work" means either the unmodified Program or a work based on the Program.

To "propagate" a work means to do anything with it that, without permission, would make you directly or secondarily liable for infringement under applicable copyright law, except executing it on a computer or modifying a private copy.

Propagation includes copying, distribution (with or without modification), making available to the public, and in some countries other activities as well.

To "convey" a work means any kind of propagation that enables other parties to make or receive copies. Mere interaction with a user through a computer network, with no transfer of a copy, is not conveying. An interactive user interface displays "Appropriate Legal Notices" to the extent that it includes a convenient and prominently visible feature that (1) displays an appropriate copyright notice, and (2) tells the user that there is no warranty for the work (except to the extent that warranties are provided), that licensees may convey the work under this License, and how to view a copy of this License. If the interface presents a list of user commands or options, such as a menu, a prominent item in the list meets this criterion.

1. Source Code.

The "source code" for a work means the preferred form of the work for making modifications to it. "Object code" means any non-source form of a work.

A "Standard Interface" means an interface that either is an official standard defined by a recognized standards body, or, in the case of interfaces specified for a particular programming language, one that is widely used among developers working in that language.

The "System Libraries" of an executable work include anything, other than the work as a whole, that (a) is included in the normal form of packaging a Major Component, but which is not part of that Major Component, and (b) serves only to enable use of the work with that Major Component, or to implement a Standard Interface for which an implementation is available to the public in source code form. A "Major Component", in this context, means a major essential component (kernel, window system, and so on) of the specific operating system (if any) on which the executable work runs, or a compiler used to produce the work, or an object code interpreter used to run it.

The "Corresponding Source" for a work in object code form means all the source code needed to generate, install, and (for an executable work) run the object code and to modify the work, including scripts to control those activities.

However, it does not include the work's System Libraries, or generalpurpose tools or generally available free programs which are used unmodified in performing those activities but which are not part of the work. For example, Corresponding Source includes interface definition files associated with source files for the work, and the source code for shared libraries and dynamically linked subprograms that the work is specifically designed to require, such as by intimate data communication or control flow between those subprograms and other parts of the work.

The Corresponding Source need not include anything that users can regenerate automatically from other parts of the Corresponding Source. The Corresponding Source for a work in source code form is that same work.

2. Basic Permissions.

All rights granted under this License are granted for the term of copyright on the Program, and are irrevocable provided the stated conditions are met. This License explicitly affirms your unlimited permission to run the unmodified Program. The output from running a covered work is covered by this License only if the output, given its content, constitutes a covered work. This License acknowledges your rights of fair use or other equivalent, as provided by copyright law.

You may make, run and propagate covered works that you do not convey, without conditions so long as your license otherwise remains in force. You may convey covered works to others for the sole purpose of having them make modifications exclusively for you, or provide you with facilities for running those works, provided that you comply with the terms of this License in conveying all material for which you do not control copyright. These thus making or running the covered works for you must do so exclusively on your behalf, under your direction and control, on terms that prohibit them from making any copies of your copyrighted material outside their relationship with you. Conveying under any other circumstances is permitted solely under the conditions stated below. Sublicensing is not allowed; section 10 makes it unnecessary.

3. Protecting Users' Legal Rights From anti-Circumvention Law.

No covered work shall be deemed part of an effective technological measure under any applicable law fulfilling obligations under article 11 of the WIPO copyright treaty adopted on 20 December 1996, or similar laws prohibiting or restricting circumvention of such measures.

When you convey a covered work, you waive any legal power to forbid circumvention of technological measures to the extent such circumvention is effected by exercising rights under this License with respect to the covered work, and you disclaim any intention to limit operation or modification of the work as a means of enforcing, against the work's users, your or third parties' legal rights to forbid circumvention of technological measures.

4. Conveying Verbatim Copies.

You may convey verbatim copies of the Program's source code as you receive it, in any medium, provided that you conspicuously and appropriately publish on each copy an appropriate copyright notice; keep intact all notices stating that this License and any non-permissive terms added in accord with section 7 apply to the code; keep intact all notices of the absence of any warranty; and give all recipients a copy of this License along with the Program. You may charge any price or no price for each copy that you convey, and you may offer support or warranty protection for a fee.

5. Conveying Modified Source Versions.

You may convey a work based on the Program, or the modifications to produce it from the Program, in the form of source code under the terms of section 4, provided that you also meet all of these conditions:

- The work must carry prominent notices stating that you modified it, and giving a relevant date.
- The work must carry prominent notices stating that it is released under this License and any conditions added under section 7. This requirement modifies the requirement in section 4 to "keep intact all notices".
- You must license the entire work, as a whole, under this License to anyone who comes into possession of a copy. This License will therefore apply, along with any applicable section 7 additional terms, to the whole of the work, and all its parts, regardless of how they are packaged. This License gives no permission to license the work in any other way, but it does not invalidate such permission if you have separately received it.
- If the work has interactive user interfaces, each must display Appropriate Legal Notices; however, if the Program has interactive interfaces that do not display Appropriate Legal Notices, your work need not make them do so. A compilation of a covered work with other separate and independent works, which are not by their nature extensions of the covered work, and which are not combined with it such as to form a larger program, in or on a volume of a storage or distribution medium, is called an "aggregate" if the compilation and its resulting copyright are not used to limit the access or legal rights of the compilation's users beyond what the individual works permit. Inclusion of a covered work in an aggregate does not cause this License to apply to the other parts of the aggregate.

6. Conveying Non-Source Forms.

You may convey a covered work in object code form under the terms of sections 4 and 5, provided that you also convey the machine-readable Corresponding Source under the terms of this License, in one of these ways:

- Convey the object code in, or embodied in, a physical product (including a physical distribution medium), accompanied by the Corresponding Source fixed on a durable physical medium customarily used for software interchange.
- Convey the object code in, or embodied in, a physical product (including a physical distribution medium), accompanied by a written offer, valid for at least three years and valid for as long as you offer spare parts or customer support for that product model, to give anyone who possesses the object code either (1) a copy of the Corresponding Source for all the software in the product that is covered by this License, on a durable physical medium customarily used for software interchange, for a price no more than your reasonable cost of physically performing this conveying of source, or (2) access to copy the Corresponding Source from a network server at no charge.
- Convey individual copies of the object code with a copy of the written offer to provide the corresponding Source. This alternative is allowed only occasionally and noncommercially, and only if you received the object code with such an offer, in accord with subsection 6b.
- Convey the object code by offering access from a designated place (gratis or for a charge), and offer equivalent access to the Corresponding Source in the same way through the same place at no further charge. You need not require recipients to copy the Corresponding Source along with the object code. If the place to copy the object code is a network server, the Corresponding Source may be on a different server (operated by you or a third party) that supports equivalent copying facilities, provided you maintain clear directions next to the object code saying where to find the Corresponding Source. Regardless of what server hosts the Corresponding Source, you remain obligated to ensure that it is available for as long as needed to satisfy these requirements.

- Convey the object code using peer-to-peer transmission, provided you inform other peers where the object code and Corresponding Source of the work are being offered to the general public at no charge under subsection 6d. A separable portion of the object code, whose source code is excluded from the Corresponding Source as a System Library, need not be included in conveying the object code work. A "User Product" is either (1) a "consumer product", which means any tangible personal property which is normally used for personal, family, or household purposes, or (2) anything designed or sold for incorporation into a dwelling. In determining whether a product is a consumer product, doubtful cases shall be resolved in favor of coverage. For a particular product received by a particular user, "normally used" refers to a typical or common use of that class of product, regardless of the status of the particular user or of the way in which the particular user actually uses, or expects or is expected to use, the product. A product is a consumer product regardless of whether the product has substantial commercial, industrial or non-consumer uses, unless such uses represent the only significant mode of use of the product.

"Installation Information" for a User Product means any methods, procedures, authorization keys, or other information required to install and execute modified versions of a covered work in that User Product from a modified version of its Corresponding Source. The information must suffice to ensure that the continued functioning of the modified object code is in no case prevented or interfered with solely because modification has been made. If you convey an object code work under this section in, or with, or specifically for use in, a User Product, and the conveying occurs as part of a transaction in which the right of possession and use of the User Product is transferred to the recipient in perpetuity or for a fixed term (regardless of how the transaction is characterized), the Corresponding Source conveyed under this section must be accompanied by the Installation Information. But this requirement does not apply if neither you nor any third party retains the ability to install modified object code on the User Product (for example, the work has been installed in ROM).

The requirement to provide Installation Information does not include a requirement to continue to provide support service, warranty, or updates for a work that has been modified or installed by the recipient, or for the User Product in which it has been modified or installed. Access to a network may be denied when the modification itself materially and adversely affects the operation of the network or violates the rules and protocols for communication across the network. Corresponding Source conveyed, and Installation Information provided, in accord with this section must be in a format that is publicly documented (and with an implementation available to the public in source code form), and must require no special password or key for unpacking, reading or copying.

7. Additional Terms.

"Additional permissions" are terms that supplement the terms of this License by making exceptions from one or more of its conditions. Additional permissions that are applicable to the entire Program shall be treated as though they were included in this License, to the extent that they are valid under applicable law. If additional permissions apply only to part of the Program, that part may be used separately under those permissions, but the entire Program remains governed by this License without regard to the additional permissions. When you convey a copy of a covered work, you may at your option remove any additional permissions from that copy, or from any part of it. (Additional permissions may be written to require their own removal in certain cases when you modify the work.) You may place additional permissions on material, added by you to a covered work, for which you have or can give appropriate copyright permission. Notwithstanding any other provision of this License, for material you add to a covered work, you may (if authorized by the copyright holders of that material) supplement the terms of this License with terms:

- Disclaiming warranty or limiting liability differently from the terms of sections 15 and 16 of this License; or
- Requiring preservation of specified reasonable legal notices or author attributions in that material or in the Appropriate Legal Notices displayed by works containing it; or
- Prohibiting misrepresentation of the origin of that material, or requiring that modified versions of such material be marked in reasonable ways as different from the original version; or
- Limiting the use for publicity purposes of names of licensors or authors of the material; or
- Declining to grant rights under trademark law for use of some trade names, trademarks, or service marks; or
- Requiring indemnification of licensors and authors of that material by anyone who conveys the material (or modified versions of it) with contractual assumptions of liability to the recipient, for any liability that these contractual assumptions directly impose on those licensors and authors. All other non-permissive additional terms are considered "further restrictions" within the meaning of section 10. If the Program as you received it, or any part of it, contains a notice stating that it is governed by this License along with a term that is a further restriction, you may remove that term. If a license document contains a further restriction but permits relicensing or conveying under this License, you may add to a covered work material governed by the terms of that license document, provided that the further restriction does not survive such relicensing or conveying. If you add terms to a covered work in accord with this section, you must place, in the relevant source files, a statement of the additional terms that apply to those files, or a notice indicating where to find the applicable terms. Additional terms, permissive or non-permissive, may be stated in the form of a separately written license, or stated as exceptions; the above requirements apply either way.

8. Termination.

You may not propagate or modify a covered work except as expressly provided under this License. Any attempt otherwise to propagate or modify it is void, and will automatically terminate your rights under this License (including any patent licenses granted under the third paragraph of section 11).

However, if you cease all violation of this License, then your license from a particular copyright holder is reinstated (a) provisionally, unless and until the copyright holder explicitly and finally terminates your license, and (b) permanently, if the copyright holder fails to notify you of the violation by some reasonable means prior to 60 days after the cessation. Moreover, your license from a particular copyright holder is reinstated permanently if the copyright holder notifies you of the violation by some reasonable means, this is the first time you have received notice of violation of this License for any work) from that copyright holder, and you cure the violation prior to 30 days after your receipt of the notice. Termination of your rights under this section does not terminate the licenses of parties who have received copies or rights from you under this License. If your rights have been terminated and not permanently reinstated, you do not qualify to receive new licenses for the same material under section 10.

9. Acceptance Not Required for Having Copies.

You are not required to accept this License in order to receive or run a copy of the Program. Ancillary propagation of a covered work occurring solely as a consequence of using peer-to-peer transmission to receive a copy likewise does not require acceptance. However, nothing other than this License grants you permission to propagate or modify any covered work. These actions infringe copyright if you do not accept this License. Therefore, by modifying or propagating a covered work, you indicate your acceptance of this License to do so.

10. Automatic Licensing of Downstream Recipients.

Each time you convey a covered work, the recipient automatically receives a license from the original licensors, to run, modify and propagate that work, subject to this License. You are not responsible for enforcing compliance by third parties with this License. An "entity transaction" is a transaction transferring control of an organization, or substantially all assets of one, or subdividing an organization, or merging organizations. If propagation of a covered work results from an entity transaction, each party to that transaction who receives a copy of the work also receives whatever licenses to the work the party's predecessor in interest had or could give under the previous paragraph, plus a right to possession of the Corresponding Source of the work from the predecessor in interest, if the predecessor has it or can get it with reasonable efforts. You may not impose any further restrictions on the exercise of the rights granted or affirmed under this License. For example, you may not impose a license fee, royalty, or other charge for exercise of rights granted under this License, and you may not initiate litigation (including a cross-claim or counterclaim in a lawsuit) alleging that any patent claim is infringed by making, using, selling, offering for sale, or importing the Program or any portion of it.

11. Patents.

A "contributor" is a copyright holder who authorizes use under this License of the Program or a work on which the Program is based. The work thus licensed is called the contributor's "contributor version". A contributor's "essential patent claims" are all patent claims owned or controlled by the contributor, whether already acquired or hereafter acquired, that would be infringed by some manner, permitted by this License, of making, using, or selling its contributor version, but do not include claims that would be infringed only as a consequence of further modification of the contributor version. For purposes of this definition, "control" includes the right to grant patent sublicenses in a manner consistent with the requirements of this License. Each contributor grants you a non-exclusive, worldwide, royalty-free patent license under the contributor's essential patent claims, to make, use, sell, offer for sale, import and otherwise run, modify and propagate the contents of its contributor version.

In the following three paragraphs, a "patent license" is any express agreement or commitment, however denominated, not to enforce a patent (such as an express permission to practice a patent or covenant not to sue for patent infringement). To "grant" such a patent license to a party means to make such an agreement or commitment not to enforce a patent against the party. If you convey a covered work, knowingly relying on a patent license, and the Corresponding Source of the work is not available for anyone to copy, free of charge and under the terms of this License, through a publicly available network server or other readily accessible means, then you must either (1) cause the Corresponding Source to be so available, or (2) arrange to deprive yourself of the benefit of the patent license for this particular work, or (3) arrange, in a manner consistent with the requirements of this License, to extend the patent license to downstream recipients. "Knowingly relying" means you have actual knowledge that, but for the patent license, your conveying the covered work in a country, or your recipient's use of the covered work in a country, would infringe one or more identifiable patents in that country that you have reason to believe are valid. If, pursuant to or in connection with a single transaction or arrangement, you convey, or propagate by procuring conveyance of, a covered work, and grant a

patent license to some of the parties receiving the covered work authorizing them to use, propagate, modify or convey a specific copy of the covered work, then the patent license you grant is automatically extended to all recipients of the covered work and works based on it. A patent license is "discriminatory" if it does not include within the scope of its coverage, prohibits the exercise of, or is conditioned on the non-exercise of one or more of the rights that are specifically granted under this License. You may not convey a covered work if you are a party to an arrangement with a third party that is in the business of distributing software, under which you make payment to the third party based on the extent of your activity of conveying the work, and under which the third party grants, to any of the parties who would receive the covered work from you, a discriminatory patent license

(a) in connection with copies of the covered work conveyed by you (or copies made from those copies), or

(b) primarily for and in connection with specific products or compilations that contain the covered work, unless you entered into that arrangement, or that patent license was granted, prior to 28 March 2007. Nothing in this License shall be construed as excluding or limiting any implied license or other defenses to infringement that may otherwise be available to you under applicable patent law.

12. No Surrender of Others' Freedom.

If conditions are imposed on you (whether by court order, agreement or otherwise) that contradict the conditions of this License, they do not excuse you from the conditions of this License. If you cannot convey a covered work so as to satisfy simultaneously your obligations under this License and any other pertinent obligations, then as a consequence you may not convey it at all. For example, if you agree to terms that obligate you to collect a royalty for further conveying from those to whom you convey the Program, the only way you could satisfy both those terms and this License would be to refrain entirely from conveying the Program.

13. Use with the GNU Affero General Public License.

Notwithstanding any other provision of this License, you have permission to link or combine any covered work with a work licensed under version 3 of the GNU Affero General Public License into a single combined work, and to convey the resulting work. The terms of this License will continue to apply to the part which is the covered work, but the special requirements of the GNU Affero General Public License, section 13, concerning interaction through a network will apply to the combination as such.

14. Revised Versions of this License.

The Free Software Foundation may publish revised and/or new versions of the GNU General Public License from time to time. Such new versions will be similar in spirit to the present version, but may differ in detail to address new problems or concerns.

Each version is given a distinguishing version number. If the Program specifies that a certain numbered version of the GNU General Public License "or any later version" applies to it, you have the option of following the terms and conditions either of that numbered version or of any later version published by the Free Software Foundation. If the Program does not specify a version number of the GNU General Public License, you may choose any version ever published by the Free Software Foundation. If the Program specifies that a proxy can decide which future versions of the GNU General Public License can be used, that proxy's public statement of acceptance of a version permanently authorizes you to choose that version for the Program. Later license versions may give you additional or different permissions. However, no additional obligations are imposed on any author or copyright holder as a result of your choosing to follow a later version.

15. Disclaimer of Warranty.

THERE IS NO WARRANTY FOR THE PROGRAM, TO THE EXTENT PERMITTED BY APPLICABLE LAW. EXCEPT WHEN OTHERWISE STATED IN WRITING THE COPYRIGHT HOLDERS AND/OR OTHER PARTIES PROVIDE THE PROGRAM "AS IS" WITHOUT WARRANTY OF ANY KIND, EITHER EXPRESSED OR IMPLIED, INCLUDING, BUT NOT LIMITED TO, THE IMPLIED WARRANTIES OF MERCHANTABILITY AND FITNESS FOR A PARTICULAR PURPOSE. THE ENTIRE RISK AS TO THE QUALITY AND PERFORMANCE OF THE PROGRAM IS WITH YOU. SHOULD THE PROGRAM PROVE DEFECTIVE, YOU ASSUME THE COST OF ALL NECESSARY SERVICING, REPAIR OR CORRECTION.

16. Limitation of Liability.

IN NO EVENT UNLESS REQUIRED BY APPLICABLE LAW OR AGREED TO IN WRITING WILL ANY COPYRIGHT HOLDER, OR ANY OTHER PARTY WHO MODIFIES AND/OR CONVEYS THE PROGRAM AS PERMITTED ABOVE, BE LIABLE TO YOU FOR DAMAGES, INCLUDING ANY GENERAL, SPECIAL, INCIDENTAL OR CONSEQUENTIAL DAMAGES ARISING OUT OF THE USE OR INABILITY TO USE THE PROGRAM (INCLUDING BUT NOT LIMITED TO LOSS OF DATA OR DATA BEING RENDERED INACCURATE OR LOSSES SUSTAINED BY YOU OR THIRD PARTIES OR A FAILURE OF THE PROGRAM TO OPERATE WITH ANY OTHER PROGRAMS), EVEN IF SUCH HOLDER OR OTHER PARTY HAS BEEN ADVISED OF THE POSSIBILITY OF SUCH DAMAGES.

17. Interpretation of Sections 15 and 16.

If the disclaimer of warranty and limitation of liability provided above cannot be given local legal effect according to their terms, reviewing courts shall apply local law that most closely approximates an absolute waiver of all civil liability in connection with the Program, unless a warranty or assumption of liability accompanies a copy of the Program in return for a fee.

OpenSSL Combined License

The OpenSSL toolkit stays under a dual license, i.e. both the conditions of the OpenSSL License and the original SSLeay license apply to the toolkit.

See below for the actual license texts. Actually both licenses are BSD-style Open Source licenses. In case of any license issues related to OpenSSL please contact openssl-core@openssl.org.

Component Name	License	URL
openssl-1.0.2e	OpenSSL	Combined License http://www.openssl.org/source

Copyright (c) 1998-2011 The OpenSSL Project. All rights reserved.

Redistribution and use in source and binary forms, with or without modification, are permitted provided that the following conditions are met:

1. Redistributions of source code must retain the above copyright notice, this list of conditions and the following disclaimer.
2. Redistributions in binary form must reproduce the above copyright notice, this list of conditions and the following disclaimer in the documentation and/or other materials provided with the distribution.
3. All advertising materials mentioning features or use of this software must display the following acknowledgment: "This product includes software developed by the OpenSSL Project or use in the OpenSSL Toolkit. (<http://www.openssl.org/>)"
4. The names "OpenSSL Toolkit" and "OpenSSL Project" must not be used to endorse or promote products derived from this software without prior written permission. For written permission, please contact openssl-core@openssl.org.
5. Products derived from this software may not be called "OpenSSL" nor may "OpenSSL" appear in their names without prior written permission of the OpenSSL Project.

6. Redistributions of any form whatsoever must retain the following acknowledgment: "This product includes software developed by the OpenSSL Project for use in the OpenSSL Toolkit (<http://www.openssl.org/>)"

THIS SOFTWARE IS PROVIDED BY THE OpenSSL PROJECT "AS IS" AND ANY EXPRESSED OR IMPLIED WARRANTIES, INCLUDING, BUT NOT LIMITED TO, THE IMPLIED WARRANTIES OF MERCHANTABILITY AND FITNESS FOR A PARTICULAR PURPOSE ARE DISCLAIMED. IN NO EVENT SHALL THE OpenSSL PROJECT OR ITS CONTRIBUTORS BE LIABLE FOR ANY DIRECT, INDIRECT, INCIDENTAL, SPECIAL, EXEMPLARY, OR CONSEQUENTIAL DAMAGES (INCLUDING, BUT NOT LIMITED TO, PROCUREMENT OF SUBSTITUTE GOODS OR SERVICES; LOSS OF USE, DATA, OR PROFITS; OR BUSINESS INTERRUPTION) HOWEVER CAUSED AND ON ANY THEORY OF LIABILITY, WHETHER IN CONTRACT, STRICT LIABILITY, OR TORT (INCLUDING NEGLIGENCE OR OTHERWISE) ARISING IN ANY WAY OUT OF THE USE OF THIS SOFTWARE, EVEN IF ADVISED OF THE POSSIBILITY OF SUCH DAMAGE.

This product includes cryptographic software written by Eric Young (ey@cryptsoft.com). This product includes software written by Tim Hudson (tjh@cryptsoft.com).

Original SSLeay License

Copyright (C) 1995-1998 Eric Young (ey@cryptsoft.com) All rights reserved.

This package is an SSL implementation written by Eric Young (ey@cryptsoft.com).

The implementation was written so as to conform with Netscapes SSL.

This library is free for commercial and non-commercial use as long as the following conditions are adhered to. The following conditions apply to all code found in this distribution, be it the RC4, RSA, lhash, DES, etc., code; not just the SSL code. The SSL documentation included with this distribution is covered by the same copyright terms except that the holder is Tim Hudson (tjh@cryptsoft.com).

Copyright remains Eric Young's, and as such any Copyright notices in the code are not to be removed. If this package is used in a product, Eric Young should be given attribution as the author of the parts of the library used. This can be in the form of a textual message at program startup or in documentation (online or textual) provided with the package. Redistribution and use in source and binary forms, with or without modification, are permitted provided that the following conditions are met:

1. Redistributions of source code must retain the copyright notice, this list of conditions and the following disclaimer.
2. Redistributions in binary form must reproduce the above copyright notice, this list of conditions and the following disclaimer in the documentation and/or other materials provided with the distribution.
3. All advertising materials mentioning features or use of this software must display the following acknowledgment: "This product includes cryptographic software written by Eric Young (ey@cryptsoft.com)" The word "cryptographic" can be left out if the routines from the library being used are not cryptographic related :-).
4. If you include any Windows specific code (or a derivative thereof) from the apps directory (application code) you must include an acknowledgment: "This product includes software written by Tim Hudson (tjh@cryptsoft.com)"

THIS SOFTWARE IS PROVIDED BY ERIC YOUNG "AS IS" AND ANY EXPRESS OR IMPLIED WARRANTIES, INCLUDING, BUT NOT LIMITED TO, THE IMPLIED WARRANTIES OF MERCHANTABILITY AND FITNESS FOR A PARTICULAR PURPOSE ARE DISCLAIMED. IN NO EVENT SHALL THE AUTHOR OR CONTRIBUTORS BE LIABLE FOR ANY DIRECT, INDIRECT, INCIDENTAL, SPECIAL, EXEMPLARY, OR CONSEQUENTIAL DAMAGES (INCLUDING, BUT NOT LIMITED TO, PROCUREMENT OF SUBSTITUTE GOODS OR SERVICES; LOSS OF USE, DATA, OR PROFITS; OR BUSINESS INTERRUPTION) HOWEVER CAUSED AND ON ANY THEORY OF LIABILITY, WHETHER IN CONTRACT, STRICT LIABILITY, OR TORT (INCLUDING NEGLIGENCE OR OTHERWISE) ARISING IN ANY WAY OUT OF THE USE OF THIS SOFTWARE, EVEN IF ADVISED OF THE POSSIBILITY OF SUCH DAMAGE.

The license and distribution terms for any publicly available version or derivative of this code cannot be changed. i.e. this code cannot simply be copied and put under another distribution licence [including the GNU Public Licence.]

BSD License

Some software components of this product incorporate source code covered under the BSD license as follows.

Component Name	License	URL
net-snmp-5.7.3	BSD	http://www.net-snmp.org/about/license.html
pcrc-8.38	BSD	
libcap-1.7.4	BSD 2.0	http://www.kernel.org/pub/linux/libs/security/linux-privs/libcap2
lighttpd-1.4.35	BSD 2.0	http://www.opensource.org/licenses/bsd-license.html
MiniUPnP Project Client	BSD 2.0	
pppd-2.4.7	BSD 2.0	http://opensource.org/licenses/BSD-3-Clause

lighttpd is a secure, fast, compliant, and very flexible webserver that has been optimized for high-performance environments. It has a very low memory footprint compared to other web servers and takes care of cpuload. Its advanced feature-set (FastCGI, CGI, Auth, Output-Compression, URL-Rewriting and many more) make lighttpd the perfect webserver software for every server that suffers load problems. Simple Network Management Protocol (SNMP) is an Internetstandard protocol for managing devices on IP networks. It is used mostly in network management systems to monitor the devices attached to the network for conditions that need administrative attention. Net-SNMP is a suite of applications used to implement SNMP v1, SNMP v2c and SNMP v3 using both IPv4 and IPv6. For more additional information, send email to help.cctv@hanhwa.com.

Copyright (C) 2004, Kneschke, incremental

All rights reserved.

Redistribution and use in source and binary forms, with or without modification, are permitted provided that the following conditions are met :

- Redistributions of source code must retain the above copyright notice, this list of conditions and the following disclaimer.
- Redistributions in binary form must reproduce the above copyright notice, this list of conditions and the following disclaimer in the documentation and/or other materials provided with the distribution.
- Neither the name of the "incremental" nor the names of its contributors may be used to endorse or promote products derived from this software without specific prior written permission.

THIS SOFTWARE IS PROVIDED BY THE COPYRIGHT HOLDERS AND CONTRIBUTORS "AS IS" AND ANY EXPRESS OR IMPLIED WARRANTIES, INCLUDING, BUT NOT LIMITED TO, THE IMPLIED WARRANTIES OF MERCHANTABILITY AND FITNESS FOR A PARTICULAR PURPOSE ARE DISCLAIMED. IN NO EVENT SHALL THE COPYRIGHT OWNER OR CONTRIBUTORS BE LIABLE FOR ANY DIRECT, INDIRECT, INCIDENTAL, SPECIAL, EXEMPLARY, OR CONSEQUENTIAL DAMAGES (INCLUDING, BUT NOT LIMITED TO, PROCUREMENT OF SUBSTITUTE GOODS OR SERVICES; LOSS OF USE, DATA, OR PROFITS; OR BUSINESS INTERRUPTION) HOWEVER CAUSED AND ON ANY THEORY OF LIABILITY, WHETHER IN CONTRACT, STRICT LIABILITY, OR TORT (INCLUDING NEGLIGENCE OR OTHERWISE) ARISING IN ANY WAY OUT OF THE USE OF THIS SOFTWARE, EVEN IF ADVISED OF THE POSSIBILITY OF SUCH DAMAGE.

Copyright (c) 1998-2001 University College London

All rights reserved.

Redistribution and use in source and binary forms, with or without modification, is permitted provided that the following conditions are met :

1. Redistributions of source code must retain the above copyright notice, this list of conditions and the following disclaimer.
2. Redistributions in binary form must reproduce the above copyright notice, this list of conditions and the following disclaimer in the documentation and/or other materials provided with the distribution.
3. All advertising materials mentioning features or use of this software must display the following acknowledgement: This product includes software developed by the Computer Science Department at University College London.
4. Neither the name of the University nor of the Department may be used to endorse or promote products derived from this software without specific prior written permission.

THIS SOFTWARE IS PROVIDED BY THE AUTHORS AND CONTRIBUTORS "AS IS" AND ANY EXPRESSED OR IMPLIED WARRANTIES, INCLUDING, BUT NOT LIMITED TO, THE IMPLIED WARRANTIES OF MERCHANTABILITY AND FITNESS FOR A PARTICULAR PURPOSE ARE DISCLAIMED. IN NO EVENT SHALL THE AUTHORS OR CONTRIBUTORS BE LIABLE FOR ANY DIRECT, INDIRECT, INCIDENTAL, SPECIAL, EXEMPLARY, OR CONSEQUENTIAL DAMAGES (INCLUDING, BUT NOT LIMITED TO, PROCUREMENT OF SUBSTITUTE GOODS OR SERVICES; LOSS OF USE, DATA, OR PROFITS; OR BUSINESS INTERRUPTION) HOWEVER CAUSED AND ON ANY THEORY OF LIABILITY, WHETHER IN CONTRACT, STRICT LIABILITY, OR TORT (INCLUDING NEGLIGENCE OR OTHERWISE) ARISING IN ANY WAY OUT OF THE USE OF THIS SOFTWARE, EVEN IF ADVISED OF THE POSSIBILITY OF SUCH DAMAGE.

Copyright (c) 1988, 1989, 1990, 1991, 1993, 1994, 1995, 1996 The Regents of the University of California.

All rights reserved.

Redistribution and use in source and binary forms, with or without modification, are permitted provided that the following conditions are met:

1. Redistributions of source code must retain the above copyright notice, this list of conditions and the following disclaimer.
2. Redistributions in binary form must reproduce the above copyright notice, this list of conditions and the following disclaimer in the documentation and/or other materials provided with the distribution.
3. Neither the name of the Regents of the University of California nor the names of its contributors may be used to endorse or promote products derived from this software without specific prior written permission.

THIS SOFTWARE IS PROVIDED BY THE COPYRIGHT HOLDERS AND CONTRIBUTORS "AS IS" AND ANY EXPRESS OR IMPLIED WARRANTIES, INCLUDING, BUT NOT LIMITED TO, THE IMPLIED WARRANTIES OF MERCHANTABILITY AND FITNESS FOR A PARTICULAR PURPOSE ARE DISCLAIMED. IN NO EVENT SHALL THE COPYRIGHT OWNER OR CONTRIBUTORS BE LIABLE FOR ANY DIRECT, INDIRECT, INCIDENTAL, SPECIAL, EXEMPLARY, OR CONSEQUENTIAL DAMAGES (INCLUDING, BUT NOT LIMITED TO, PROCUREMENT OF SUBSTITUTE GOODS OR SERVICES; LOSS OF USE, DATA, OR PROFITS; OR BUSINESS INTERRUPTION) HOWEVER CAUSED AND ON ANY THEORY OF LIABILITY, WHETHER IN CONTRACT, STRICT LIABILITY, OR TORT (INCLUDING NEGLIGENCE OR OTHERWISE) ARISING IN ANY WAY OUT OF THE USE OF THIS SOFTWARE, EVEN IF ADVISED OF THE POSSIBILITY OF SUCH DAMAGE.

Copyright (c) 2006, Creative Labs Inc

All rights reserved.

Redistribution and use in source and binary forms, with or without modification, are permitted provided that the following conditions are met:

1. Redistributions of source code must retain the above copyright notice, this list of conditions and the following disclaimer.
2. Redistributions in binary form must reproduce the above copyright notice, this list of conditions and the following disclaimer in the documentation and/or other materials provided with the distribution.
3. Neither the name of the Creative Labs nor the names of its contributors may be used to endorse or promote products derived from this software without specific prior written permission.

THIS SOFTWARE IS PROVIDED BY THE COPYRIGHT HOLDERS AND CONTRIBUTORS "AS IS" AND ANY EXPRESS OR IMPLIED WARRANTIES, INCLUDING, BUT NOT LIMITED TO, THE IMPLIED WARRANTIES OF MERCHANTABILITY AND FITNESS FOR A PARTICULAR PURPOSE ARE DISCLAIMED. IN NO EVENT SHALL THE COPYRIGHT OWNER OR CONTRIBUTORS BE LIABLE FOR ANY DIRECT, INDIRECT, INCIDENTAL, SPECIAL, EXEMPLARY, OR CONSEQUENTIAL DAMAGES (INCLUDING, BUT NOT LIMITED TO, PROCUREMENT OF SUBSTITUTE GOODS OR SERVICES; LOSS OF USE, DATA, OR PROFITS; OR BUSINESS INTERRUPTION) HOWEVER CAUSED AND ON ANY THEORY OF LIABILITY, WHETHER IN CONTRACT, STRICT LIABILITY, OR TORT (INCLUDING NEGLIGENCE OR OTHERWISE) ARISING IN ANY WAY OUT OF THE USE OF THIS SOFTWARE, EVEN IF ADVISED OF THE POSSIBILITY OF SUCH DAMAGE.

Copyright (c) 2005-2012, Thomas BERNARD

All rights reserved.

Redistribution and use in source and binary forms, with or without modification, are permitted provided that the following conditions are met:

1. Redistributions of source code must retain the above copyright notice, this list of conditions and the following disclaimer.
2. Redistributions in binary form must reproduce the above copyright notice, this list of conditions and the following disclaimer in the documentation and/or other materials provided with the distribution.
3. Neither the name of Thomas BERNARD nor the names of its contributors may be used to endorse or promote products derived from this software without specific prior written permission.

THIS SOFTWARE IS PROVIDED BY THE COPYRIGHT HOLDERS AND CONTRIBUTORS "AS IS" AND ANY EXPRESS OR IMPLIED WARRANTIES, INCLUDING, BUT NOT LIMITED TO, THE IMPLIED WARRANTIES OF MERCHANTABILITY AND FITNESS FOR A PARTICULAR PURPOSE ARE DISCLAIMED. IN NO EVENT SHALL THE COPYRIGHT OWNER OR CONTRIBUTORS BE LIABLE FOR ANY DIRECT, INDIRECT, INCIDENTAL, SPECIAL, EXEMPLARY, OR CONSEQUENTIAL DAMAGES (INCLUDING, BUT NOT LIMITED TO, PROCUREMENT OF SUBSTITUTE GOODS OR SERVICES; LOSS OF USE, DATA, OR PROFITS; OR BUSINESS INTERRUPTION) HOWEVER CAUSED AND ON ANY THEORY OF LIABILITY, WHETHER IN CONTRACT, STRICT LIABILITY, OR

TORT (INCLUDING NEGLIGENCE OR OTHERWISE) ARISING IN ANY WAY OUT OF THE USE OF THIS SOFTWARE, EVEN IF ADVISED OF THE POSSIBILITY OF SUCH DAMAGE.

Various copyrights apply to this package, listed in various separate parts below. Please make sure that you read all the parts.

Part 1 : CMU/UCD copyright notice: (BSD like)

Copyright 1989, 1991, 1992 by Carnegie Mellon University Derivative Work - 1996, 1998-2000

Copyright 1996, 1998-2000 The Regents of the University of California

All Rights Reserved

Permission to use, copy, modify and distribute this software and its documentation for any purpose and without fee is hereby granted, provided that the above copyright notice appears in all copies and that both that copyright notice and this permission notice appear in supporting documentation, and that the name of CMU and The Regents of the University of California not be used in advertising or publicity pertaining to distribution of the software without specific written permission.

CMU AND THE REGENTS OF THE UNIVERSITY OF CALIFORNIA DISCLAIM ALL WARRANTIES WITH REGARD TO THIS SOFTWARE, INCLUDING ALL IMPLIED WARRANTIES OF MERCHANTABILITY AND FITNESS. IN NO EVENT SHALL CMU OR THE REGENTS OF THE UNIVERSITY OF CALIFORNIA BE LIABLE FOR ANY SPECIAL, INDIRECT OR CONSEQUENTIAL DAMAGES OR ANY DAMAGES WHATSOEVER RESULTING FROM THE LOSS OF USE, DATA OR PROFITS, WHETHER IN AN ACTION OF CONTRACT, NEGLIGENCE OR OTHER TORTIOUS ACTION, ARISING OUT OF OR IN CONNECTION WITH THE USE OR PERFORMANCE OF THIS SOFTWARE.

Part 2 : Networks Associates Technology, Inc copyright notice (BSD)

Copyright (c) 2001-2003, Networks Associates Technology, Inc

All rights reserved.

Redistribution and use in source and binary forms, with or without modification, are permitted provided that the following conditions are met: yy Redistributions of source code must retain the above copyright notice, this list of conditions and the following disclaimer. yy Redistributions in binary form must reproduce the above copyright notice, this list of conditions and the following disclaimer in the documentation and/or other materials provided with the distribution. yy Neither the name of the Networks Associates Technology, Inc nor the names of its contributors may be used to endorse or promote products derived from this software without specific prior written permission.

THIS SOFTWARE IS PROVIDED BY THE COPYRIGHT HOLDERS AND CONTRIBUTORS "AS IS" AND ANY EXPRESS OR IMPLIED WARRANTIES, INCLUDING, BUT NOT LIMITED TO, THE IMPLIED WARRANTIES OF MERCHANTABILITY AND FITNESS FOR A PARTICULAR PURPOSE ARE DISCLAIMED. IN NO EVENT SHALL THE COPYRIGHT HOLDERS OR CONTRIBUTORS BE LIABLE FOR ANY DIRECT, INDIRECT, INCIDENTAL, SPECIAL, EXEMPLARY, OR CONSEQUENTIAL DAMAGES (INCLUDING, BUT NOT LIMITED TO, PROCUREMENT OF SUBSTITUTE GOODS OR SERVICES; LOSS OF USE, DATA, OR PROFITS; OR BUSINESS INTERRUPTION) HOWEVER CAUSED AND ON ANY THEORY OF LIABILITY, WHETHER IN CONTRACT, STRICT LIABILITY, OR TORT (INCLUDING NEGLIGENCE OR OTHERWISE) ARISING IN ANY WAY OUT OF THE USE OF THIS SOFTWARE, EVEN IF ADVISED OF THE POSSIBILITY OF SUCH DAMAGE.

Part 3 : Cambridge Broadband Ltd. copyrightnotice (BSD)

Portions of this code are copyright (c) 2001-2003, Cambridge Broadband Ltd.

All rights reserved.

Redistribution and use in source and binary forms, with or without modification, are permitted provided that the following conditions are met: yy Redistributions of source code must retain the above copyright notice, this list of conditions and the following disclaimer. yy Redistributions in binary form must reproduce the above copyright notice, this list of conditions and the following disclaimer in the documentation and/or other materials provided with the distribution. yy The name of Cambridge Broadband Ltd. may not be used to endorse or promote products derived from this software without specific prior written permission.

THIS SOFTWARE IS PROVIDED BY THE COPYRIGHT HOLDER "AS IS" AND ANY EXPRESS OR IMPLIED WARRANTIES, INCLUDING, BUT NOT LIMITED TO, THE IMPLIED WARRANTIES OF MERCHANTABILITY AND FITNESS FOR A PARTICULAR PURPOSE ARE DISCLAIMED. IN NO EVENT SHALL THE COPYRIGHT HOLDER BE LIABLE FOR ANY DIRECT, INDIRECT, INCIDENTAL, SPECIAL, EXEMPLARY, OR CONSEQUENTIAL DAMAGES (INCLUDING, BUT NOT LIMITED TO, PROCUREMENT OF SUBSTITUTE GOODS OR SERVICES; LOSS OF USE, DATA, OR PROFITS; OR BUSINESS INTERRUPTION) HOWEVER CAUSED AND ON ANY THEORY OF LIABILITY, WHETHER IN CONTRACT, STRICT LIABILITY, OR TORT (INCLUDING NEGLIGENCE OR OTHERWISE) ARISING IN ANY WAY OUT OF THE USE OF THIS SOFTWARE, EVEN IF ADVISED OF THE POSSIBILITY OF SUCH DAMAGE.

Part 4 : Sun Microsystems, Inc. copyright notice

(BSD)

Copyright (c) 2003 Sun Microsystems, Inc., 4150 Network

Circle, Santa Clara, California 95054, U.S.A.

All rights reserved.

Use is subject to license terms below. This distribution may include materials developed by third parties. Sun, Sun Microsystems, the Sun logo and Solaris are trademarks or registered trademarks of Sun Microsystems, Inc. in the U.S. and other countries. Redistribution and use in source and binary forms, with or without modification, are permitted provided that the following conditions are met: yy Redistributions of source code must retain the above copyright notice, this list of conditions and the following disclaimer. yy Redistributions in binary form must reproduce the above copyright notice, this list of conditions and the following disclaimer in the documentation and/or other materials provided with the distribution. yy Neither the name of the Sun Microsystems, Inc. nor the names of its contributors may be used to endorse or promote products derived from this software without specific prior written permission.

THIS SOFTWARE IS PROVIDED BY THE COPYRIGHT HOLDERS AND CONTRIBUTORS "AS IS" AND ANY EXPRESS OR IMPLIED WARRANTIES, INCLUDING, BUT NOT LIMITED TO, THE IMPLIED WARRANTIES OF MERCHANTABILITY AND FITNESS FOR A PARTICULAR PURPOSE ARE DISCLAIMED. IN NO EVENT SHALL THE COPYRIGHT HOLDERS OR CONTRIBUTORS BE LIABLE FOR ANY DIRECT, INDIRECT, INCIDENTAL, SPECIAL, EXEMPLARY, OR CONSEQUENTIAL DAMAGES (INCLUDING, BUT NOT LIMITED TO, PROCUREMENT OF SUBSTITUTE GOODS OR SERVICES; LOSS OF USE, DATA, OR PROFITS; OR BUSINESS INTERRUPTION) HOWEVER CAUSED AND ON ANY THEORY OF LIABILITY, WHETHER IN CONTRACT, STRICT LIABILITY, OR TORT (INCLUDING NEGLIGENCE OR OTHERWISE) ARISING IN ANY WAY OUT OF THE USE OF THIS SOFTWARE, EVEN IF ADVISED OF THE POSSIBILITY OF SUCH DAMAGE.

Part 5 : Sparta, Inc copyright notice (BSD)

Copyright (c) 2003-2009, Sparta, Inc

All rights reserved.

Redistribution and use in source and binary forms, with or without modification, are permitted provided that the following conditions are met: yy Redistributions of source code must retain the above copyright notice, this list of conditions and the following disclaimer. yy Redistributions in binary form must reproduce the

above copyright notice, this list of conditions and the following disclaimer in the documentation and/or other materials provided with the distribution. yy Neither the name of Sparta, Inc nor the names of its contributors may be used to endorse or promote products derived from this software without specific prior written permission.

THIS SOFTWARE IS PROVIDED BY THE COPYRIGHT HOLDERS AND CONTRIBUTORS "AS IS" AND ANY EXPRESS OR IMPLIED WARRANTIES, INCLUDING, BUT NOT LIMITED TO, THE IMPLIED WARRANTIES OF MERCHANTABILITY AND FITNESS FOR A PARTICULAR PURPOSE ARE DISCLAIMED. IN NO EVENT SHALL THE COPYRIGHT HOLDERS OR CONTRIBUTORS BE LIABLE FOR ANY DIRECT, INDIRECT, INCIDENTAL, SPECIAL, EXEMPLARY, OR CONSEQUENTIAL DAMAGES (INCLUDING, BUT NOT LIMITED TO, PROCUREMENT OF SUBSTITUTE GOODS OR SERVICES; LOSS OF USE, DATA, OR PROFITS; OR BUSINESS INTERRUPTION) HOWEVER CAUSED AND ON ANY THEORY OF LIABILITY, WHETHER IN CONTRACT, STRICT LIABILITY, OR TORT (INCLUDING NEGLIGENCE OR OTHERWISE) ARISING IN ANY WAY OUT OF THE USE OF THIS SOFTWARE, EVEN IF ADVISED OF THE POSSIBILITY OF SUCH DAMAGE.

Part 6: Cisco/BUPTNIC copyright notice (BSD)

Copyright (c) 2004, Cisco, Inc and Information Network

Center of Beijing University of Posts and Telecommunications.

All rights reserved.

Redistribution and use in source and binary forms, with or without modification, are permitted provided that the following conditions are met: yy Redistributions of source code must retain the above copyright notice, this list of conditions and the following disclaimer. yy Redistributions in binary form must reproduce the above copyright notice, this list of conditions and the following disclaimer in the documentation and/or other materials provided with the distribution. yy Neither the name of Cisco, Inc, Beijing University of Posts and Telecommunications, nor the names of their contributors may be used to endorse or promote products derived from this software without specific prior written permission.

THIS SOFTWARE IS PROVIDED BY THE COPYRIGHT HOLDERS AND CONTRIBUTORS "AS IS" AND ANY EXPRESS OR IMPLIED WARRANTIES, INCLUDING, BUT NOT LIMITED TO, THE IMPLIED WARRANTIES OF MERCHANTABILITY AND FITNESS FOR A PARTICULAR PURPOSE ARE DISCLAIMED. IN NO EVENT SHALL THE COPYRIGHT HOLDERS OR CONTRIBUTORS BE LIABLE FOR ANY DIRECT, INDIRECT, INCIDENTAL, SPECIAL, EXEMPLARY, OR CONSEQUENTIAL DAMAGES (INCLUDING, BUT NOT LIMITED TO, PROCUREMENT OF SUBSTITUTE GOODS OR SERVICES; LOSS OF USE, DATA, OR PROFITS; OR BUSINESS INTERRUPTION) HOWEVER CAUSED AND ON ANY THEORY OF LIABILITY, WHETHER IN CONTRACT, STRICT LIABILITY, OR TORT (INCLUDING NEGLIGENCE OR OTHERWISE) ARISING IN ANY WAY OUT OF THE USE OF THIS SOFTWARE, EVEN IF ADVISED OF THE POSSIBILITY OF SUCH DAMAGE.

Part 7: Fabasoft R&D Software Software GmbH & Co KG copyright Notice (BSD)

Copyright (c) Fabasoft R&D Software GmbH & Co KG, 2003oss@fabasoft.com

Author: Bernhard Penz

Redistribution and use in source and binary forms, with or without modification, are permitted provided that the following conditions are met: yy Redistributions of source code must retain the above copyright notice, this list of conditions and the following disclaimer. yy Redistributions in binary form must reproduce the above copyright notice, this list of conditions and the following disclaimer in the documentation and/or other materials provided with the distribution. yy The name of Fabasoft R&D Software GmbH & Co KG or any of its subsidiaries, brand or product names may not be used to endorse or promote products derived from this software without specific prior written permission.

THIS SOFTWARE IS PROVIDED BY THE COPYRIGHT HOLDER "AS IS" AND ANY EXPRESS OR IMPLIED WARRANTIES, INCLUDING, BUT NOT LIMITED TO, THE IMPLIED WARRANTIES OF MERCHANTABILITY AND FITNESS FOR A PARTICULAR PURPOSE ARE DISCLAIMED. IN NO EVENT SHALL THE COPYRIGHT HOLDER BE LIABLE FOR ANY DIRECT, INDIRECT, INCIDENTAL, SPECIAL, EXEMPLARY, OR CONSEQUENTIAL DAMAGES (INCLUDING, BUT NOT LIMITED TO, PROCUREMENT OF SUBSTITUTE GOODS OR SERVICES; LOSS OF USE, DATA, OR PROFITS; OR BUSINESS INTERRUPTION) HOWEVER CAUSED AND ON ANY THEORY OF LIABILITY, WHETHER IN CONTRACT, STRICT LIABILITY, OR TORT (INCLUDING NEGLIGENCE OR OTHERWISE) ARISING IN ANY WAY OUT OF THE USE OF THIS SOFTWARE, EVEN IF ADVISED OF THE POSSIBILITY OF SUCH DAMAGE.

Part 8: Apple Inc. copyright notice (BSD)

Copyright (c) 2007 Apple Inc.

All rights reserved.

Redistribution and use in source and binary forms, with or without modification, are permitted provided that the following conditions are met:

1. Redistributions of source code must retain the above copyright notice, this list of conditions and the following disclaimer.
2. Redistributions in binary form must reproduce the above copyright notice, this list of conditions and the following disclaimer in the documentation and/or other materials provided with the distribution. 3. Neither the name of Apple Inc. ("Apple") nor the names of its contributors may be used to endorse or promote products derived from this software without specific prior written permission.

THIS SOFTWARE IS PROVIDED BY APPLE AND ITS CONTRIBUTORS "AS IS" AND ANY EXPRESS OR IMPLIED WARRANTIES, INCLUDING, BUT NOT LIMITED TO, THE IMPLIED WARRANTIES OF MERCHANTABILITY AND FITNESS FOR A PARTICULAR PURPOSE ARE DISCLAIMED. IN NO EVENT SHALL APPLE OR ITS CONTRIBUTORS BE LIABLE FOR ANY DIRECT, INDIRECT, INCIDENTAL, SPECIAL, EXEMPLARY, OR CONSEQUENTIAL DAMAGES (INCLUDING, BUT NOT LIMITED TO, PROCUREMENT OF SUBSTITUTE GOODS OR SERVICES; LOSS OF USE, DATA, OR PROFITS; OR BUSINESS INTERRUPTION) HOWEVER CAUSED AND ON ANY THEORY OF LIABILITY, WHETHER IN CONTRACT, STRICT LIABILITY, OR TORT (INCLUDING NEGLIGENCE OR OTHERWISE) ARISING IN ANY WAY OUT OF THE USE OF THIS SOFTWARE, EVEN IF ADVISED OF THE POSSIBILITY OF SUCH DAMAGE.

Part 9: ScienceLogic, LLC copyright notice(BSD)

Copyright (c) 2009, ScienceLogic, LLC

All rights reserved.

Redistribution and use in source and binary forms, with or without modification, are permitted provided that the following conditions aremet: yy Redistributions of source code must retain the above copyright notice, this list of conditions and the following disclaimer. yy Redistributions in binary form must reproduce the above copyright notice, this list of conditions and the following disclaimer in the documentation and/or other materials provided with the distribution. yy Neither the name of ScienceLogic, LLC nor the names of its contributors may be used to endorse or promote products derived from this software without specific prior written permission.

THIS SOFTWARE IS PROVIDED BY THE COPYRIGHT HOLDERS AND CONTRIBUTORS "AS IS" AND ANY EXPRESS OR IMPLIED WARRANTIES, INCLUDING, BUT NOT LIMITED TO, THE IMPLIED WARRANTIES OF MERCHANTABILITY AND FITNESS FOR A PARTICULAR PURPOSE ARE DISCLAIMED. IN NO EVENT SHALL THE COPYRIGHT HOLDERS OR CONTRIBUTORS BE LIABLE FOR ANY DIRECT, INDIRECT, INCIDENTAL, SPECIAL, EXEMPLARY, OR CONSEQUENTIAL DAMAGES (INCLUDING, BUT NOT LIMITED TO, PROCUREMENT OF SUBSTITUTE GOODS OR SERVICES; LOSS OF USE, DATA, OR PROFITS; OR BUSINESS INTERRUPTION) HOWEVER CAUSED AND ON ANY THEORY OF LIABILITY, WHETHER IN CONTRACT, STRICT LIABILITY, OR TORT (INCLUDING NEGLIGENCE OR OTHERWISE) ARISING IN ANY WAY OUT OF THE USE OF THIS SOFTWARE, EVEN IF ADVISED OF THE POSSIBILITY OF SUCH DAMAGE

The MIT License

Some software components of this product incorporate source code covered under the MIT license as follows

MIT License 2.0

- Acedwidet, bettermeans, jquery-ui, libxml, libxml2, Mesa3D-MesaLib,mwEmbed,OpenGL Samples Pack, Wide Studio, xorg-server, dropbear-2012.55, ncurses-5.7

Copyright (c) 2011, The Dojo Foundation

Copyright 2010, AUTHORS.txt (<http://jqueryui.com/about>)

Dual licensed under the MIT or GPL Version 2 licenses.

- <http://jquery.org/license>

- <http://docs.jquery.com/UI/Widget>

Copyright Daniel Veillard

Copyright Igor Zlatovic <igor@zlatovic.com>

Copyright Aleksey Sanin

Copyright Gary Pennington <Gary.Pennington@uk.sun.com>

Copyright Alfred Mickautsch <alfred@mickautsch.de>

Copyright Bjorn Reese <bjorn.reese@systematic.dk>

Copyright Joel W. Reed

Copyright William Brack <wbrack@mmm.com.hk>

Copyright (c) 2007-2010 The Khronos Group Inc.

Copyright Atish Kumar Patra

Copyright (c) 2006 Free Software Foundation, Inc.

Permission is hereby granted, free of charge, to any person obtaining a copy of this software and associated documentation files (the "Software"), to deal in the Software without restriction, including without limitation the rights to use, copy, modify, merge, publish, distribute, sublicense, and/or sell copies of the Software, and to permit persons to whom the Software is furnished to do so, subject to the following conditions:

The above copyright notice and this permission notice shall be included in all copies or substantial portions of the Software.

THE SOFTWARE IS PROVIDED "AS IS", WITHOUT WARRANTY OF ANY KIND, EXPRESS OR IMPLIED, INCLUDING BUT NOT LIMITED TO THE WARRANTIES OF MERCHANTABILITY, FITNESS FOR A PARTICULAR PURPOSE AND NONINFRINGEMENT. IN NO EVENT SHALL THE AUTHORS OR COPYRIGHT HOLDERS BE LIABLE FOR ANY CLAIM, DAMAGES OR OTHER LIABILITY, WHETHER IN AN ACTION OF CONTRACT, TORT OR OTHERWISE, ARISING FROM, OUT OF OR IN CONNECTION WITH THE SOFTWARE OR THE USE OR OTHER DEALINGS IN THE SOFTWARE.

Mozilla Public License

Since we, at Hanwha Techwin, used the Mozilla Firefox component without modifying the source code according to the MOZILLA Public license 1.1, we are not obliged to provide the source code of the corresponding component.

- Version 1.1

1. Definitions.

1.0.1. "Commercial Use" means distribution or otherwise making the Covered Code available to a third party.

1.1. "Contributor" means each entity that creates or contributes to the creation of Modifications.

1.2. "Covered Code" means the combination of the Original Code, prior Modifications used by a Contributor, and the Modifications made by that particular Contributor.

1.3. "Derived Version" means the Original Code or Modifications or the combination of the Original Code and Modifications, in each case including portions thereof.

1.4. "Electronic Distribution Mechanism" means a mechanism generally accepted in the software development community for the electronic transfer of data.

1.5. "Executable" means Covered Code in any form other than Source Code.

1.6. "Initial Developer" means the individual or entity identified as the Initial Developer in the Source Code notice required by Exhibit A.

1.7. "Larger Work" means a work which combines Covered Code or portions thereof with code not governed by the terms of this License.

1.8. "License" means this document.

1.8.1. "Licensable" means having the right to grant, to the maximum extent possible, whether at the time of the initial grant or subsequently acquired, any and all of the rights conveyed herein.

1.9. "Modifications" means any addition to or deletion from the substance or structure of either the Original Code or any previous Modifications. When Covered Code is released as a series of files, a Modification is:

A. Any addition to or deletion from the contents of a file containing Original Code or previous Modifications.

B. Any new file that contains any part of the Original Code or previous Modifications.

1.10. "Original Code" means Source Code of computer software code which is described in the Source Code notice required by Exhibit A as Original Code, and which, at the time of its release under this License is not already Covered Code governed by this License.

1.10.1. "Patent Claims" means any patent claim(s), now owned or hereafter acquired, including without limitation, method, process, and apparatus claims, in any patent Licensable by grantor.

1.11. "Source Code" means the preferred form of the Covered Code for making modifications to it, including all modules it contains, plus any associated interface definition files, scripts used to control compilation and installation of an Executable, or source code differential comparisons against either the Original Code or another well known, available Covered Code of the Contributor's choice. The Source Code can be in a compressed or archival form, provided the appropriate decompression or de-archiving software is widely available for no charge.

1.12. "You" (or "Your") means an individual or a legal entity exercising rights under, and complying with all of the terms of, this License or a future version of this License issued under Section 6.1. For legal entities, "You" includes any entity which controls, is controlled by, or is under common control with You. For purposes of this definition, "control" means (a) the power, direct or indirect, to cause the direction or management of such entity, whether by contract or otherwise, or (b) ownership of more than fifty percent (50%) of the outstanding shares or beneficial ownership of such entity.

2. Source Code License.

2.1. The Initial Developer Grant. The Initial Developer hereby grants You a world-wide, royalty-free, non-exclusive license, subject to third party intellectual property claims:

(a) under intellectual property rights (other than patent or trademark) licensable by Initial Developer to use, reproduce, modify, display, perform, sublicense and distribute the Original Code (or portions thereof) with or without Modifications, and/or as part of a Larger Work; and

(b) under Patents Claims infringed by the making, using or selling of Original Code, to make, have made, use, practice, sell, and offer for sale, and/or otherwise dispose of the Original Code (or portions thereof).

(c) the licenses granted in this Section 2.1(a) and (b) are effective on the date Initial Developer first distributes Original Code under the terms of this License.

(d) Notwithstanding Section 2.1(b) above, no patent license is granted: 1) for that code that You delete from the Original Code; 2) separate from the Original Code; or 3) for infringements caused by: i) the modification of the Original Code or ii) the combination of the Original Code with other software or devices.

2.2. Contributor Grant. Subject to third party intellectual property claims, each Contributor hereby grants You a world-wide, royalty-free, non-exclusive license

(a) under intellectual property rights (other than patent or trademark) licensable by Contributor, to use, reproduce, modify, display, perform, sublicense and distribute the Modifications created by such Contributor (or portions thereof) either on an unmodified basis, with other Modifications, as Covered Code and/or as part of a Larger Work; and

(b) under Patent Claims infringed by the making, using, or selling of Modifications made by that Contributor either alone and/or in combination with its Contributor Version (or portions of such combination), to make, use, sell, offer for sale, have made, and/or otherwise dispose of: 1) Modifications made by that Contributor (or portions thereof); and 2) the combination of Modifications made by that Contributor with its Contributor Version (or portions of such combination).

(c) the licenses granted in Sections 2.2(a) and 2.2(b) are effective on the date Contributor first makes Commercial Use of the Covered Code.

(d) Notwithstanding Section 2.2(b) above, no patent license is granted: 1) for any code that Contributor has deleted from the Contributor Version; 2) separate from the Contributor Version; 3) for infringements caused by: i) third party modifications of Contributor Version or ii) the combination of Modifications made by that Contributor with other software (except as part of the Contributor Version) or other devices; or 4) under Patent Claims infringed by Covered Code in the absence of Modifications made by that Contributor.

3. Distribution Obligations.

3.1. Application of License. The Modifications which you create or to which you contribute are governed by the terms of this License, including without limitation Section 2.2. The Source Code version of Covered Code may be distributed only under the terms of this License or a future version of this License released under Section 6.1, and You must include a copy of this License with every copy of the Source Code you distribute. You may not offer or impose any terms on any Source Code version that alters or restricts the applicable version of this License or the recipients' rights hereunder. However, You may include an additional document offering the additional rights described in Section 3.5.

3.2. Availability of Source Code. Any Modification which You create or to which You contribute must be made available in Source Code form under the terms of this License either on the same media as an Executable version or via an accepted Electronic Distribution Mechanism to anyone to whom you made an Executable version available; and if made available via Electronic Distribution Mechanism, must remain available for at least twelve (12) months after the date it initially became available, or at least six (6) months after a subsequent version of that particular Modification has been made available to such recipients. You are responsible for ensuring that the Source Code version remains available even if the Electronic Distribution Mechanism is maintained by a third party.

3.3. Description of Modifications. You must cause all Covered Code to which You contribute to contain a file documenting the changes You made to create that Covered Code and the date of any change. You must include a prominent statement that the Modification is derived, directly or indirectly, from Original Code provided by the Initial Developer and including the name of the Initial Developer in (a) the Source Code, and (b) in any notice in an Executable version or related documentation in which You describe the origin or ownership of the Covered Code.

3.4. Intellectual Property Matters

(a) Third Party Claims. If Contributor has knowledge that a license under a third party's intellectual property rights is required to exercise the rights granted by such Contributor under Sections 2.1 or 2.2, Contributor must include a text file with the Source Code distribution titled "LEGAL" which describes the claim and the party making the claim in sufficient detail that a recipient will know whom to contact. If Contributor obtains such knowledge after the Modification is made available as described in Section 3.2, Contributor shall promptly modify the LEGAL file in all copies Contributor makes available thereafter and shall take other steps (such as notifying appropriate mailing lists or newsgroups) reasonably calculated to inform those who received the Covered Code that new knowledge has been obtained.

(b) Contributor APIs. If Contributor's Modifications include an application programming interface and Contributor has knowledge of patent licenses which are reasonably necessary to implement that API, Contributor must also include this information in the LEGAL file.

(c) Representations.

Contributor represents that, except as disclosed pursuant to Section 3.4(a) above, Contributor believes that Contributor's Modifications are Contributor's original creation(s) and/or Contributor has sufficient rights to grant the rights conveyed by this License.

3.5. Required Notices. You must duplicate the notice in Exhibit A in each file of the Source Code. If it is not possible to put such notice in a particular Source Code file due to its structure, then You must include such notice in a location (such as a relevant directory) where a user would be likely to look for such a notice. If You created one or more Modifications(s) You may add your name as a Contributor to the notice described in Exhibit A. You must also duplicate this License in any documentation for the Source Code where You describe recipients' rights or ownership rights relating to Covered Code. You may choose to offer, and to charge a fee for, warranty, support, indemnity or liability obligations to one or more recipients of Covered Code. However, You may do so only on Your own behalf, and not on behalf of the Initial Developer or any Contributor. You must make it absolutely clear that any such warranty, support, indemnity or liability obligation is offered by You alone, and You hereby agree to indemnify the Initial Developer and every Contributor for any liability incurred by the Initial Developer or such Contributor as a result of warranty, support, indemnity or liability terms You offer.

3.6. Distribution of Executable Versions. You may distribute Covered Code in Executable form only if the requirements of Section 3.1-3.5 have been met for that Covered Code, and if You include a notice stating that the Source Code version of the Covered Code is available under the terms of this License, including a description of how and where You have fulfilled the obligations of Section 3.2. The notice must be conspicuously included in any notice in an Executable version, related documentation or collateral in which You describe recipients' rights relating to the Covered Code. You may distribute the Executable version of Covered Code or ownership rights under a license of Your choice, which may contain terms different from this License, provided that You are in compliance with the terms of this License and that the license

for the Executable version does not attempt to limit or alter the recipient's rights in the Source Code version from the rights set forth in this License. If You distribute the Executable version under a different license You must make it absolutely clear that any terms which differ from this License are offered by You alone, not by the Initial Developer or any Contributor. You hereby agree to indemnify the Initial Developer and every Contributor for any liability incurred by the Initial Developer or such Contributor as a result of any such terms You offer.

3.7. Larger Works. You may create a Larger Work by combining Covered Code with other code not governed by the terms of this License and distribute the Larger Work as a single product. In such a case, You must make sure the requirements of this License are fulfilled for the Covered Code.

4. Inability to Comply Due to Statute or Regulation.

If it is impossible for You to comply with any of the terms of this License with respect to some or all of the Covered Code due to statute, judicial order, or regulation then You must: (a) comply with the terms of this License to the maximum extent possible; and (b) describe the limitations and the code they affect. Such description must be included in the LEGAL file described in Section 3.4 and must be included with all distributions of the Source Code. Except to the extent prohibited by statute or regulation, such description must be sufficiently detailed for a recipient of ordinary skill to be able to understand it.

5. Application of this License.

This License applies to code to which the Initial Developer has attached the notice in Exhibit A and to related Covered Code.

6. Versions of the License.

6.1. New Versions. Netscape Communications Corporation ("Netscape") may publish revised and/or new versions of the License from time to time. Each version will be given a distinguishing version number.

6.2. Effect of New Versions. Once Covered Code has been published under a particular version of the License, You may always continue to use it under the terms of that version. You may also choose to use such Covered Code under the terms of any subsequent version of the License published by Netscape. No one other than Netscape has the right to modify the terms applicable to Covered Code created under this License.

6.3. Derivative Works. If You create or use a modified version of this License (which you may only do in order to apply it to code which is not already Covered Code governed by this License), You must (a) rename your license so that the phrases "Mozilla", "MOZILLAPL", "MOZPL", "Netscape", "MPL", "NPL" or any confusingly similar phrase do not appear in your license (except to note that your license differs from this License) and (b) otherwise make it clear that Your version of the license contains terms which differ from the Mozilla Public License and Netscape Public License. (Filing in the name of the Initial Developer, Original Code or Contributor in the notices described in Exhibit A shall not of themselves be deemed to be modifications of this License.)

7. DISCLAIMER OF WARRANTY.

COVERED CODE IS PROVIDED UNDER THIS LICENSE ON AN "AS IS" BASIS, WITHOUT WARRANTY OF ANY KIND, EITHER EXPRESSED OR IMPLIED, INCLUDING, WITHOUT LIMITATION, WARRANTIES THAT THE COVERED CODE IS FREE OF DEFECTS, MERCHANTABILITY, FIT FOR A PARTICULAR PURPOSE OR NON-INFRINGEMENT. THE ENTIRE RISK AS TO THE QUALITY AND PERFORMANCE OF THE COVERED CODE IS WITH YOU. SHOULD ANY COVERED CODE PROVE DEFECTIVE IN ANY RESPECT, YOU (NOT THE INITIAL DEVELOPER OR ANY OTHER CONTRIBUTOR) ASSUME THE COST OF ANY NECESSARY SERVICING, REPAIR OR CORRECTION. THIS DISCLAIMER OF WARRANTY CONSTITUTES AN ESSENTIAL PART OF THIS LICENSE. NO USE OF ANY COVERED CODE IS AUTHORIZED HEREUNDER EXCEPT UNDER THIS DISCLAIMER.

8. TERMINATION.

8.1. This License and the rights granted hereunder will terminate automatically if You fail to comply with terms herein and fail to cure such breach within 30 days of becoming aware of the breach. All sublicenses to the Covered Code which are properly granted shall survive any termination of this License. Provisions which, by their nature, must remain in effect beyond the termination of this License shall survive.

8.2. If You initiate litigation by asserting a patent infringement claim (excluding declaratory judgment actions) against Initial Developer or a Contributor (the Initial Developer or Contributor against whom You file such action is referred to as "Participant") alleging that:

(a) such Participant's Contributor Version directly or indirectly infringes any patent, then any and all rights granted by such Participant to You under Sections 2.1 and/or 2.2 of this License shall, upon 60 days notice from Participant terminate prospectively, unless if within 60 days after receipt of notice You either: (i) agree in writing to pay Participant a mutually agreeable reasonable royalty for Your past and future use of Modifications made by such Participant, or (ii) withdraw Your litigation claim with respect to the Contributor Version against such Participant. If within 60 days of notice, a reasonable royalty and payment arrangement are not mutually agreed upon in writing by the parties or the litigation claim is not withdrawn, the rights granted by Participant to You under Sections 2.1 and/or 2.2 automatically terminate at the expiration of the 60 day notice period specified above.

(b) any software, hardware, or device, other than such Participant's Contributor Version, directly or indirectly infringes any patent, then any rights granted to You by such Participant under Sections 2.1(b) and 2.2(b) are revoked effective as of the date You first made, used, sold, distributed, or had made, Modifications made by that Participant.

8.3. If You assert a patent infringement claim against Participant alleging that such Participant's Contributor Version directly or indirectly infringes any patent where such claim is resolved (such as by license or settlement) prior to the initiation of patent infringement litigation, then the reasonable value of the licenses granted by such Participant under Sections 2.1 or 2.2 shall be taken into account in determining the amount or value of any payment or license.

8.4. In the event of termination under Sections 8.1 or 8.2 above, all end user license agreements (excluding distributors and resellers) which have been validly granted by You or any distributor hereunder prior to termination shall survive termination.

9. LIMITATION OF LIABILITY.

UNDER NO CIRCUMSTANCES AND UNDER NO LEGAL THEORY, WHETHER TORT (INCLUDING NEGLIGENCE), CONTRACT, OR OTHERWISE, SHALL YOU, THE INITIAL DEVELOPER, ANY OTHER CONTRIBUTOR, OR ANY DISTRIBUTOR OF COVERED CODE, OR ANY SUPPLIER OF ANY OF SUCH PARTIES, BE LIABLE TO ANY PERSON FOR ANY INDIRECT, SPECIAL, INCIDENTAL, OR CONSEQUENTIAL DAMAGES OF ANY CHARACTER INCLUDING, WITHOUT LIMITATION, DAMAGES FOR LOSS OF GOODWILL, WORK STOPPAGE, COMPUTER FAILURE OR MALFUNCTION, OR ANY AND ALL OTHER COMMERCIAL DAMAGES OR LOSSES, EVEN IF SUCH PARTY SHALL HAVE BEEN INFORMED OF THE POSSIBILITY OF SUCH DAMAGES. THIS LIMITATION OF LIABILITY SHALL NOT APPLY TO LIABILITY FOR DEATH OR PERSONAL INJURY RESULTING FROM SUCH PARTY'S NEGLIGENCE TO THE EXTENT APPLICABLE LAW PROHIBITS SUCH LIMITATION. SOME JURISDICTIONS DO NOT ALLOW THE EXCLUSION OR LIMITATION OF INCIDENTAL OR CONSEQUENTIAL DAMAGES. SO THIS EXCLUSION AND LIMITATION MAY NOT APPLY TO YOU. 10. U.S. GOVERNMENT END USERS.

The Covered Code is a "commercial item," as that term is defined in 48 C.F.R. 2.101 (Oct. 1995), consisting of "commercial computer software" and "commercial computer software documentation," as such terms are used in 48 C.F.R. 12.212 (Sept. 1995). Consistent with 48 C.F.R. 12.212 and 48 C.F.R. 227.7202-1 through 227.7202-4 (June 1995), all U.S. Government End Users acquire Covered Code with only those rights set forth herein.

11. MISCELLANEOUS.

This License represents the complete agreement concerning subject matter hereof. If any provision of this License is held to be unenforceable, such provision shall be reformed only to the extent necessary to make it enforceable. This License shall be governed by California law provisions (except to the extent applicable law, if any, provides otherwise), excluding its conflict-of-law provisions. With respect to disputes in which at least one party is a citizen of, or an entity chartered or registered to do business in the United States of America, any litigation relating to this License shall be subject to the jurisdiction of the Federal Courts of the Northern District of California, with venue lying in Santa Clara County, California, with the losing party responsible for costs, including without limitation, court costs and reasonable attorneys' fees and expenses. The application of the United Nations Convention on Contracts for the International Sale of Goods is expressly excluded. Any law or regulation which

provides that the language of a contract shall be construed against the drafter shall not apply to this License.

12. RESPONSIBILITY FOR CLAIMS.

As between Initial Developer and the Contributors, each party is responsible for claims and damages arising, directly or indirectly, out of its utilization of rights under this License and You agree to work with Initial Developer and Contributors to distribute such responsibility on an equitable basis. Nothing herein is intended or shall be deemed to constitute any admission of liability.

13. MULTIPLE-LICENSED CODE.

Initial Developer may designate portions of the Covered Code as Multiple-Licensed. Multiple-Licensed means that the Initial Developer permits you to utilize portions of the Covered Code under Your choice of the MPL or the alternative licenses, if any, specified by the Initial Developer in the file described in Exhibit A.

EXHIBIT A -Mozilla Public License.

The contents of this file are subject to the Mozilla Public License Version 1.1 (the "License"); you may not use this file except in compliance with the License. You may obtain a copy of the License at <http://www.mozilla.org/MPL/Software> distributed under the License is distributed on an "AS IS" basis, WITHOUT WARRANTY OF ANY KIND, either express or implied. See the License for the specific language governing rights and limitations under the License.

The Original Code is _____.

The Initial Developer of the Original Code is _____; Portions created by _____ are Copyright (C) _____, All Rights Reserved.

Contributor(s): _____.

Alternatively, the contents of this file may be used under the terms of the _____ license (the [_____] License), in which case the provisions of [_____] License are applicable instead of those above. If you wish to allow use of your version of this file only under the terms of the [_____] License and not to allow others to use your version of this file under the MPL, indicate your decision by deleting the provisions above and replace them with the notice and other provisions required by the [_____] License. If you do not delete the provisions above, a recipient may use your version of this file under either the MPL or the [_____] License.*

[NOTE: The text of this Exhibit A may differ slightly from the text of the notices in the Source Code files of the Original Code. You should use the text of this Exhibit A rather than the text found in the Original Code Source Code for Your Modifications

The Independent JPEG Group's JPEG Software

The software included in this product contains copyrighted software that is licensed under the JPEG license.

- JPEG license
- Code project . Generating Outline OpenGL, Libjpeg

This distribution contains the sixth public release of the Independent JPEG Group's free JPEG software. You are welcome to redistribute this software and to use it for any purpose, subject to the conditions under LEGAL ISSUES, below.

Serious users of this software (particularly those incorporating it into larger programs) should contact IJG at jpeg-info@uunet.uu.net to be added to our electronic mailing list. Mailing list members are notified of updates and have a chance to participate in technical discussions, etc.

This software is the work of Tom Lane, Philip Gladstone, Jim Boucher, Lee Crocker, Julian Minguijon, Luis Ortiz, George Phillips, Davide Rossi, Guido Vollbeding, Ge' Weijers, and other members of the Independent JPEG Group.

IJG is not affiliated with the official ISO JPEG standards committee.

LEGAL ISSUES

=====

In plain English:

1. We don't promise that this software works. (But if you find any bugs, please let us know!)
2. You can use this software for whatever you want. You don't have to pay us.
3. You may not pretend that you wrote this software. If you use it in a program, you must acknowledge somewhere in your documentation that you've used the IJG code.

In legalese:

The authors make NO WARRANTY or representation, either express or implied, with respect to this software, its quality, accuracy, merchantability, or fitness for a particular purpose. This software is provided "AS IS", and you, its user, assume the entire risk as to its quality and accuracy.

This software is copyright (C) 1991-1998, Thomas G. Lane. All Rights Reserved except as specified below.

Permission is hereby granted to use, copy, modify, and distribute this software (or portions thereof) for any purpose, without fee, subject to these conditions:

- (1) If any part of the source code for this software is distributed, then this README file must be included, with this copyright and no-warranty notice unaltered; and any additions, deletions, or changes to the original files must be clearly indicated in accompanying documentation.
- (2) If only executable code is distributed, then the accompanying documentation must state that "this software is based in part on the work of the Independent JPEG Group".
- (3) Permission for use of this software is granted only if the user accepts full responsibility for any undesirable consequences; the authors accept NO LIABILITY for damages of any kind.

These conditions apply to any software derived from or based on the IJG code, not just to the unmodified library. If you use our work, you ought to acknowledge us.

Permission is NOT granted for the use of any IJG author's name or company name in advertising or publicity relating to this software or products derived from it. This software may be referred to only as "the Independent JPEG Group's software".

We specifically permit and encourage the use of this software as the basis of commercial products, provided that all warranty or liability claims are assumed by the product vendor.

ansi2knr.c is included in this distribution by permission of L. Peter Deutsch, sole proprietor of its copyright holder, Aladdin Enterprises of Menlo Park, CA.

ansi2knr.c is NOT covered by the above copyright and conditions, but instead by the usual distribution terms of the Free Software Foundation; principally, that you must include source code if you redistribute it. (See the file ansi2knr.c for full details.) However, since ansi2knr.c is not needed as part of any program generated from the IJG code, this does not limit you more than the foregoing paragraphs do.

The Unix configuration script "configure" was produced with GNU Autoconf. It is copyright by the Free Software Foundation but is freely distributable. The same holds for its supporting scripts (config.sub, ltcconfig, ltmain.sh). Another support script, install-sh, is copyright by M.I.T. but is also freely distributable.

It appears that the arithmetic coding option of the JPEG spec is covered by patents owned by IBM, AT&T, and Mitsubishi. Hence arithmetic coding cannot legally be used without obtaining one or more licenses. For this reason, support for arithmetic coding has been removed from the free JPEG software. (Since arithmetic coding provides only a marginal gain over the unpatented Huffman mode, it is unlikely that very many implementations will support it.) So far as we are aware, there are no patent restrictions on the remaining code.

The IJG distribution formerly included code to read and write GIF files. To avoid entanglement with the Unisys LZW patent, GIF reading support has been removed altogether, and the GIF writer has been simplified to produce "uncompressed GIFs". This technique does not use the LZW algorithm; the resulting GIF files are larger than usual, but are readable by all standard GIF decoders.

We are required to state that

The Graphics Interchange Format(c) is the Copyright property of CompuServe Incorporated. GIF(sm) is a Service Mark property of CompuServe Incorporated.

T-Kernel License

- This Product uses the Source Code of T-Kernel under T-License granted by the T-Engine Forum(www.t-engine.org)

T-License [License Agreement for Source Code of T-Kernel]

established by T-Engine Forum
on January 23, 2004
revised on June 17, 2004
revised on December 21, 2006
revised on March 24, 2009

Article 1. Scope of License Agreement

1. This License Agreement sets forth copyrights and the terms and conditions of use applicable to the source code of T-Kernel distributed by T-Engine Forum and any derivative work created therefrom.

Article 2. Definition

1. "T-Kernel" means a real-time operating system controlled and distributed by T-Engine Forum on behalf of the copyright holder thereof.
2. "Source Code" means a source program, including related comments and documentations, for the T-Kernel and the Ported Source Code defined in Article 2.8 which is registered with T-Engine Forum.
3. "Hardware-dependent Part" means the part of the Source Code which depends on hardware and needs to be changed when the Source Code is ported and operated on the target hardware, and is designated and separated as such part.
4. "Compiler-dependent Part" means the part of the Source Code which depends on compiler and needs to be changed when the Source Code is ported and operated on the target hardware, and is designated and separated as such part.
5. "Header File" means the part of the Source Code which contains definitions necessary to develop application programs.
6. "T-Engine Hardware" means the hardware which is manufactured in accordance with the T-Engine Hardware specifications or the μ T-Engine Hardware specifications issued by T-Engine Forum, and registered with T-Engine Forum.
7. "Similar Hardware to T-Engine Hardware" means any hardware (including software which emulates hardware) other than that defined in Article 2.6 above, on which the T-Kernel can be operated.
8. "Ported Source Code" means a source program produced from the Source Code by modifying only its Hardware-dependent Part and/or Compiler-dependent Part to enable it to be operated on the T-Engine Hardware or the Similar Hardware to T-Engine Hardware. The Ported Source Code which is registered with T-Engine Forum shall be included in the Source Code.
9. "Modified Source Code" means a source program modified from the Source Code for the purpose of improving its performance, increasing or decreasing its function, and the like. The Ported Source Code shall not be included in the Modified Source Code.
10. "Binary Code" means an executable code form which is created by compiling programs, which include all or part of the Source Code or the Modified Source Code.
11. "Derivative Work" means the Modified Source Code or the Binary Code.
12. "Embedded Product" means any product which operates with executable code form of the Source Code, the Modified Source Code or the Binary Code loaded on its hardware.
13. "End User" means a consumer who uses the Embedded Product.
14. "System Developer" means any person who develops the Embedded Product by itself or has a third party develop the same, and provides, whether with or without payment, the End User with the Embedded Product.
15. "Distributor of Modification" means any person who produces the Modified Source Code and, whether with or without payment, distributes the same to any third party.

16. "Patch for Modification" means a difference, program, system, or the like in order to create the Modified Source Code from the Source Code or the Binary Code thereof.

17. "Vicarious Execution of Patch Processing" means vicarious execution service to create the Modified Source Code applying the Patch for Modification to the Source Code or the Binary Code thereof.

18. "Source Code User" means a person who uses the Source Code.

19. "Distribution" means any of the following acts:

1. to transmit a work to a large number of specific persons through the Internet communication, broadcasting, and the like;
2. to transmit a work to the general public through the Internet communication, broadcasting, and the like automatically in response to a request from the public; and
3. to distribute a copy of a work to the general public or a large number of specific persons.

Article 3. Copyright

1. The copyrights of the Source Code shall be owned by Ken Sakamura.

Article 4. License of Source Code

1. As provided for in this Article, T-Engine Forum shall provide, and grant a license to use, the Source Code free of charge to any person who has taken the necessary procedure for registration as prescribed by T-Engine Forum and agreed to the T-License.

2. The Source Code shall be distributed exclusively by T-Engine Forum. Any person who obtains the Source Code under Article 4.1 above shall not make any re-Distribution of the Source Code.

3. In accordance with the license granted under Article 4.1 above, the Source Code User may perform the following acts:

1. to copy and/or modify the Source Code provided by T-Engine Forum hereunder for its own research, development and the like.
 2. to run the Source Code provided by T-Engine Forum hereunder for its own research, development and the like.
 3. to run the Source Code modified in accordance with the provision of Article 4.3 (1) above for its own research, development and the like.
 4. to distribute the Binary Code created from the Source Code provided by T-Engine Forum hereunder or from the Source Code modified in accordance with the provision of Article 4.3 (1) above.
4. In accordance with the license granted under Article 4.1 above, the System Developer may perform the following acts:

1. to perform any and all acts set forth in the Article 4.3 above.
2. to develop and manufacture the Embedded Product containing the Binary Code, and, whether with or without payment, provide the End User with the same and make the Binary Code available to the End User on the Embedded Product.

5. The Source Code User and the System Developer shall be obligated to give a notice that the Source Code is used, in such a way as separately specified by T-Engine Forum, when they use the Source Code or the Binary Code, or make the Binary Code available for the End User on the Embedded Product.

Article 5. Distribution of Modified Source Code

1. Any of A- members of T-Engine Forum may become the Distributor of Modification by obtaining the approval of T-Engine Forum through the registration procedure as prescribed by the Forum provided that only the department of the A- member which has taken the registration procedure may distribute the Modified Source Code in such a way as provided for in this Article as long as it holds the Amembership.

2. The Distributor of Modification may create the Modified Source Code based on the Source Code provided by T-Engine Forum and the Patch for Modification to be applied to create such Modified Source Code from the Source Code.

3. The Distributor of Modification shall, prior to the distribution, inform T-Engine Forum of and register a name and description of the Modified Source Code in such a way as specified by T-Engine Forum.

4. The Distributor of Modification shall determine the name of the Modified Source Code subject to the rules separately established by T-Engine Forum and publish an appropriate notice as required by the rules on the Patch for Modification and the Modified Source Code.

5. The Distributor of Modification may distribute the Modified Source Code to a third party, whether with or without payment, provided that the Distributor of Modification shall take the necessary measures to prohibit the third party from making the re-Distribution of the Modified Source Code.

6. Developer with the Patch for Modification. Provided, however, that the Distributor of Modification shall be obligated to confirm that the System Developer is the Source Code User duly licensed under Article 4.1.

7. The Distributor of Modification may perform the Vicarious Execution of Patch Processing for the System Developer.

8. The System Developer shall not distribute the Modified Source Code in further modified form to any third party as a stand-alone software product.

9. The System Developer may, under the same obligation as imposed in Article 4.5, make the Embedded Product available for the End User through use of the Patch for Modification distributed by the Distributor of Modification or the Derivative Works obtained through the Vicarious Execution of Patch Processing.

Article 6. Distribution and Registration of the Ported Source Code

1. The Source Code User and the System Developer may, whether with or without charge, distribute to any third party only the following parts of the Ported

Source Code on the T-Engine Hardware or the Similar Hardware to T-Engine Hardware:

1. The Hardware-dependent Part and/or Compiler-dependent Part; provided that the Source Code User and the System Developer shall inform T-Engine Forum of, and T-Engine Forum may publish, a method for distributing said Part(s) to third parties.

2. The Header File; provided that the Header File shall be distributed together with the Binary Code of the Ported Source Code.

2. Any member of T-Engine Forum may request T-Engine Forum to register and distribute, as an original source code for T-Kernel, the Ported Source Code on the T-Engine Hardware or the Similar Hardware to T-Engine Hardware.

3. Any member of T-Engine Forum who requests the distribution mentioned in the preceding paragraph shall accede to the following conditions:

1. The member shall confirm that the object hardware is the T-Engine Hardware or the Similar Hardware to T-Engine Hardware.
2. The member shall provide T-Engine Forum with a complete set of operational environment for the object hardware and T-Kernel free of charge when requesting the distribution.
3. The member shall submit test results of the Ported Source Code to T-Engine Forum when requesting the distribution.

4. In the event that T-Engine Forum accepts the request mentioned in Article 6.2, T-Engine Forum shall register and distribute the Ported Source Code as the Source Code for T-Kernel. Provided, however, that the Ported Source Code may be treated in the same way as the Modified Source Code until the time of registration hereunder.

5. The provision set forth in Article 3 shall apply to the Ported Source Code registered in accordance with this Article.

Article 7. Use for Other Purpose

1. Any use of the Source Code, the Modified Source Code or the Ported Source Code other than those stipulated in Articles 4, 5 and 6 shall be subject to the prior approval of T-Engine Forum.

Article 8. Limited Warranty

1. T-Engine Forum and the copyright holder of the Source Code warrant that the Source Code does not infringe third party's copyrights. Provided, however, that T-Engine Forum and the copyright holder of the Source Code make no warranty as to the Hardware-dependent Part and/or Compiler-dependent Part set forth in Article 6.2 in the Ported Source Code by any third party.

2. Neither T-Engine Forum nor the copyright holder of the Source Code warrants that the Source Code will fit for any particular purpose of the Source Code User.

3. Neither T-Engine Forum nor the copyright holder of the Source Code warrants that the Source Code does not infringe any third party's industrial property rights. In no event shall T-Engine Forum and the copyright holder of the Source Code be liable for any dispute which may arise between the Source Code User and a third party in connection with the third party's industrial property rights.

Article 9. Indemnity

1. Neither T-Engine Forum nor the copyright holder of the Source Code shall be liable for any damages (including, but not limited to, damages resulting from loss of profit, business interruption, loss of business information or any other pecuniary damage) arising out of use or impossibility of use of the Source Code, even if T-Engine Forum and the copyright holder have been informed of the possibility of such damages.

Article 10. Breach of Agreement

1. In case that T-Engine Forum considers that this License Agreement is breached or that the popularization of T-Kernel is obstructed, T-Engine Forum shall take measures to correct such breach or such obstruction, take measures on the ground of copyright infringement, or take any other necessary measures against the breaching person or the obstructing person, regardless of whether or not the said person is a member of T-Engine Forum.

2. In case of breach of this License Agreement by a member of T-Engine Forum, T-Engine Forum may take appropriate measures against the member; for example, the member is disqualified from membership, depending on what kind of breach has been committed by it.

3. Any legal dispute which may arise in relation to any breach of this License Agreement shall be subject to the exclusive jurisdiction of the Tokyo District Court.

Article 11. Governing Law and Language

1. This License Agreement shall be governed by and interpreted under the laws of Japan.

2. This License Agreement is executed in both Japanese text and English text provided that the Japanese text shall govern the interpretation and performance of this License Agreement.

Apache License 2.0

Component	Name License	URL
mDNSResponder_bonjour	Apache License 2.0	http://www.apache.org/licenses/LICENSE-2.0

TERMS AND CONDITIONS FOR USE, REPRODUCTION, AND DISTRIBUTION

1. Definitions.

"License" shall mean the terms and conditions for use, reproduction, and distribution as defined by Sections 1 through 9 of this document.

"Licensor" shall mean the copyright owner or entity authorized by the copyright owner that is granting the License.

"Legal Entity" shall mean the union of the acting entity and all other entities that control, are controlled by, or are under common control with that entity. For the purposes of this definition, "control" means (i) the power, direct or indirect, to cause the direction or management of such entity, whether by contract or otherwise, or (ii) ownership of fifty percent (50%) or more of the outstanding shares, or (iii) beneficial ownership of such entity.

"You" (or "Your") shall mean an individual or Legal Entity exercising permissions granted by this License. "Source" form shall mean the preferred form for making modifications, including but not limited to software source code, documentation source, and configuration files.

"Object" form shall mean any form resulting from mechanical transformation or translation of a Source form, including but not limited to compiled object code, generated documentation, and conversions to other media types.

"Work" shall mean the work of authorship, whether in Source or Object form, made available under the License, as indicated by a copyright notice that is included in or attached to the work (an example is provided in the Appendix below).

"Derivative Works" shall mean any work, whether in Source or Object form, that is based on (or derived from) the Work and for which the editorial revisions, annotations, elaborations, or other modifications represent, as a whole, an original work of authorship. For the purposes of this License, Derivative Works shall not include works that remain separable from, or merely link (or bind by name) to the interfaces of, the Work and Derivative Works thereof.

"Contribution" shall mean any work of authorship, including the original version of the Work and any modifications or additions to that Work or Derivative Works thereof, that is intentionally submitted to Licensor for inclusion in the Work by the copyright owner or by an individual or Legal Entity authorized to submit on behalf of the copyright owner. For the purposes of this definition, "submitted" means any form of electronic, verbal, or written communication sent to the Licensor or its representatives, including but not limited to communication on electronic mailing lists, source code control systems, and issue tracking systems that are managed by, or on behalf of, the Licensor for the purpose of discussing and improving the Work, but excluding communication that is conspicuously marked or otherwise designated in writing by the copyright owner as "Not a Contribution." "Contributor" shall mean Licensor and any individual or Legal Entity on behalf of whom a Contribution has been received by Licensor and subsequently incorporated within the Work.

- Grant of Copyright License. Subject to the terms and conditions of this License, each Contributor hereby grants to You a perpetual, worldwide, non-exclusive, no-charge, royalty-free, irrevocable copyright license to reproduce, prepare Derivative Works of, publicly display, publicly perform, sublicense, and distribute the Work and such Derivative Works in Source or Object form.
- Grant of Patent License. Subject to the terms and conditions of this License, each Contributor hereby grants to You a perpetual, worldwide, non-exclusive, no-charge, royalty-free, irrevocable (except as stated in this section) patent license to make, have made, use, offer to sell, sell, import, and otherwise transfer the Work, where such license applies only to those patent claims licensable by such Contributor that are necessarily infringed by their Contribution(s) alone or by combination of their Contribution(s) with the Work to which such Contribution(s) was submitted. If You institute patent litigation against any entity (including a crossclaim or counterclaim in a lawsuit) alleging that the Work or a Contribution incorporated within the Work constitutes direct or contributory patent infringement, then any patent licenses granted to You under this License for that Work shall terminate as of the date such litigation is filed.

- Redistribution. You may reproduce and distribute copies of the Work or Derivative Works thereof in any medium, with or without modifications, and in Source or Object form, provided that You meet the following conditions:

- You must give any other recipients of the Work or Derivative Works a copy of this License; and
- You must cause any modified files to carry prominent notices stating that You changed the files; and
- You must retain, in the Source form of any Derivative Works that You distribute, all copyright, patent, trademark, and attribution notices from the Source form of the Work, excluding those notices that do not pertain to any part of the Derivative Works; and
- If the Work includes a "NOTICE" text file as part of its distribution, then any Derivative Works that You distribute must include a readable copy of the attribution notices contained within such NOTICE file, excluding those notices that do not pertain to any part of the Derivative Works, in at least one of the following places: within a NOTICE text file distributed as part of the Derivative Works; within the Source form or documentation, if provided along with the Derivative Works; or, within a display generated by the Derivative Works, if and wherever such third-party notices normally appear. The contents of the NOTICE file are for informational purposes only and do not modify the License. You may add Your own attribution notices within Derivative Works that You distribute, alongside or as an addendum to the NOTICE text from the Work, provided that such additional attribution notices cannot be construed as modifying the License.

You may add Your own copyright statement to Your modifications and may provide additional or different license terms and conditions for use, reproduction, or distribution of Your modifications, or for any such Derivative Works as a whole, provided Your use, reproduction, and distribution of the Work otherwise complies with the conditions stated in this License.

- Submission of Contributions. Unless You explicitly state otherwise, any Contribution intentionally submitted for inclusion in the Work by You to the Licensor shall be under the terms and conditions of this License, without any additional terms or conditions. Notwithstanding the above, nothing herein shall supersede or modify the terms of any separate license agreement you may have executed with Licensor regarding such Contributions.

- Trademarks. This License does not grant permission to use the trade names, trademarks, service marks, or product names of the Licensor, except as required for reasonable and customary use in describing the origin of the Work and reproducing the content of the NOTICE file.

- Disclaimer of Warranty. Unless required by applicable law or agreed to in writing, Licensor provides the Work (and eachContributor provides its Contributions) on an "AS IS" BASIS, WITHOUT WARRANTIES OR CONDITIONS OF ANY KIND, either express or implied, including, without limitation, any warranties or conditions of TITLE, NON-INFRINGEMENT, MERCHANTABILITY, or FITNESS FOR A PARTICULAR PURPOSE. You are solely responsible for determining the appropriateness of using or redistributing the Work and assume any risks associated with Your exercise of permissions under this License.

- Limitation of Liability. In no event and under no legal theory, whether in tort (including negligence), contract, or otherwise, unless required by applicable law (such as deliberate and grossly negligent acts) or agreed to in writing, shall any Contributor be liable to You for damages, including any direct, indirect, special, incidental, or consequential damages of any character arising as a result of this License or out of the use or inability to use the Work (including but not limited to damages for loss of goodwill, work stoppage, computer failure or malfunction, or any and all other commercial damages or losses), even if such Contributor has been advised of the possibility of such damages.

- Accepting Warranty or Additional Liability. While redistributing the Work or Derivative Works thereof, You may choose to offer, and charge a fee for, acceptance of support, warranty, indemnity, or other liability obligations and/or rights consistent with this License. However, in accepting such obligations, You may act only on Your own behalf and on Your sole responsibility, not on behalf of any other Contributor, and only if You agree to indemnify, defend, and hold each Contributor harmless for any liability incurred by, or claims asserted against, such Contributor by reason of your accepting any such warranty or additional liability.

END OF TERMS AND CONDITIONS

APPENDIX: How to apply the Apache License to your work.

To apply the Apache License to your work, attach the following boilerplate notice, with the fields enclosed by brackets "[]" replaced with your own identifying information. (Don't include the brackets!) The text should be enclosed in the appropriate comment syntax for the file format. We also recommend that a file or class name and description of purpose be included on the same "printed page" as the copyright notice for easier identification within third-party archives.

Copyright [yyyy] [name of copyright owner]

Licensed under the Apache License, Version 2.0 (the "License"); you may not use this file except in compliance with the License. You may obtain a copy of the License at <http://www.apache.org/licenses/LICENSE-2.0>

Unless required by applicable law or agreed to in writing, software distributed under the License is distributed on an "AS IS" BASIS, WITHOUT WARRANTIES OR CONDITIONS OF ANY KIND, either express or implied. See the License for the specific language governing permissions and limitations under the License.

BZip2 License

This program, "bzip2", the associated library "libbzip2", and all documentation, are copyright (C) 1996-2007 Julian R Seward. All rights reserved.

Component Name	License	URL
bzip2-1.0.6	Bzip2	http://www.bzip.org/

Redistribution and use in source and binary forms, with or without modification, are permitted provided that the following conditions are met:

- Redistributions of source code must retain the above copyright notice, this list of conditions and the following disclaimer.
- The origin of this software must not be misrepresented; you must not claim that you wrote the original software. If you use this software in a product, an acknowledgment in the product documentation would be appreciated but is not required.
- Altered source versions must be plainly marked as such, and must not be misrepresented as being the original software.
- The name of the author may not be used to endorse or promote products derived from this software without specific prior written permission.

THIS SOFTWARE IS PROVIDED BY THE AUTHOR "AS IS" AND ANY EXPRESS OR IMPLIED WARRANTIES, INCLUDING, BUT NOT LIMITED TO, THE IMPLIED WARRANTIES OF MERCHANTABILITY AND FITNESS FOR A PARTICULAR PURPOSE ARE DISCLAIMED. IN NO EVENT SHALL THE AUTHOR BE LIABLE FOR ANY DIRECT, INDIRECT, INCIDENTAL, SPECIAL, EXEMPLARY, OR CONSEQUENTIAL DAMAGES (INCLUDING, BUT NOT LIMITED TO, PROCUREMENT OF SUBSTITUTE GOODS OR SERVICES; LOSS OF USE, DATA, OR PROFITS; OR BUSINESS INTERRUPTION) HOWEVER CAUSED AND ON ANY THEORY OF LIABILITY, WHETHER IN CONTRACT, STRICT LIABILITY, OR TORT (INCLUDING NEGLIGENCE OR OTHERWISE) ARISING IN ANY WAY OUT OF THE USE OF THIS SOFTWARE, EVEN IF ADVISED OF THE POSSIBILITY OF SUCH DAMAGE.

Julian Seward, jseward@bzip.org

bzip2/libbzip2 version 1.0.5 of 10 December 2007

University of Illinois / NCSA Open Source License

Copyright (c) 1999-2007, The Board of Trustees of the University of Illinois All Rights Reserved.

Component Name	License
iperf-2.0.5	University of Illinois / NCSA Open Source

iperf performance test

Mark Gates

Ajay Tirumala

Jim Ferguson

Jon Dugan

Feng Qin

Kevin Gibbs

John Estabrook

National Laboratory for Applied Network Research

National Center for Supercomputing Applications

University of Illinois at Urbana-Champaign

<http://www.ncsa.uiuc.edu>

Permission is hereby granted, free of charge, to any person obtaining a copy of this software (iperf) and associated documentation files (the "Software"), to deal in the Software without restriction, including without limitation the rights to use, copy, modify, merge, publish, distribute, sublicense, and/or sell copies of the Software, and to permit persons to whom the Software is furnished to do so, subject to the following conditions:

Redistributions of source code must retain the above copyright notice, this list of conditions and the following disclaimers.

Redistributions in binary form must reproduce the above copyright notice, this list of conditions and the following disclaimers in the documentation and/or other materials provided with the distribution.

Neither the names of the University of Illinois, NCSA, nor the names of its contributors may be used to endorse or promote products derived from this Software without specific prior written permission. THE SOFTWARE IS PROVIDED "AS IS", WITHOUT WARRANTY OF ANY KIND, EXPRESS OR IMPLIED, INCLUDING BUT NOT LIMITED TO THE WARRANTIES OF MERCHANTABILITY, FITNESS FOR A PARTICULAR PURPOSE AND NON-INFRINGEMENT. IN NO EVENT SHALL THE CONTRIBUTORS OR COPYRIGHT HOLDERS BE LIABLE FOR ANY CLAIM, DAMAGES OR OTHER LIABILITY, WHETHER IN AN ACTION OF CONTRACT, TORT OR OTHERWISE, ARISING FROM, OUT OF OR IN CONNECTION WITH THE SOFTWARE OR THE USE OR OTHER DEALINGS IN THE SOFTWARE.

PHP 3.01 License

The PHP License, version 3.01 Copyright (c) 1999 - 2010 The PHP Group. All rights reserved.

Component Name	License	URL
php-5.2.17	PHP 3.01	http://www.php.net/distributions

Redistribution and use in source and binary forms, with or without modification, is permitted provided that the following conditions are met:

1. Redistributions of source code must retain the above copyright notice, this list of conditions and the following disclaimer.
2. Redistributions in binary form must reproduce the above copyright notice, this list of conditions and the following disclaimer in the documentation and/or other materials provided with the distribution.
3. The name "PHP" must not be used to endorse or promote products derived from this software without prior written permission. For written permission, please contact group@php.net.
4. Products derived from this software may not be called "PHP", nor may "PHP" appear in their name, without prior written permission from group@php.net. You may indicate that your software works in conjunction with PHP by saying "Foo for PHP" instead of calling it "PHP Foo" or "phpfoo".
5. The PHP Group may publish revised and/or new versions of the license from time to time. Each version will be given a distinguishing version number. Once covered code has been published under a particular version of the license, you may always continue to use it under the terms of that version. You may also choose to use such covered code under the terms of any subsequent version of the license published by the PHP Group. No one other than the PHP Group has the right to modify the terms applicable to covered code created under this License.
6. Redistributions of any form whatsoever must retain the following acknowledgment: "This product includes PHP software, freely available from <http://www.php.net/software/>".

THIS SOFTWARE IS PROVIDED BY THE PHP DEVELOPMENT TEAM "AS IS" AND ANY EXPRESSED OR IMPLIED WARRANTIES, INCLUDING, BUT NOT LIMITED TO, THE IMPLIED WARRANTIES OF MERCHANTABILITY AND FITNESS FOR A PARTICULAR PURPOSE ARE DISCLAIMED. IN NO EVENT SHALL THE PHP DEVELOPMENT TEAM OR ITS CONTRIBUTORS BE LIABLE FOR ANY DIRECT, INDIRECT, INCIDENTAL, SPECIAL, EXEMPLARY, OR CONSEQUENTIAL DAMAGES (INCLUDING, BUT NOT LIMITED TO, PROCUREMENT OF SUBSTITUTE GOODS OR SERVICES; LOSS OF USE, DATA, OR PROFITS; OR BUSINESS INTERRUPTION) HOWEVER CAUSED AND ON ANY THEORY OF LIABILITY, WHETHER IN CONTRACT, STRICT LIABILITY, OR TORT (INCLUDING NEGLIGENCE OR OTHERWISE) ARISING IN ANY WAY OUT OF THE USE OF THIS SOFTWARE, EVEN IF ADVISED OF THE POSSIBILITY OF SUCH DAMAGE.

This software consists of voluntary contributions made by many individuals on behalf of the PHP Group. The PHP Group can be contacted via Email at group@php.net.

For more information on the PHP Group and the PHP project, please see <http://www.php.net>. PHP includes the Zend Engine, freely available at <http://www.zend.com>.

zlib / libpng License

This software is provided 'as-is', without any express or implied warranty. In no event will the authors be held liable for any damages arising from the use of this software.

Component Name	License	URL
zlib-1.2.8	zlib / libpng	http://zlib.net/

Copyright (C) 1995-2010 Jean-loup Gailly and Mark Adler

Permission is granted to anyone to use this software for any purpose, including commercial applications, and to alter it and redistribute it freely, subject to the following restrictions:

1. The origin of this software must not be misrepresented; you must not claim that you wrote the original software. If you use this software in a product, an acknowledgment in the product documentation would be appreciated but is not required.
2. Altered source versions must be plainly marked as such, and must not be misrepresented as being the original software.
3. This notice may not be removed or altered from any source distribution.

Jean-loup Gailly Mark Adler

jloup@gzip.org madler@alummi.caltech.edu

The data format used by the zlib library is described by RFCs (Request for Comments) 1950 to 1952 in the files <http://www.ietf.org/rfc/rfc1950.txt> (zlib format), [rfc1951.txt](http://www.ietf.org/rfc/rfc1951.txt) (deflate format) and [rfc1952.txt](http://www.ietf.org/rfc/rfc1952.txt) (gzip format).

Portions of this software are copyright 1996-2002 The FreeType Project (www.freetype.org). All rights reserved.



Este equipamento foi testado e constatado como atendendo os limites para um dispositivo digital Classe A, de acordo com a seção 15 das Regras FCC. Estes limites se destinam a fornecer uma proteção razoável contra interferência prejudicial quando o equipamento for operado em uma ambiente comercial. Este equipamento gera, utiliza e pode irradiar energia de radiofrequência e, se não instalado e utilizado de acordo com o manual de instruções poderá causar interferência prejudicial às comunicações de rádio. A operação deste equipamento em uma área residencial irá provavelmente causar interferência prejudicial e neste caso o usuário será solicitado a corrigir a interferência às suas próprias expensas.



A Hanwha Techwin respeita e preserva o meio ambiente em todos os estágios de produção e toma várias medidas para oferecer aos clientes aparelhos mais ecológicos. A marca Eco representa a determinação da Hanwha Techwin em criar aparelhos ecológicos e indica que o aparelho satisfaz a diretiva RoHS da União Europeia.



Eliminação correta deste produto (Lixo de equipamentos elétricos e eletrônicos)

(Aplicável na União Europeia e em outros países europeus com sistemas de coleta seletiva.)

A presença desta marca no produto ou na respectiva literatura indica que ele não deve ser eliminado com outros resíduos domésticos no fim da sua vida útil. Para evitar possíveis danos ao ambiente ou à saúde causados pela eliminação não controlada de lixo, separe-o de outros tipos de lixo e recicle-o de forma adequada para promover a reutilização sustentável de recursos materiais.

Os usuários domésticos devem entrar em contato com o comerciante do qual adquiriram este produto, ou com o órgão governamental local, para obter detalhes e explicações sobre como garantir que este produto seja reciclado de modo seguro.

Os usuários comerciais devem entrar em contato com os respectivos fornecedores e verificar os termos e condições do contrato de compra. O produto não pode ser misturado a outros lixos comerciais para eliminação.



Eliminação correcta das baterias existentes neste produto

(Aplicável na União Europeia e noutros países europeus com sistemas de recolha de baterias separados.)

Esta marca, apresentada na bateria, manual ou embalagem, indica que as baterias existentes neste produto não devem ser eliminadas juntamente com os resíduos domésticos indiferenciados no final do seu período de vida útil. Onde existentes, os símbolos químicos Hg, Cd ou Pb indicam que a bateria contém mercúrio, cádmio ou chumbo acima dos níveis de referência indicados na Directiva CE 2006/66. Se as baterias não forem correctamente eliminadas, estas substâncias poderão ser prejudiciais para a saúde humana ou para o meio ambiente. Para proteger os recursos naturais e promover a reutilização dos materiais, separe as baterias dos outros tipos de resíduos e recicle-as através do sistema gratuito de recolha local de baterias.

